

Міністерство освіти і науки України  
Державний вищий навчальний заклад  
«Український державний хіміко-технологічний університет»

## ОСВІТНЬО-НАУКОВА ПРОГРАМА

Економіка

(назва освітньої програми)

РІВЕНЬ ВИЩОЇ ОСВІТИ третій (освітньо-науковий) рівень

СТУПІНЬ ВИЩОЇ ОСВІТИ Доктор філософії

ГАЛУЗЬ ЗНАНЬ 05 Соціальні та поведінкові науки

СПЕЦІАЛЬНІСТЬ 051 Економіка

ЗАТВЕРДЖЕНО

Вченою радою ДВНЗ УДХТУ  
протокол № 4  
від « 26 » травня 2022 р.

ВВОДИТЬСЯ В ДІЮ

з 01 червня 2022 р.



Костянтин СУХИЙ  
Наказ № 85 від 30 травня 2022р.

Дніпро 2022 р.

ОСВІТНЬО-НАУКОВОЇ ПРОГРАМИ

Рівень вищої освіти	третій (освітньо-науковий)
Спеціальність	051 Економіка
Галузь знань	05 Соціальні та поведінкові науки
Освітня програма	Економіка підприємства

«ПОГОДЖЕНО»

Перший проректор, голова науково-методичної ради ДВНЗ УДХТУ

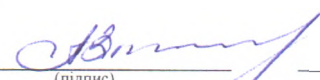
  
(підпис) Олександр ЗАЙЧУК  
(прізвище та ініціали)

„25” травня 2022 р.

Начальник НИЦ

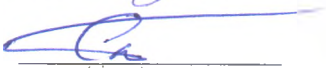
  
(підпис) Роман СМОТРАШ  
(прізвище та ініціали)

Навчально-методичний відділ

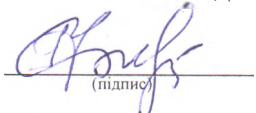
  
(підпис) Галина ФОМЕНКО  
(прізвище та ініціали)

Декан факультету ЕГП

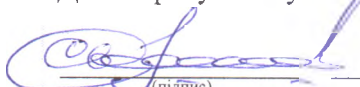
  
(підпис) Ольга Свердліковська  
(прізвище та ініціали)

Завідувачка кафедри менеджменту та фінансів

  
(підпис) Наталія ЯШКІНА  
(прізвище та ініціали)

Завідувачка кафедри маркетингу та логістики

  
(підпис) Ольга КУЧКОВА  
(прізвище та ініціали)

Завідувачка відділу аспірантури і докторантури

  
(підпис) Наталія МАКАРЧЕНКО  
(прізвище та ініціали)

Голова активу здобувачів третього рівня вищої освіти

  
(підпис) Валерія ПАВЛОВА  
(прізвище та ініціали)

«РОЗРОБНИКИ»

Гарант освітньої програми

  
(підпис) Валентин М'ЯЧИН  
(прізвище та ініціали)

„25” травня 2022 р.

Члени робочої групи

  
(підпис) Наталія ЧУПРИНА  
(прізвище та ініціали)

  
(підпис) Лариса ГАРМИДЕР  
(прізвище та ініціали)

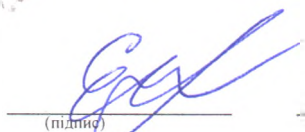
  
(підпис) Олена ВІНІЧЕНКО  
(прізвище та ініціали)

  
(підпис) Ольга КУЧКОВА  
(прізвище та ініціали)

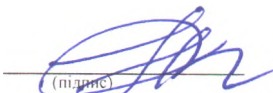
  
(підпис) Наталія ЯШКІНА  
(прізвище та ініціали)

Освітня програма розглянута й ухвалена науково-методичною радою університету Протокол № 9 від «25» травня 2022 р.

## ПЕРЕДМОВА

Освітньо-наукова програма є нормативним документом, який регламентує нормативні, компетентнісні, кваліфікаційні, організаційні, навчальні та методичні вимоги підготовки докторів філософії (PhD) у галузі знань 05 Соціальні та поведінкові науки за спеціальністю 051 Економіка.

Освітньо-професійна програма заснована на компетентнісному підході підготовки докторів філософії (PhD) відповідно до вимог Закону України «Про вищу освіту» від 01.07.2014 (в редакції від 27.10.2022), Постанов Кабінету Міністрів України від 23.11.2011р. № 1341 «Про затвердження Національної рамки кваліфікації» (в редакції від 02.07.20) та від 30.12.2015 р. № 1187 «Про затвердження Ліцензійних умов провадження освітньої діяльності закладів освіти» (в редакції від 20.06.21).

ОНП було розглянуто і затверджено у 2022 році з урахуванням Стандарту вищої освіти за спеціальністю 051 – Економіка для третього рівня вищої освіти (доктор філософії) <https://mon.gov.ua/storage/app/media/vishcha-osvita/zatverdzeni%20standarty/2022/05/10/051-Ekonom.dokt.fil.424-16.09.2022.pdf>, а також відповідно до нової редакції Положення про відкриття, моніторинг, перегляд та закриття освітніх програм в ДВНЗ УДХТУ (наказ від 09.06.2020 №102).

Освітньо-наукова програма (ОНП) відповідає вимогам, встановленим Міністерством освіти і науки України та національним агентством із забезпечення якості вищої освіти. ОНП поширюється на кафедри, які беруть участь у підготовці здобувачів освітнього ступеня доктор філософії за спеціальністю 051 Економіка.

### Склад проектної групи:

<b>Керівник (гарант освітньої програми):</b> М'ячин Валентин Георгійович	– д-р економ. наук, проф., проф. кафедри підприємництва, організації виробництва та теоретичної і прикладної економіки
<b>Члени:</b> Чуприна Наталія Миколаївна	– д-р економ. наук, проф., проф. кафедри маркетингу та логістики;
Гармідер Лариса Дмитрівна	– д-р економ. наук, проф., завідувачка кафедри підприємництва, організації виробництва та теоретичної і прикладної економіки;
Вініченко Олена Миколаївна	– д-р економ. наук, проф., проф. кафедри підприємництва, організації виробництва та теоретичної і прикладної економіки;
Кучкова Ольга Вікторівна	– канд. економ. наук, доц., завідувачка кафедри маркетингу і логістики;
Яшкіна Наталія Вікторівна	– канд. техн. наук, доц., в.о. завідувачки кафедри менеджменту і фінансів

До роботи над ОНП були залучені:

- начальник навчально-наукового центру ДВНЗ УДХТУ Смотраєв Р.В.;
- завідувач відділом аспірантури та докторантури ДВНЗ УДХТУ

Макарченко Н.П.;

- фахівці з економіки та фінансів – доц. Рябик Г.Є., доц. Федорова Н.Є.;
- Писарькова В.Р., Драгун А.О. – здобувачі освіти третього рівня, які

навчаються за освітньою програмою «Економіка»;

- Гаєвський В.В. – випускник освітньої програми «Економіка».

Освітньо-наукова програма «Економіка» галузі знань 05 «Соціальні та поведінкові науки» за спеціальністю 051 «Економіка» третього (освітньо-наукового) рівня вищої освіти розроблено з урахуванням всіх побажань та пропозицій від стейкхолдерів та схвалено на засіданні науково-методичної ради університету, протокол № 9 від 25 травня 2022 р.

Рецензії-відгуки зовнішніх стейкхолдерів, а саме ТОВ «Інтелект Дніпро Телеком», ТОВ «ТелеМіст», ТОВ «Мега Лінк», АТ «ДТЕК ДНІПРОВСЬКІ ЕЛЕКТРОМЕРЕЖІ», адміністрації Новокодацького району ДМР, Дніпровської обласної громадської організації «Товариство інтелектуальної власності» додаються.

# І. ПРОФІЛЬ ОСВІТНЬО-НАУКОВОЇ ПРОГРАМИ ДОКТОРА ФІЛОСОФІЇ ЗА СПЕЦІАЛЬНІСТЮ 051 «Економіка»

<b>1 – Загальна інформація</b>	
1	2
Повна назва закладу вищої освіти, що присуджує кваліфікацію	Державний вищий навчальний заклад «Український державний хіміко-технологічний університет», кафедра підприємництва, організації виробництва та теоретичної і прикладної економіки, кафедра маркетингу і логістики, кафедра менеджменту та фінансів
Ступінь вищої освіти та назва кваліфікації мовою оригіналу	Доктор філософії (PhD) Доктор філософії з економіки
Офіційна назва освітньої програми	Економіка Economics
Тип диплому та обсяг освітньої програми	Диплом доктора філософії, обсяг освітньої складової освітньо-наукової програми підготовки доктора філософії становить 60 кредитів ЄКТС, загальний термін навчання 4 роки.
Наявність акредитації	Акредитується вперше, Запланований термін акредитації 2022-2023 р.
Цикл/рівень	НРК України – 8 рівень, FQ-EHEA – третій цикл, EQF-LLL – 8 рівень
Передумови	Наявність ступеню вищої освіти магістра або освітньо-кваліфікаційного рівня спеціаліста
Мова(и) викладання	Українська
Термін дії освітньо-наукової програми	До наступної акредитації
Інтернет-адреса постійного розміщення освітньої програми	<a href="https://udhtu.edu.ua/osvitni-programy">https://udhtu.edu.ua/osvitni-programy</a>
<b>2 – Цілі освітньої програми</b>	
Цілі освітньої програми	Підготовка висококваліфікованих науковців і науково-педагогічних кадрів у галузі знань 05 «Соціальні та поведінкові науки» за спеціальністю 051 «Економіка», здатних продукувати нові ідеї, розв'язувати комплексні проблеми у сфері економіки, що передбачає глибоке переосмислення наявних та створення нових цілісних знань та професійних практик на основі формування і розвитку у аспірантів програмних компетентностей, що направлені на виконання оригінальних наукових досліджень, результати яких мають наукову новизну, теоретичне та практичне значення
<b>3 - Характеристика освітньої програми</b>	
Предметна область (галузь знань, спеціальність)	Галузь знань: 05 Соціальні та поведінкові науки. Спеціальність: 051 Економіка.
Орієнтація освітньої програми	Освітньо-наукова програма спрямована на актуальні аспекти спеціальності, в рамках якої можлива подальша наукова та науково-педагогічна діяльність.
Основний фокус освітньої програми	Програма освітньо-наукова, теоретично-прикладна. Дослідницька лінія є науково орієнтованою, професійна лінія є педагогічно орієнтованою. <b>Дослідницька.</b> Наукові дослідження, спрямовані на систематизацію та класифікацію наявних та переосмислення і створення принципово нових знань щодо загальних економічних законів, закономірностей та тенденцій розвитку економічних систем різного

	<p>рівня, а також регулювання соціально-економічних процесів на мікро-, мезо-, макро- та мегарівнях.</p> <p><b>Прикладна.</b> Використання результатів дослідницько-інноваційної діяльності для розв'язання комплексних проблем у сфері економіки.</p>
<b>Особливості програми</b>	<p>Особливостями освітньо-наукової програми є:</p> <ol style="list-style-type: none"> <li>1) дослідження глобальних аспектів сучасного економічного простору на рівні регіону і країни в цілому, інституційного середовища соціально-економічних систем;</li> <li>2) використання сучасних методів моніторингу та діагностики діяльності суб'єктів господарювання з метою побудови моделей їх розвитку із залученням сучасного математичного інструментарію;</li> <li>3) фокусування досліджень на ресурсному забезпеченні соціально економічного розвитку суб'єктів господарювання шляхом впровадження у практику інноваційних розробок.</li> </ol> <p>Наукова складова освітньо-наукової програми визначається індивідуальним навчальним планом аспіранта.</p> <p>Участь здобувачів вищої освіти у наукових семінарах та конференціях за тематикою досліджень, стажування та проведення досліджень за міжнародними освітньо-науковими проектами.</p>
<b>4 – Придатність випускників освітньої програми до працевлаштування та подальшого навчання</b>	
<b>Придатність до працевлаштування</b>	<p>Працевлаштування на посадах наукових і науково-педагогічних працівників в наукових установах і закладах вищої освіти, інших посадах, що потребують кваліфікації доктора філософії з економіки, зокрема на посадах наукових консультантів, експертів, аналітиків у дослідницьких установах і підрозділах підприємств, установ, організацій.</p> <p>Наукова, адміністративна та управлінська діяльність в закладах науки, освіти, в органах влади усіх рівнів та бізнес-секторі.</p> <p>Згідно до класифікатора професій ДК 003:2010 (зі змінами) випускники можуть займати наступні посади:</p> <p>2310.1 Професор закладу вищої освіти ;</p> <p>2310.1 Доцент закладу вищої освіти;</p> <p>2310.2 Асистент;</p> <p>1210.1 Директор (начальник, інший керівник) підприємства;</p> <p>1210.1 Директор (начальник) професійного навчально-виховного закладу (професійно-технічного училища, професійного училища і т. ін.);</p> <p>1210.1 Директор (ректор, начальник) вищого навчального закладу (технікуму, коледжу, інституту, академії, університету і т. ін.);</p> <p>1210.1 Директор центру підвищення кваліфікації;</p> <p>1210.1 Директор науково-дослідного інституту;</p> <p>1210.1 Голова товариства;</p> <p>1210.1 Голова колективного господарства;</p> <p>1210.1 Генеральний директор (голова, президент, інший керівник) об'єднання підприємств (асоціації, корпорації, концерну, радіокомпанії, телекомпанії, телерадіокомпанії, телерадіо-, інформаційного агентства і т. ін.);</p> <p>1229.4 Завідувач (начальник) відділу (науково-дослідного, конструкторського, проектного та ін.);</p> <p>1229.4 Науковий співробітник (економіка);</p> <p>1231 Головний економіст;</p> <p>1237.2 Начальник проектно-кошторисного бюро (групи);</p> <p>1311 Директор (керівник) малого підприємства сільськогосподар-</p>

	ського; 1312 Директор (керівник) малого підприємства гірничодобувного; 1316 Директор (керівник) малого підприємства (транспортного, складського); 2441.1 Науковий співробітник (економіка); 2441.1 Науковий співробітник-консультант (економіка).
<b>Подальше навчання</b>	Продовження навчання на: 9-му кваліфікаційному рівні згідно з Національною рамкою кваліфікацій у галузі економіки; у споріднених спеціальностях 8-ого кваліфікаційного рівня відповідно до Національної рамки кваліфікацій. Доктор філософії має можливість навчатися за науковою програмою на десятому кваліфікаційному рівні згідно з Національною рамкою кваліфікацій галузі знань «Соціальні та поведінкові науки» або суміжних галузей знань; отримувати додаткову післядипломну освіту, отримувати дослідницькі гранти і стипендії.
<b>5 – Викладання та оцінювання</b>	
<b>Викладання та навчання</b>	Підхід до викладання та навчання передбачає: - впровадження активних методів навчання, що забезпечують особистісно-зорієнтований підхід і розвиток мислення у аспірантів (здобувачів); - тісна співпраця аспірантів (здобувачів) зі своїми науковими керівниками; - підтримка та консультування аспірантів (здобувачів) з боку науково-педагогічних та наукових працівників ДВНЗ УДХТУ і галузевих науково-дослідних інститутів, у тому числі забезпечуючи доступ до сучасного обладнання; - залучення до консультування аспірантів (здобувачів) визнаних фахівців-практиків в галузі економіки; - інформаційну підтримку щодо участі аспірантів (здобувачів) у конкурсах на одержання наукових стипендій, премій, грантів (у тому числі у міжнародних); - надання можливості аспірантам (здобувачам) приймати участь у підготовці наукових проектів на конкурси Міністерства освіти і науки України; - безпосередня участь у виконанні бюджетних та ініціативних науково-дослідних робіт
<b>Оцінювання</b>	<b>Освітня складова програми.</b> Система оцінювання знань за дисциплінами освітньо-наукової програми складається з поточного та підсумкового контролю. Поточний контроль знань аспірантів проводиться в усній формі (опитування за результатами опрацьованого матеріалу). Підсумковий контроль знань у вигляді екзамену/заліку проводиться у письмовій формі, з подальшою усною співбесідою. У межах дисциплін, що забезпечують професійну підготовку, позитивні оцінки з поточного і підсумкового контролю можуть виставлятися автоматично, якщо аспірантом підготовлені та опубліковані наукові статті у збірниках, які входять до фахових видань та/або видань, які включені до міжнародних наукометричних баз. Кількість статей та їх тематика узгоджується з науковим керівником. <b>Наукова складова програми.</b> Оцінювання наукової діяльності аспірантів (здобувачів) здійснюється на основі кількісних та якісних

	показників, що характеризують підготовку наукових праць, участь у конференціях, підготовки окремих частин дисертації відповідно до затвердженого індивідуального плану наукової роботи аспіранта (здобувача). Звіти аспірантів (здобувачів), за результатами виконання індивідуального плану, щорічно затверджуються на засіданні кафедр та вченій раді факультету з рекомендацією продовження (або припинення) навчання в аспірантурі. Оцінювання дисертаційного дослідження здійснюється за підсумками публічного захисту у спеціалізованих або тимчасових радах із захисту дисертацій.
<b>6 – Програмні компетентності</b>	
<b>Інтегральна компетентність (ІНТ)</b>	<i>ІНТ.</i> Здатність продукувати нові ідеї, розв'язувати комплексні проблеми у сфері економіки, а також проводити власне наукове дослідження, результати якого мають наукову новизну, теоретичне та практичне значення, що передбачає глибоке переосмислення наявних та створення нових цілісних знань та/або професійної практики
<b>Загальні компетентності (ЗК)</b>	<i>ЗК01.</i> Здатність до абстрактного мислення, аналізу та синтезу. <i>ЗК02.</i> Здатність до пошуку, оброблення та аналізу інформації з різних джерел. <i>ЗК03.</i> Здатність працювати в міжнародному контексті. <i>ЗК04.</i> Здатність генерувати нові ідеї (креативність). <i>ЗК05.</i> Здатність розв'язувати комплексні проблеми економіки на основі системного наукового світогляду та загального культурного кругозору із дотриманням принципів професійної етики та академічної доброчесності.
<b>Спеціальні (фахові) компетентності (СК)</b>	<i>СК01.</i> Здатність виконувати оригінальні дослідження, досягати наукових результатів, які створюють нові знання в економіці та дотичних до неї міждисциплінарних напрямках і можуть бути опубліковані у провідних наукових виданнях з економіки та суміжних галузей. <i>СК02.</i> Здатність усно і письмово презентувати та обговорювати результати наукових досліджень та/або інноваційних розробок українською та англійською мовами. <i>СК03.</i> Здатність використовувати сучасні методології, методи та інструменти емпіричних і теоретичних досліджень у сфері економіки, методи комп'ютерного моделювання, сучасні цифрові технології, бази даних та інші електронні ресурси, спеціалізоване програмне забезпечення у науковій та науково-педагогічній діяльності. <i>СК04.</i> Здатність здійснювати науково-педагогічну діяльність у закладах вищої освіти. <i>СК05.</i> Здатність виявляти, поглиблено аналізувати та вирішувати проблеми дослідницького характеру у сфері економіки з врахуванням економічних ризиків та можливих соціально-економічних наслідків, оцінювати та забезпечувати якість виконуваних досліджень, у тому числі з питань європейської та євроатлантичної інтеграції. <i>СК06.</i> Здатність обґрунтовувати та готувати економічні рішення на основі розуміння закономірностей розвитку соціально-економічних систем і процесів із застосуванням математичних методів та моделей <i>СК07.</i> Здатність ініціювати, розробляти і реалізовувати комплексні



	наукові проекти в економіці та дотичні до неї міждисциплінарні підходи, проявляти лідерство та відповідальність при їх реалізації; комерціалізувати результати наукових досліджень та забезпечувати дотримання прав інтелектуальної власності.
--	--

### **7 - Результати навчання**

*RH01.* Мати передові концептуальні та методологічні знання з економіки, управління соціально-економічними системами і на межі предметних галузей, а також дослідницькі навички, достатні для проведення фундаментальних і прикладних досліджень на рівні світових досягнень з відповідного напрямку.

*RH02.* Глибоко розуміти базові (фундаментальні) принципи та методи економічних наук, а також методологію наукових досліджень, створювати нові знання у сфері економіки з метою досягнення економічного та соціального розвитку в умовах глобалізації.

*RH03.* Розробляти та досліджувати фундаментальні та прикладні моделі соціально-економічних процесів і систем, ефективно використовувати їх для отримання нових знань та/або створення інноваційних продуктів у економіці та дотичних міждисциплінарних напрямках.

*RH04.* Застосовувати сучасні інструменти і технології пошуку, оброблення та аналізу інформації, зокрема, статистичні методи аналізу великих масивів даних та/або складної структури, спеціалізоване програмне забезпечення та інформаційні системи.

*RH05.* Пропонувати нові рішення, розробляти та наукові проекти, які дають можливість переосмислити наявне та створити нове цілісне знання та/або професійну практику і розв'язувати значущі і фундаментальні та прикладні проблеми економічної науки з врахуванням соціальних, економічних, екологічних та правових аспектів; забезпечувати комерціалізацію результатів наукових досліджень та дотримання прав інтелектуальної власності.

*RH06.* Вільно презентувати та обговорювати з фахівцями і нефахівцями результати досліджень, теоретичні та практичні проблеми економіки державною та іноземною мовами, кваліфіковано відображати результати досліджень у наукових публікаціях у провідних наукових виданнях.

*RH07.* Застосовувати інноваційні науково-педагогічні технології, формулювати зміст, цілі навчання, способи їх досягнення, форми контролю, нести відповідальність за ефективність освітнього процесу з дотриманням норм академічної етики та доброчесності.

*RH08.* Планувати і виконувати емпіричні та/або теоретичні дослідження у сфері економіки та з дотичних міждисциплінарних напрямів, критично аналізувати результати власних досліджень і результати інших дослідників у контексті усього комплексу сучасних знань щодо досліджуваної проблеми

*RH09.* Формулювати і перевіряти гіпотези; використовувати для обґрунтування висновків належні докази, зокрема, результати теоретичного аналізу, емпіричних досліджень і математичного та/або комп'ютерного моделювання, наявні літературні дані.

### **8 - Ресурсне забезпечення реалізації програми**

#### **Кадрове забезпечення**

Відповідає кадровим вимогам щодо забезпечення провадження освітньої діяльності у сфері вищої освіти Ліцензійних умов провадження освітньої діяльності у сфері вищої освіти та базується на наступних принципах:

- науково-педагогічні працівники, які здійснюють освітній процес за ОНП, мають відповідність базової освіти та/або наукових спеціальностей освітнім галузі знань та спеціальності;

- науково-педагогічні працівники мають стаж науково-педагогічної діяльності понад два роки та необхідний рівень наукової та професійної активності;

- на кожні два здобувача освітнього ступеня доктора філософії (PhD) один викладач, який має науковий ступінь та/або вчене звання, а також кваліфікацію відповідно до спеціальності, підтверджену науковою, науково-педагогічною, педагогічною чи іншою професійною діяльністю за відповідною спеціальністю за не

	<p>менш як сімома видами чи результатами Ліцензійних умов;</p> <ul style="list-style-type: none"> <li>- 100 % науково-педагогічних працівників, залучених до викладання професійно-орієнтованих дисциплін, мають наукові ступені за спеціальністю;</li> <li>- частка тих, хто має науковий ступінь доктора наук та/або вчене звання професора становить не менше 30 відсотків загальної кількості членів групи забезпечення;</li> <li>- на одного члена групи забезпечення припадає не більше 30 здобувачів вищої освіти всіх рівнів, курсів та форм навчання зі спеціальності 051 Економіка;</li> </ul> <p>Також до освітнього процесу залучаються:</p> <ul style="list-style-type: none"> <li>- закордонні фахівці (з університетів Норвегії, Польщі, Німеччини) шляхом освітньо-наукових семінарів у рамках міжнародних проектів (ERASMUS+, EURASIA, NATO), он-лайн лекцій і тренінгів;</li> <li>- представники роботодавців шляхом тематичних семінарів із залученням широкого кола представників підприємств.</li> </ul>
<p><b>Матеріально-технічне забезпечення</b></p>	<p>Матеріально-технічне забезпечення освітнього процесу (навчальні приміщення, спеціалізовані кабінети, комп'ютерні класи, навчальні лабораторії, мультимедійне обладнання тощо) відповідає вимогам та потребам до проведення лекційних і практичних занять, у т.ч. в дистанційному режимі.</p> <p>В університеті є локальні комп'ютерні мережі з доступом до мережі Інтернет. Наявна вся необхідна соціально-побутова інфраструктура (гуртожитки, їдальня та пункти харчування, спортивні зали та відкриті спортивні майданчики, тренажерні зали, літній оздоровчий табір, актовa зала, медичний пункт), кількість місць в гуртожитках відповідає вимогам.</p>
<p><b>Інформаційне та навчально-методичне забезпечення</b></p>	<p><b>Навчально-методичне забезпечення</b> включає: затверджену науково-освітню програму, навчальні плани та робочі програми і методичні рекомендації з вивчення дисциплін; навчально-методичні комплекси дисциплін із відповідним навчально-методичним контентом; монографії, підручники та навчальні посібники, опорні конспекти та презентації лекцій, завдання для практичних (семінарських) занять, тести і завдання для самоконтролю, поточного та підсумкового контролю знань здобувачів, програму викладацької практики, методичні вказівки з підготовки дисертаційного дослідження.</p> <p>Наявність навчально-методичних матеріалів за обов'язковими та вибірковими дисциплінами складає 100 відсотків.</p> <p><b>Інформаційне забезпечення :</b></p> <ul style="list-style-type: none"> <li>- точки бездротового доступу до мережі Інтернет;</li> <li>- необмежений доступ до мережі Інтернет;</li> <li>- наукова бібліотека, читальні зали;</li> <li>- корпоративна пошта;</li> <li>- навчальні і робочі плани; графіки навчального процесу;</li> <li>- робочі навчальні програми дисциплін;</li> <li>- методичні матеріали з вивчення навчальної дисципліни ;</li> <li>- програма педагогічної практики.</li> </ul> <p>Офіційний веб-сайт <a href="https://udhtu.edu.ua">https://udhtu.edu.ua</a> (українською та англійською мовою) містить інформацію про освітні програми, навчальну, наукову і виховну діяльність, структурні підрозділи, правила прийому, контакти.</p> <p>Ресурси науково-технічної бібліотеки доступні через сайт</p>

	<p>бібліотеки університету: <a href="https://biblioteka.udhtu.edu.ua">https://biblioteka.udhtu.edu.ua</a>.</p> <p>Комп'ютерна мережа університету підключена до ресурсів Scopus та Web of Science.</p> <p>Для покращення навчального процесу застосовуються технології електронного навчання, у тому числі із використанням сайту дистанційного навчання ДВНЗ УДХТУ на платформі <a href="http://do.udhtu.edu.ua">http://do.udhtu.edu.ua</a>, де розміщені матеріали навчально-методичного забезпечення ОП.</p> <p>Електронна платформа для он-лайн опитування здобувачів освіти та викладачів <a href="https://mon.udhtu.edu.ua">https://mon.udhtu.edu.ua</a> є корисним інформаційним ресурсом для покращення якості навчання.</p>
<b>9 – Академічна мобільність</b>	
<b>Національна кредитна мобільність</b>	На основі двосторонніх договорів між ДВНЗ «Український державний хіміко-технологічний університет», університетами України, інститутами НАН України.
<b>Міжнародна кредитна мобільність</b>	У рамках програми ЄС Еразмус+ на основі двосторонніх договорів між ДВНЗ «Український державний хіміко-технологічний університет» та навчальними закладами країн-партнерів.
<b>Навчання іноземних здобувачів вищої освіти</b>	Навчання іноземних здобувачів вищої освіти може здійснюватися згідно з вимогами чинного законодавства.

## 2. Перелік компонентів освітньої складової освітньо-наукової програми та їх логічна послідовність

### 2.1 Перелік компонентів ОП

Код дисципліни	Компоненти освітньої програми (навчальні дисципліни, практики, курсові проєкти, кваліфікаційна робота)	Кількість кредитів	Форма підсумкового контролю
<b>1. Обов'язкові компоненти освітньої складової</b>			
<i>1.1. Цикл дисциплін, що формують загальнонаукові та мовні компетентності</i>			
OK1	Філософія	4	іспит
OK2	Іноземна мова	6	іспит
<b>Всього за цикл:</b>		<b>10</b>	
<i>1.2. Цикл дисциплін, що формують універсальні навички дослідника</i>			
OK3	Психологія та педагогіка вищої школи	3	залік
OK4	Планування та організація виконання НДР, грантів та проєктів	4	залік
OK5	Економетричне моделювання в ІТ середовищі	3	залік
OK6	Педагогічна практика	3	залік
<b>Всього за цикл:</b>		<b>13</b>	
<i>1.3. Цикл дисциплін, що формують фахові компетентності</i>			
OK7	Науково-дослідна практика	20	залік
OK8	Математичні методи та моделі в економічних дослідженнях	2	залік
<b>Всього за цикл:</b>		<b>22</b>	
<b>Всього обов'язкова компонента</b>		<b>45</b>	
<b>2. Вибіркові компоненти освітньої складової</b>			
<i>2.1 Цикл дисциплін, що формують загальнонаукові та мовні компетентності</i>			
BK1	Одна з дисциплін з загального переліку вибіркових дисциплін ДВНЗ УДХТУ	2	залік
<i>2.2 Цикл дисциплін, що формують універсальні навички дослідника</i>			
BK2	Одна з дисциплін: Вибір та обґрунтування теми наукових досліджень Академічне письмо та підготовка наукових публікацій	3	залік
BK3	Одна з дисциплін: Лідерство і особистий розвиток Інноваційні технології управління людськими ресурсами	2	залік
<i>2.3 Цикл дисциплін вільного вибору, що формують фахові компетентності</i>			
BK4	Одна з дисциплін: Теоретико-методологічні засади економічної теорії та історії економічної думки Теоретико-методологічні засади економіки та управління національним господарством Теоретико-методологічні засади економіки та управління підприємствами Теоретико-методологічні засади розвитку продуктивних сил і регіональної економіки Теоретико-методологічні засади інвестиційно-інноваційного розвитку економіки Теоретико-методологічні засади демографії, економіки праці, соціальної економіки і політики Теоретико-методологічні засади функціонування інтелектуальної економіки	8	іспит
<b>Всього вибіркових дисциплін:</b>		<b>15</b>	
<b>РАЗОМ</b>		<b>60</b>	

## 2.2 Розподіл змісту освітньої складової ОНП за групами компонентів та циклами підготовки

№ п/п	Цикл підготовки	Обсяг навчального навантаження здобувача вищої освіти (кредитів / %)		
		Обов'язкові компоненти освітньо-наукової програми	Вибіркові компоненти освітньо-професійної програми	Всього за весь термін навчання
1	Цикл дисциплін, що формують загальнонаукові та мовні компетентності	10/16,67	2/3,33	12/20
2	Цикл дисциплін, що формують універсальні навички дослідника	13/21,67	5/8,33	18/30
3	Цикл дисциплін, що формують фахові компетентності	22/36,67	8/13,34	30/50,0
Всього за весь термін навчання		45/75,0	15/25,0	60/100

## 2.3 Структурно-логічна схема освітньої складової

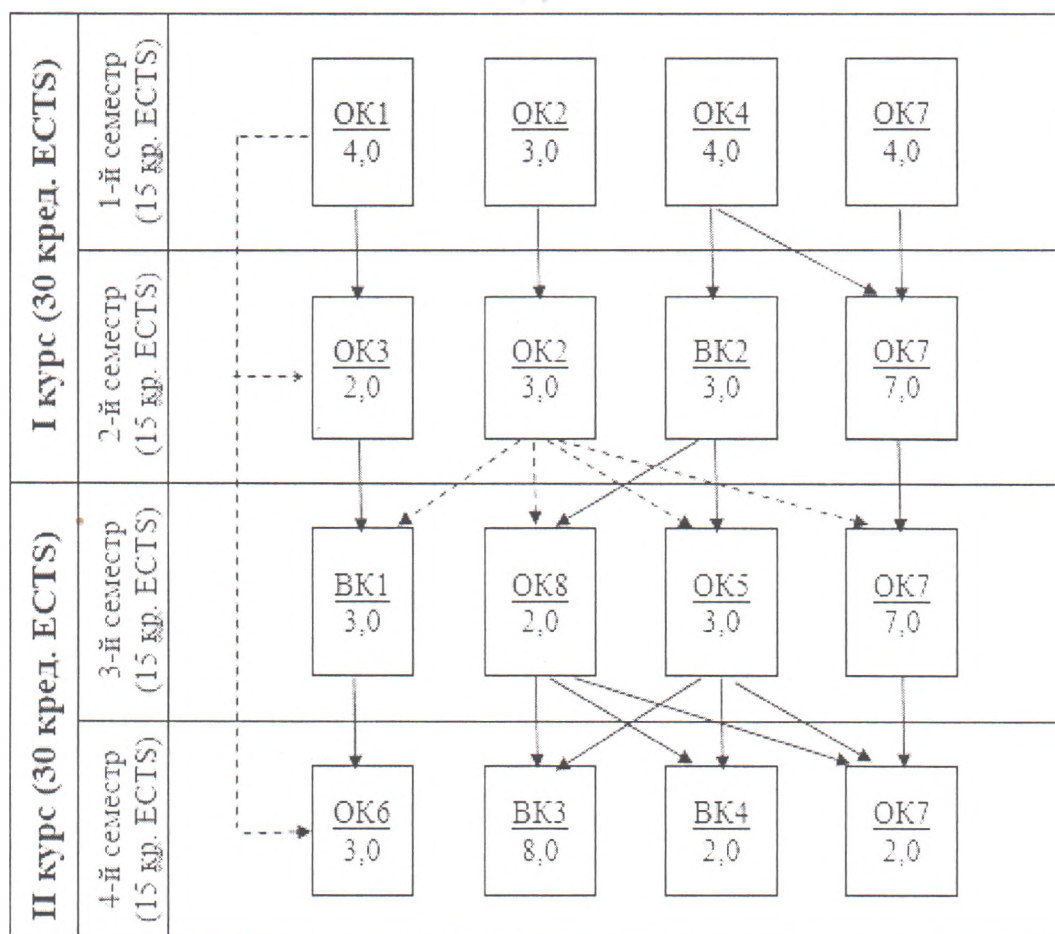

## 2.4 Наукова складова

Рік підготовки	Зміст наукової роботи аспіранта	Форма контролю
1	Вибір та обґрунтування теми дисертаційного наукового дослідження. Підготовка плану роботи над дисертацією. Аналітичний огляд наукової літератури за темою дисертації. Формулювання робочої гіпотези, мети та основних задач дисертаційного дослідження. Попередні експериментальні дослідження. Підготовка та видання наукових публікацій (статей). Участь у науково-практичних конференціях (семінарах) з публікацією тез доповідей.	Затвердження теми дисертації та індивідуального плану роботи аспіранта на вченій раді університету (факультету). Звіт про хід виконання індивідуального плану аспіранта двічі на рік.
2	Виконання основних експериментальних досліджень за темою дисертації. Аналіз результатів досліджень, підготовка та видання наукових публікацій (не менше 1-ї статті у вітчизняних або закордонних наукових фахових виданнях). Участь у науково-практичних конференціях (семінарах) з публікацією тез доповідей.	Звіт про хід виконання індивідуального плану аспіранта двічі на рік.
3	Виконання основних експериментальних досліджень за темою дисертації. Аналіз результатів основних експериментів, підготовка та видання наукових публікацій (не менше 1-ї статті у вітчизняних або закордонних наукових фахових виданнях). Участь у науково-практичних конференціях (семінарах) з публікацією тез доповідей. Апробація та оприлюднення результатів наукових розробок.	Звіт про хід виконання індивідуального плану аспіранта двічі на рік.
4	Апробація результатів наукових розробок у виробничій або невиробничій сферах, отримання актів апробації наукових розробок, які підтверджують впровадження результатів наукових розробок аспіранта. Оформлення дисертаційної роботи. Формулювання наукової новизни, практичного значення та висновків дисертаційної роботи. Подання документів на попередню експертизу дисертації. Підготовка наукової доповіді для випускної атестації аспіранта та захисту дисертації.	Звіт про хід виконання індивідуального плану аспіранта двічі на рік. Наукова доповідь на науковому семінарі з випускної атестації аспіранта, затвердження висновку семінару про наукову новизну, теоретичне та практичне значення результатів дисертації.  Захист дисертації.

### **3. Форма атестації здобувачів вищої освіти**

Атестація здобувачів вищої освіти ступеня доктора філософії здійснюється спеціалізованою вченою радою, постійно діючою або утвореною для проведення разового захисту, на підставі публічного захисту наукових досягнень у формі дисертації.

Обов'язковою умовою допуску до захисту є успішне виконання аспірантом його індивідуального навчального плану.

Здобувачі вищої освіти ступеня доктора філософії захищають дисертації, переважно, у постійно діючій спеціалізованій (разовій) вченій раді з відповідної спеціальності, яка функціонує у вищому навчальному закладі, де здійснювалася підготовка аспіранта. Вчена рада вищого навчального закладу має право подати до Національного агентства із забезпечення якості вищої освіти документи для акредитації спеціалізованої вченої ради, утвореної для проведення разового захисту.

#### 4. Матриця відповідності програмних компетентностей компонентам освітньої програми

	ОК1	ОК2	ОК3	ОК4	ОК5	ОК6	ОК7	ОК8	ВК1	ВК2	ВК3	ВК4
ІНТ	+	+	+	+	+	+	+	+	+	+	+	+
ЗК01	+				+		+	+				+
ЗК02		+								+		+
ЗК03		+	+									
ЗК04				+	+		+			+		
ЗК05		+		+				+	+			+
ФК01					+	+	+	+			+	
ФК02	+	+	+							+	+	
ФК03					+			+				+
ФК04				+		+	+					
ФК05				+	+		+	+				+
ФК06	+						+	+				+
ФК07				+						+	+	+

Умовні позначення: ОКі – обов'язкові компоненти, ВКі – вибіркові компоненти, і – номер компоненти у переліку складових освітньої програми, ІНТ – інтегральна компетентність, ЗКj – загальна компетентність, ФКj – фахова (спеціальна) компетентність, j – номер компетентності у переліку складових освітньої програми.



**5. Матриця забезпечення програмних результатів навчання (ПРН) відповідними компонентами освітньої складової**

	ОК1	ОК2	ОК3	ОК4	ОК5	ОК6	ОК7	ОК8	БК1	БК2	БК3	БК4
ПРН 01	+	+		+	+		+	+	+	+	+	
ПРН 02				+	+				+	+		+
ПРН 03				+	+		+	+				+
ПРН 04		+			+			+			+	+
ПРН 05			+			+	+		+	+	+	+
ПРН 06	+	+	+							+		
ПРН 07			+	+		+	+				+	
ПРН 08				+	+		+	+				+
ПРН 09		+			+			+				+

## **II. Наукова складова освітньо-наукової програми**

Наукова складова освітньо-наукової програми передбачає проведення аспірантом власного наукового дослідження під керівництвом одного або двох наукових керівників та оформлення його результатів у вигляді дисертації.

Дисертація на здобуття ступеня доктора філософії є самостійним розгорнутим дослідженням, що пропонує розв'язання актуального наукового завдання за спеціальністю «051 Економіка», результати якого становлять оригінальний внесок у суму знань за спеціальністю та оприлюднені у відповідних публікаціях.

Наукова складова освітньо-наукової програми оформляється у вигляді індивідуального плану наукової роботи аспіранта і є невід'ємною частиною навчального плану аспірантури.

Невід'ємною частиною наукової складової освітньо-наукової програми аспірантури є підготовка та публікація наукових статей, виступи на наукових конференціях, наукових фахових семінарах, круглих столах, симпозіумах.

### **Тематики наукових досліджень за спеціальністю 051 Економіка:**

1. Економіко-математичне моделювання впливу поведінки суб'єктів господарювання на економічну безпеку.
2. Економіко-математичне моделювання процесів розвитку еколого-економічних систем.
3. Економіко-математичне моделювання та оптимізація діяльності суб'єктів господарювання.
4. Економічна безпека підприємницької діяльності.
5. Економічна ефективність та результативність діяльності підприємства.
6. Економічне забезпечення ефективності системи кібербезпеки суб'єктів господарювання.
7. Економічне обґрунтування напрямів забезпечення сталого розвитку.
8. Ефективність управління та трансформаційні зміни на підприємстві.
9. Забезпечення економічної безпеки держави.
10. Зовнішньоекономічна діяльність, зв'язки, товарні потоки суб'єктів господарювання та їх інфраструктурне забезпечення.
11. Інноваційні методи управління підприємством
12. Інституціоналізація підприємницької діяльності в умовах трансформаційних перетворень економічної системи.
13. Інформація, комунікації та інновації в управлінні підприємством.
14. Інвестиційна та інноваційна діяльність підприємства.
15. Маркетингова та логістична діяльність підприємства.
16. Методологічні проблеми управління економічним розвитком.
17. Механізми подолання соціально-економічної диференціації.
18. Міжрегіональне, транскордонне та регіональне співробітництво, інтегральні зв'язки та їх регулювання.

19. Моніторинг і стимулювання соціально-економічного розвитку на різних рівнях.
20. Організаційно-економічний механізм ефективного управління трудовим потенціалом
21. Організаційно-економічні механізми забезпечення економічної безпеки.
22. Організаційно-економічні механізми забезпечення сталого розвитку.
23. Прийняття управлінських рішень в умовах невизначеності
24. Прогнозування технологічного оновлення підприємств.
25. Регіональні кластери в системі стимулювання конкурентоспроможності національної економіки
26. Реформування системи економічної безпеки національної економіки.
27. Розвиток корпоративних структур в умовах глобальних (ринкових) трансформацій.
28. Соціально-економічний розвиток підприємств та сфер економічної діяльності.
29. Соціально-економічні проблеми сталого розвитку та еколого-економічна безпека.
30. Стратегія економічного розвитку підприємств та сфер економічної діяльності.
31. Структура національної економіки, її державне регулювання, структурна політика й механізм її реалізації.
32. Теоретичні концепції, моделі та прогнозування факторів економічної безпеки.
33. Теоретичні та методичні основи взаємовідносин у сфері економіки та сталого розвитку.
34. Теоретичні та прикладні проблеми підвищення конкурентоспроможності.
35. Управління ефективністю діяльності підприємства
36. Фінансово-економічна результативність діяльності підприємства.
37. Формування механізму економічної безпеки промислових підприємств.
38. Формування стратегії модернізації промислових підприємств.
39. Формування сучасних інституціональних структур в умовах ринкових трансформацій.