

МІНІСТЕРСТВО ОСВІТИ І НАУКИ УКРАЇНИ
ДВНЗ «УКРАЇНСЬКИЙ ДЕРЖАВНИЙ ХІМІКО-ТЕХНОЛОГІЧНИЙ УНІВЕРСИТЕТ»
ПІВДЕННО-КАЗАХСТАНСЬКИЙ ДЕРЖАВНИЙ УНІВЕРСИТЕТ імені М. АУЕЗОВА
(КАЗАХСТАН)
«АПЕЙРОН» ВИЩИЙ НАВЧАЛЬНИЙ ЗАКЛАД ПУБЛІЧНОЇ ТА ІНДИВІДУАЛЬНОЇ
БЕЗПЕКИ (ПОЛЬЩА)
ЕКОНОМІЧНИЙ УНІВЕРСИТЕТ У ВРОЦЛАВІ (ПОЛЬЩА)
ЕКОНОМІЧНА ЛАБОРАТОРІЯ ДОСЛІДНИЦЬКОГО ПЕРЕХІДНОГО ПЕРІОДУ,
ПОДГОРИЦЯ (ЧОРНОГОРІЯ)
«ЦЕНТР СТРАТЕГІЧНИХ ДОСЛІДЖЕНЬ SILKWAY» (ТУРЕЧЧИНА)
КОЛЕДЖ САНТА ФЕ (ФЛОРИДА, США)
ВІДОКРЕМЛЕНИЙ СТРУКТУРНИЙ ПІДРОЗДІЛ «ДНІПРОВСЬКИЙ ФАХОВИЙ КОЛЕДЖ
ІНЖЕНЕРІЇ ТА ПЕДАГОГІКИ ДЕРЖАВНОГО ВИЩОГО НАВЧАЛЬНОГО ЗАКЛАДУ
«УКРАЇНСЬКИЙ ДЕРЖАВНИЙ ХІМІКО-ТЕХНОЛОГІЧНИЙ УНІВЕРСИТЕТ»
НАЦІОНАЛЬНИЙ УНІВЕРСИТЕТ «ЗАПОРІЗЬКА ПОЛІТЕХНІКА»
ГРОМАДСЬКА ОРГАНІЗАЦІЯ «ОБ'ЄДНАННЯ МАРКЕТОЛОГІВ УКРАЇНИ»

Збірник тез доповідей

IV Міжнародного форуму

з економічних та гуманітарних питань

(до 90-річчя ДВНЗ «Український державний хіміко-технологічний університет»)

3-4 листопада 2020 року

ДВНЗ УДХТУ

м. Дніпро

УДК 330.341.1

3-41

Рецензенти: Старостіна А.О., д.е.н., професор, заслужений діяч науки і техніки України, завідувач кафедри міжнародної економіки та маркетингу Київського національного університету імені Тараса Шевченка;

Гармідер Л.Д., д.е.н., професор, член-кореспондент АЕН України, завідувач кафедри підприємництва, організації виробництва та теоретичної і прикладної економіки ДВНЗ «Український державний хіміко-технологічний університет»

Рекомендовано до друку на засіданні Вченої ради
ДВНЗ «Український державний хіміко-технологічний університет»
Протокол № 8 від 29.10.2020 р.

3-41 Збірник тез доповідей IV Міжнародного форуму з економічних та гуманітарних питань (до 90-річчя ДВНЗ «Український державний хіміко-технологічний університет»). – Дніпро: ДВНЗ УДХТУ, 2020.
– 287 с.

ISBN 978-617-7478-74-3

Збірник містить тези доповідей IV Міжнародного форуму з економічних та гуманітарних питань (до 90-річчя ДВНЗ «Український державний хіміко-технологічний університет»), який відбувся 3-4 листопада 2020 року у м. Дніпро, Україна.

Редакційна колегія

Голова редакційної колегії:

Чуприна Н.М. д.е.н., доц., декан економічного факультету ДВНЗ УДХТУ

Члени редакційної колегії:

Федулова С.О. д.е.н., доцент, член-кореспондент АЕН України, професор кафедри підприємництва, організації виробництва та теоретичної і прикладної економіки ДВНЗ УДХТУ

Колесніков В.П. к.е.н., професор, завідувач кафедри маркетингу та логістики ДВНЗ УДХТУ

Савченко О.В. к.філол.н., доцент, завідувач кафедри іноземних мов ДВНЗ УДХТУ

Яшкіна Н.В. к.т.н., доцент, в.о. завідувача кафедри менеджменту та фінансів ДВНЗ УДХТУ

Чернишева О.М. к.е.н., доцент, доцент кафедри менеджменту та фінансів ДВНЗ УДХТУ – відповідальний редактор

УДК 330.341.1

ISBN 978-617-7478-74-3

© Економічний факультет
ДВНЗ УДХТУ, 2020

ОРГАНІЗАЦІЙНИЙ ТА ПРОГРАМНИЙ КОМІТЕТИ

Голова оргкомітету:

Сухий Костянтин Михайлович, д.т.н., проф., ректор ДВНЗ «Український державний хіміко-технологічний університет»

Співголови оргкомітету:

Харченко Олександр Васильович, д.х.н., проф., проректор з наукової роботи ДВНЗ «Український державний хіміко-технологічний університет»

Чуприна Наталія Миколаївна, д.е.н., доц., декан економічного факультету ДВНЗ «Український державний хіміко-технологічний університет»

Бажан Сергій Петрович, к.пед.наук, директор Відокремленого структурного підрозділу «Дніпровський фаховий коледж інженерії та педагогіки ДВНЗ «Український державний хіміко-технологічний університет»

Члени оргкомітету:

Журавель Віра Володимирівна, заступник декана економічного факультету, ДВНЗ «Український державний хіміко-технологічний університет»

Скрипник Оксана Володимирівна, заступник декана економічного факультету, ДВНЗ «Український державний хіміко-технологічний університет»

Науково-консультативна рада:

Гармідер Лариса Дмитрівна, д.е.н., проф., зав. каф. підприємництва, організації виробництва та теоретичної і прикладної економіки, ДВНЗ «Український державний хіміко-технологічний університет»

Колесніков Володимир Петрович, к.е.н., проф., зав. каф. маркетингу та логістики, ДВНЗ «Український державний хіміко-технологічний університет»

Савченко Олександр Вікторович, к.філол.н., доц., зав. каф. іноземних мов, ДВНЗ «Український державний хіміко-технологічний університет»

Яшкіна Наталія Вікторівна, к.т.н., доц., в.о. зав. каф. менеджменту та фінансів, ДВНЗ «Український державний хіміко-технологічний університет»

Джемал Окуян, докт., проф., Генеральний секретар «Silkway», Туреччина

Сейфула Турксой, докт., проф., Президент «Silkway», Туреччина

Бартломей Ніта, д.е.н., проф., проректор з фінансів та розвитку Економічного університету у Вроцлаві (Польща)

Сейдахметов Марат Канімбекович, к.е.н., доц., декан вищої школи «Управління та бізнесу», Південно-Казахстанський державний університет імені М. Ауезова (Республіка Казахстан)

Кочар Іоанна, координатор по контактам із Східною Європою та Центральною Азією, д.е.н., доц. каф. теорії бухгалтерського обліку та економічного аналізу, Вроцлавський економічний університет (Польща)

Яворська Моніка, директор з міжнародного співробітництва, Академія публічної та індивідуальної безпеки в Кракові «Апейрон» (Польща)

Драшкович Васелин, проф., співзасновник та директор Економічної лабораторії дослідницького перехідного періоду, Подгориця (Чорногорія)

Вілма Еліса Фуентес, докт.політ.наук, помічник віце-президента з академічних справ коледжу Санта Фе, Флорида, США

Андрющенко Катерина Анатоліївна, д.е.н, проф. каф. бізнес-економіки та підприємництва, Київський національний економічний університет імені Вадима Гетьмана

Введенська Тетяна Юріївна, к.філол.н., проф., завідувач кафедри перекладу НТУ «Дніпровська політехніка»

Даріуш Павліці, PhD, «Університет третього віку у Громадкі», Міський голова комуни Громадка (Польща)

Зінуква Наталія Вікторівна, д.пед.н., доц., завідувач кафедри англійської філології та перекладу Університету імені Альфреда Нобеля

Ішук Світлана Олексіївна, д.е.н., проф. завідувач відділу проблем реального сектора економіки регіонів Державної установи «Інститут регіональних досліджень імені М.І. Долишнього НАН України»

Каніщенко Олена Леонідівна, д.е.н., проф. каф. міжнародної економіки та маркетингу, Київський національний університет імені Тараса Шевченка, співголова ГО «Об'єднання маркетологів України»

Левченко Наталія Михайлівна, д. н. держ.упр., проф. каф. підприємництва, торгівлі та біржової діяльності, Національний університет «Запорізька політехніка»

Матвійчук Андрій Вікторович, д.е.н, проф. каф. економіко-математичного моделювання, директор Інституту моделювання і інформаційних технологій в економіці, Київський національний економічний університет імені Вадима Гетьмана

Ромат Євгеній Вікторович, д. н. держ.упр., проф., Голова спілки рекламістів України, співголова ГО «Об'єднання маркетологів України»

Старостіна Алла Олексіївна, д.е.н., проф., зав. каф. міжнародної економіки та маркетингу, Київський національний університет імені Тараса Шевченка, співголова ГО «Об'єднання маркетологів України»

Степанова Анна Аркадіївна, д.філол.н., проф., проректор з наукової діяльності Університету імені Альфреда Нобеля

Ткаченко Алла Михайлівна, д.е.н., проф., зав. каф. підприємництва, торгівлі та біржової діяльності, Національний університет «Запорізька політехніка»

Фролова Лариса Володимирівна, д.е.н., проф., зав. каф. підприємництва та торгівлі, Одеський національний політехнічний університет

Денисенко Олег Олександрович, голова Новокодацької районної ради у м. Дніпро

Вініченко Максим Миколайович, к.е.н., директор ТОВ "ФІТСІСТЕМ"

Малиновський Володимир Володимирович, генеральний директор Наукового парку «Хімічні технології»

Поліщук В'ячеслав Васильович, генеральний директор ТОВ "Українсько-Британське спільне підприємство АЗМОЛ Брітіш Петрокемікалс"

Резник Ольга, заст. директора з роздрібного бізнесу Відділення «Південно-східний макро-регіон» АТ «Креді Агріколь Банк»

Шановні учасники форуму!



Економічний факультет ДВНЗ УДХТУ започаткував гарну традицію – щорічно збирати провідних вчених, науковців, фахівців, друзів з різних країн навколо актуальних питань економічної та гуманітарної сфери, які привертають увагу наукової спільноти у всьому світі. Ми щиро раді вчетверте вітати учасників форуму, що беруть участь у науковій дискусії та готові залучитися до обміну думками.

Матеріали даного збірника є результатом спільної праці учасників IV Міжнародного форуму з економічних та гуманітарних питань, який відбувся 3-4 листопада 2020 року у ДВНЗ УДХТУ.

Сучасний світ складається з великої кількості подій, які здатні змінити його поточний стан та майбутнє. Міжнародна співпраця науковців у галузі економічних та гуманітарних наук сприяє вирішенню актуальних питань щодо підвищення рівня добробуту країн в умовах глобальних викликів. І поки медики борються за здоров'я людей по всьому світу під час пандемії COVID-19, завдання вчених-економістів – підготувати економічну базу, сформувані нові управлінські підходи та трансформувати освітній процес для забезпечення стабільного розвитку суспільства.

Мета форуму – обмін науково-практичним досвідом в сфері управління економічними процесами в умовах глобалізації.

Дискусія вчених, яка розгортатиметься під час роботи форуму, стосується сучасних проблем управління інноваційним розвитком та фінансовою стійкістю суб'єктів господарювання різних рівнів, трансформаційних змін в економіці в контексті цифровізації, а також маркетингових, логістичних та гуманітарних аспектів моделювання економічних систем і процесів. Увага учасників форуму зосереджена на актуальних питаннях інноваційного управління освітою та застосування інструментів дистанційної освіти в контексті сталого розвитку, використання мови як засобу комунікації фахівців міжнародного освітнього простору.

Особливо приємно приймати учасників форуму в рік 90-річного ювілею ДВНЗ УДХТУ, вітати досвідчених вчених і молоде покоління, які допомагають розвитку науки в нашому університеті.

Щиро бажаємо плідної праці, творчих успіхів, корисного обміну ідеями, дружнього спілкування та діалогу!

*Голова оргкомітету
Ректор ДВНЗ УДХТУ, д.т.н., професор*

Handwritten signature of K.M. Sukhyy.

К.М. Сухий

ЗМІСТ

Секція 1. Управління інноваційним розвитком та фінансовою стійкістю суб'єкта господарювання

Вініченко О. М. НЕОБХІДНІСТЬ ВИЗНАЧЕННЯ СПРАВЕДЛИВОЇ СУМИ ПДВ У РІЗНИХ ГАЛУЗЯХ ЕКОНОМІКИ.....	14
Грибкова М. А. АКТУАЛЬНІСТЬ СТВОРЕННЯ ХЕДЖ-ФОНДІВ В УКРАЇНІ	16
Драгун А. О. ВПЛИВ ФАКТОРУ ВІЙНИ НА ЕКОНОМІЧНУ БЕЗПЕКУ ПІДПРИЄМСТВ	18
Drachuk Yu., Savyuk L., Jaworska M. INNOVATION PROCESSES IN TRAINING OF THE METALLURGICAL INDUSTRY EXPERTS AS THE BASIS FOR THE DEVELOPMENT OF CIRCULAR TECHNOLOGY.....	21
Конащук В. Л. ДО ПИТАННЯ ПРО ІНСТИТУЦІОНАЛІЗАЦІЮ ПРОЕКТНОЇ ФОРМИ ІННОВАЦІЙНОГО РОЗВИТКУ.....	24
Кіріс С. П. СИСТЕМА УПРАВЛІННЯ ОБ'ЄДНАННЯМ СПІВВЛАСНИКІВ БАГАТОКВАРТИРНОГО БУДИНКУ.....	27
Крайнік О. М., Пожуєва Т. О. ОСОБЛИВОСТІ УПРАВЛІННЯ ПЕРСОНАЛОМ В ІННОВАЦІЙНИХ КОМПАНІЯХ.....	30
Левченко Н. М., Круглікова В. В. НОРМУВАННЯ ЗВАРЮВАЛЬНИХ РОБІТ НА ПРОМИСЛОВИХ ПІДПРИЄМСТВАХ.....	33
Лівощко Т. В., Севастьянов Р. В. ПРОБЛЕМИ ІННОВАЦІЙНОГО РОЗВИТКУ ТА ФІНАНСОВОЇ СТІЙКОСТІ ПІДПРИЄМСТВ АГРОПРОМИСЛОВОЇ ГАЛУЗІ УКРАЇНИ.	35
М'ячин В. Г., Мирошніченко О. В. ПИТАННЯ ВИЗНАЧЕННЯ ФІНАНСОВОЇ СТІЙКОСТІ ЯК ПЕРЕДУМОВИ ВИЗНАЧЕННЯ РІВНЯ ЕКОНОМІЧНОЇ БЕЗПЕКИ ПІДПРИЄМСТВА.....	38
Нікілева Н. О.	

ФІНАНСОВЕ ЗАБЕЗПЕЧЕННЯ ІННОВАЦІЙНОГО ПОТЕНЦІАЛУ НА МІКРО- ТА МАКРОРІВНЯХ.....	41
Овчаренко О. В., Науменко Н. Ю., Білоброва О. В. СИСТЕМА МОНІТОРИНГУ СТАНУ ЕКОНОМІЧНОЇ БЕЗПЕКИ РЕГІОНУ, ЯК ІНСТРУМЕНТ ЕФЕКТИВНОГО УПРАВЛІННЯ РЕГІОНАЛЬНОЮ ЕКОНОМІКОЮ.....	44
Пригара О. Ю. ІННОВАЦІЙНА СТРАТЕГІЯ ПІДПРИЄМСТВА: СУЧАСНІ ВИКЛИКИ ТА ПЕРСПЕКТИВИ.....	47
Рябцева О. Є., Рябцев О. О. ІННОВАЦІЙНІ ПІДХОДИ ДО ОЦІНКИ ЗАДОВОЛЕНOSTІ ВНУТРІШНЬОГО КЛІЄНТА.....	50
Старостіна А. О., Нагачевська Т. В. ПРАКТИЧНІ АСПЕКТИ МІЖНАРОДНОГО СТРАТЕГІЧНОГО ЕКОНОМІЧНОГО ПАРТНЕРСТВА В КОНТЕКСТІ ІННОВАЦІЙНОГО РОЗВИТКУ.....	53
Тютюнник Г.О. УПРАВЛІННЯ ІННОВАЦІЙНО-ІНВЕСТИЦІЙНИМ РОЗВИТКОМ КРАЇНИ В КОНТЕКСТІ ПРИРОДОКОРИСТУВАННЯ З УРАХУВАННЯМ МЕТОДУ СМАРТ-СПЕЦІАЛІЗАЦІЇ.....	56
Ханенко А. В. ІНДУСТРІЯ ГОСТИННОСТІ ЯК ВАЖЛИВА СКЛАДОВА РОЗВИТКУ ТУРИЗМУ.....	59
Худомака М. А., Аксьонова Л. О. ПРОБЛЕМИ ФІНАНСУВАННЯ ІНВЕСТИЦІЙНИХ ПРОЕКТІВ ПРИ ЗДІЙСНЕННІ СТРУКТУРНОЇ МОДЕРНІЗАЦІЇ ЕКОНОМІКИ УКРАЇНИ.	64
Чернишева О. М. ОСОБЛИВОСТІ ФОРМУВАННЯ СТРАТЕГІЇ ПІДПРИЄМСТВ.....	67
Чернишева О. М., Коряка М. О. КРИЗИ В ДІЯЛЬНОСТІ СУЧАСНИХ СІЛЬСЬКОГОСПОДАРСЬКИХ ПІДПРИЄМСТВ.....	69
Яшкіна Н. В. ОРГАНІЗАЦІЙНА ПОВЕДІНКА КОМПАНІЇ ЯК ІНСТРУМЕНТ ФОРМУВАННЯ ЇЇ МАЙБУТНЬОГО.....	71

Секція 2. Трансформаційні зміни в економіці в контексті цифровізації

Абишева Р. Ж., Сейдахметова Г. Т., Кожухметов З. К. ЭКОЛОГИЧЕСКАЯ БЕЗОПАСНОСТЬ, КАК ФАКТОР МОДЕРНИЗАЦИЙ ТОПЛИВНО-ЭНЕРГЕТИЧЕСКОГО СЕКТОРА.....	74
Adami S. SOCIO-CULTURAL FACTORS AND NATIONAL CYBER SECURITY PARADIGM.....	77
Баюра Д.О. КОРПОРАТИВНЕ УПРАВЛІННЯ І СТАЛИЙ РОЗВИТОК.....	79
Волошина М. К. УПРАВЛІННЯ ПРОДУКТИВНІСТЮ ПРАЦІ НА БУДІВЕЛЬНИХ ПІДПРИЄМСТВАХ.....	82
Гармідер Л. Д., Гончар Л. А. КОНКУРЕНТОСПРОМОЖНІСТЬ ПІДПРИЄМСТВА ЯК ЕЛЕМЕНТ ЗАХИСТУ ПРАВ СПОЖИВАЧІВ.....	85
Гармідер Л. Д., Федулова С. О., Барташевська Ю. М. ВПЛИВ ЦИФРОВОЇ ТРАНСФОРМАЦІЇ НА ВИКОРИСТАННЯ МАТЕМАТИЧНИХ МЕТОДІВ В ОЦІНЦІ РЕГІОНАЛЬНОГО РИНКУ ПРАЦІ.....	88
Гончар Л. А., Савенко А. А. ЕКОНОМІЧНА БЕЗПЕКА ПІДПРИЄМСТВА.....	93
Гончаренко Н. В. СТИМУЛЮВАННЯ РОЗВИТКУ ОРГАНІЧНОГО РОСЛИННИЦТВА В УКРАЇНІ.....	95
Дейч М. Є. НЕОБХІДНІСТЬ ТРАНСФОРМАЦІЇ ПОКАЗНИКІВ СОЦІАЛЬНОГО РОЗВИТКУ НА РЕГІОНАЛЬНОМУ ТА ДЕРЖАВНОМУ РІВНІ.....	99
Дубницький В. І., Науменко Н. Ю., Писарькова В. Р. ДОСЛІДЖЕННЯ ПРОБЛЕМИ ЗАХИСТУ ВІД ТАРГЕТОВАНОЇ ІНФОРМАЦІЇ.....	102
Забігайло А. І., Стрельченко І. І. ОСОБЛИВОСТІ МОДЕЛЮВАННЯ ЕКОНОМІЧНІ БЕЗПЕКИ ДЕРЖАВИ В КОНТЕКСТІ СВІТОВИХ ФІНАНСОВИХ КРИЗ.....	107

Іванова М. В., Кордиш В. Д. ОСОБЛИВОСТІ ЗДІЙСНЕННЯ ІННОВАЦІЙНОЇ ДІЯЛЬНОСТІ КОМУНАЛЬНИМИ ПІДПРИЄМСТВАМИ.....	110
Іщук С. О. ПЕРСПЕКТИВИ РОЗВИТКУ ХІМІЧНОЇ ІНДУСТРІЇ В УМОВАХ ЧЕТВЕРТОЇ ПРОМИСЛОВОЇ РЕВОЛЮЦІЇ.....	113
Коломієць Д.А., Дубницький В. І. ТРАНСФОРМАЦІЙНІ ЗМІНИ В ЕКОНОМІЦІ В КОНТЕКСТІ ЦИФРОВІЗАЦІЇ.....	115
Матвійчук А. В., Стрельченко І. І. ПРОГНОЗУВАННЯ ДИНАМІКИ ВВП УКРАЇНИ ПІД ВПЛИВОМ ПОШИРЕННЯ ПАНДЕМІЇ COVID-19.....	119
Мних О. Б., Кіндрат С. В., Камілевська О. В. НАУКОВО-ПРАКТИЧНИЙ ІНТЕРЕС ДО ФІНАНСОВОГО МАРКЕТИНГУ І ЦИФРОВИХ ТЕХНОЛОГІЙ В УМОВАХ КРИЗОВИХ СИТУАЦІЙ В УКРАЇНІ.....	121
Нефедова О. Г. ТЕРМІНОЛОГІЧНИЙ АПАРАТ КАТЕГОРІЇ «АДАПТАЦІЯ ПІДПРИЄМСТВА».....	125
Нурмаганбетов К. Е., Есенова А.Е. ОСОБЕННОСТИ ФОРМИРОВАНИЯ И ТЕНДЕНЦИИ РАЗВИТИЯ ЦИФРОВОЙ ЭКОНОМИКИ В КАЗАХСТАНЕ.....	127
Саннікова С. Ф., Іванова М. В. РИНКОВА АДАПТАЦІЯ ПРОМИСЛОВИХ ТЕХНОЛОГІЙ.....	131
Смесова В. Л., Іванова М. І. ЕКОНОМІЧНІ НАСЛІДКИ ЦИФРОВІЗАЦІЇ ТА СТРАТЕГІЯ РОЗВИТКУ ЦИФРОВОЇ ЕКОНОМІКИ В УКРАЇНІ.....	134
Ткаченко А. М., Сепета В. В. ТЕНДЕНЦІЇ РОЗВИТКУ ІНДУСТРІЇ 4.0 В УКРАЇНІ ТА В СВІТІ.....	137
Шевченко А. В., Федорова Н. Є. ЦИФРОВІЗАЦІЯ ЕКОНОМІКИ ТА ЇЇ ПЕРСПЕКТИВИ В УКРАЇНІ.....	140
Яворська О.Б. ТЕХНОЛОГІЯ P2P У СТРАХУВАННІ.....	143

Секція 3. Маркетингові, логістичні та гуманітарні аспекти моделювання економічних систем і процесів

Вергал К. Ю. МОДЕЛЮВАННЯ РОЗПОДІЛУ РЕСУРСІВ ІНТЕГРОВАНОЇ СТРУКТУРИ.....	145
Доценко Г. Є., Рябик Г. Є. ЗАСТОСУВАННЯ ЗБАЛАНСОВАНОЇ СИСТЕМИ ПОКАЗНИКІВ ЯК ІНСТРУМЕНТУ ПІДВИЩЕННЯ КОНКУРЕНТОСПРОМОЖНОСТІ ПІДПРИЄМСТВА.....	148
Журавель В. В., Куцинський А. В., Куцинська М. В. ВПЛИВ МАРКЕТИНГОВИХ ТА ЛОГІСТИЧНИХ РІШЕНЬ НА ФІНАНСОВІ РЕЗУЛЬТАТИ ДІЯЛЬНОСТІ КОМПАНІЙ-ВИРОБНИКІВ ПРОДУКЦІЇ ЗІ СКЛОПЛАСТИКІВ ТА КОМПОЗИТНИХ МАТЕРІАЛІВ..	152
Рябик Г. Є., Іщенко І. О. ЕФЕКТИВНІСТЬ СИСТЕМИ УПРАВЛІННЯ КОНКУРЕНТОСПРОМОЖНІСТЮ ПІДПРИЄМСТВА.....	155
Каніщенко О. Л. ЕКОЛОГІЧНІ ОРІЄНТИРИ МАРКЕТИНГОВОЇ ДІЯЛЬНОСТІ В УМОВАХ ГЛОБАЛЬНИХ ЕКОЛОГІЧНИХ ВИКЛИКІВ.....	158
Колесніков В. П., Кучкова О. В. УПРАВЛІННЯ ДОСТАВКОЮ ГОТОВОЇ ПРОДУКЦІЇ НА ПІДПРИЄМСТВАХ ХАРЧОВОЇ ПРОМИСЛОВОСТІ.....	160
Marcin Keşy, Dariusz Pawliszczy, Nataliya Navolska, Liudmyla Morozovska, Oksana Apostolyuk ИССЛЕДОВАТЕЛЬСКИЙ ОТЧЕТ: РАССМОТРЕНИЕ ОПТИМАЛЬНОЙ МОДЕЛИ ОТНОШЕНИЙ ВРАЧ-ПАЦИЕНТ.....	163
М'ячин В.Г. НЕВИЗНАЧЕНІСТЬ ЕКОНОМІЧНИХ ПРОЦЕСІВ ТА СУЧАСНІ МЕТОДИ ЇЇ МОДЕЛЮВАННЯ.....	166
Ромат Є. В. МАРКЕТИНГОВИЙ МЕХАНІЗМ ПУБЛІЧНОГО УПРАВЛІННЯ ТА ЙОГО ВЗАЄМОЗВ'ЯЗКИ З ІНШИМИ ТИПАМИ МЕХАНІЗМІВ.....	169
Чуприна Н. М., Ковальова М. О. ОСОБЛИВОСТІ ЕЛЕКТРОННОГО МАРКЕТИНГУ В СУЧАСНИХ УМОВАХ.....	172
Дудка А. С. СУЧАСНІ АСПЕКТИ БІЗНЕС-ПЛАНУВАННЯ.....	174

Секція 4. Актуальні питання інноваційного управління освітою в контексті сталого розвитку. Дистанційна освіта

Бажан С. П. ШЛЯХИ ПОДАЛЬШОГО РЕФОРМУВАННЯ СИСТЕМИ КОЛЕДЖІВ УКРАЇНИ В КОНТЕКСТІ ДОСВІДУ СПОЛУЧЕНИХ ШТАТІВ АМЕРИКИ.....	177
Братко М. В. ФАХОВІ КОЛЕДЖІ УКРАЇНИ: НА ДОРОЗІ ДО УСПІХУ.....	183
Брич К. А., Василенко І. А. ЕКОЛОГІЧНА ОСВІТА ТА ВИХОВАННЯ – НЕВІД’ЄМНІ ЕЛЕМЕНТИ СТРАТЕГІЇ СТАЛОГО РОЗВИТКУ.....	186
Вайнтрауб М. А. РИЗИКИ У РОЗВИТКУ УНІВЕРСИТЕТСЬКОГО ОСВІТИ В УКРАЇНІ.....	189
Cherkashchenko O. M. ONLINE TEACHING: LIMITING OR MOTIVATING.....	192
Іваницька А.О. РЕФОРМИ ПОЧАТКОВОЇ МИСТЕЦЬКОЇ ОСВІТИ В УМОВАХ ДЕЦЕНТРАЛІЗАЦІЇ, ВИКЛИКИ ТА ПЕРСПЕКТИВИ.....	194
Іванов Ю.В. АНАЛІЗ КОНКУРЕНТОСПРОМОЖНОСТІ ЗАКЛАДУ ВИЩОЇ ОСВІТИ НА РИНКУ ОСВІТНІХ ПОСЛУГ.....	197
Кравчинська Т. С. СПЕЦИФІКА ЕКОНОМІЧНИХ МЕХАНІЗМІВ УПРАВЛІННЯ ОСВІТОЮ.....	199
Мехова М.С. ИНФОРМАЦИОННО –МЕТОДИЧЕСКОЕ ОБЕСПЕЧЕНИЕ, КАК УСЛОВИЕ ИНТЕНСИФИКАЦИИ ПЕДАГОГИЧЕСКОГО ТРУДА, ПОВЫШЕНИЯ КАЧЕСТВА И РЕЗУЛЬТАТИВНОСТИ РАБОТЫ.....	202
Мирзалиева Э. ОТЕЧЕСТВЕННЫЙ И ЗАРУБЕЖНЫЙ ОПЫТ ПОДГОТОВКИ ПРЕПОДАВАТЕЛЕЙ ШКОЛ К ОБУЧЕНИЮ ШКОЛЬНИКОВ С ОСОБЫМИ ОБРАЗОВАТЕЛЬНЫМИ ПОТРЕБНОСТЯМИ.....	205

Nesterova O.Yu., Havrylova A.V. COURSE OF UKRAINIAN FOR FOREIGN STUDENTS AND ISSUES OF ACADMIC INTEGRITY SUPPORT.....	218
Ануфрієва О.Л. УПРАВЛІННЯ КОНКУРЕНТОСПРОМОЖНІСТЮ ЗДОБУВАЧА ЗАКЛАДУ ВИЩОЇ ОСВІТИ.....	220
Пожуєва Т. О., Дацько Н. М. ІННОВАЦІЙНЕ МИСЛЕННЯ МОЛОДОГО ПОКОЛІННЯ.....	223
Руденко Н. В. ВИКОРИСТАННЯ ІНТЕРАКТИВНИХ МЕТОДІВ ВИКЛАДАННЯ ЕКОНОМІЧНИХ ДИСЦИПЛІН.....	226
Садовенко С. Г. ОРГАНІЗАЦІЯ НАУКОВО-МЕТОДИЧНОЇ РОБОТИ ТЕХНІЧНОГО КОЛЕДЖУ В УМОВАХ ДИСТАНЦІЙНОЇ ОСВІТИ.....	229
Соснова М. ФОРМУВАННЯ КОНКУРЕНТОСПРОМОЖНОСТІ СТУДЕНТІВ- БАКАЛАВРІВ У КОНТЕКСТІ РОЗВИТКУ ЗАГАЛЬНИХ КОМПЕТЕНТНОСТЕЙ У ЗАКЛАДІ ВИЩОЇ ОСВІТИ.....	232
Спиридонова Є. О. ПРОБЛЕМИ УПРАВЛІННЯ ФОРМУВАННЯМ ПРАВОВИХ КОМПЕТЕНТНОСТЕЙ СТУДЕНТІВ КОЛЕДЖУ.....	234
Тойганбекова Ш. М. МОДЕЛИРОВАНИЕ ПОДГОТОВКИ УЧИТЕЛЯ К ИННОВАЦИОННОЙ ДЕЯТЕЛЬНОСТИ.....	237
Секція 5. Мова як засіб комунікації	
Anataichuk I. M., Sazonova V. S., Rutz E. V. ADVERTISEMENT AS A MEANS OF COMMUNICATION: THE CONTENT AND PECULIARITIES OF TRANSLATION.....	244
Бердник Л. В. СРАВНИТЕЛЬНАЯ ГРАММАТИКА АНГЛИЙСКОГО, РУССКОГО И УКРАИНСКОГО ЯЗЫКОВ.....	247
Бойко Я.В. THE TRANSFORMATIONAL MODEL OF TECHNICAL TRANSLATION..	250

Введенська Т.Ю., Алексєєв А.Я. STYLISTIC AND ETHNOCULTURAL PECULIARITIES OF TRANSLATION: CURRENT TRENDS.....	253
Висоцька Т. М. ТЕХНІЧНИЙ ТЕКСТ: ТИПИ ТЕРМІНІВ.....	255
Кирпа Т. А. ФОРМУВАННЯ БІЛІНГВІЗМУ В ПРОЦЕСІ ВИВЧЕННЯ ДРУГОЇ ІНОЗЕМНОЇ МОВИ У ЗАКЛАДАХ ВИЩОЇ ОСВІТИ.....	258
Короткова С. В. ОСОБЕННОСТИ ФУНКЦИОНИРОВАНИЯ НАРЕЧИЙ МЕРЫ И СТЕПЕНИ КАК СЛОВ-ГРАДУАТОРОВ В СПЕЦИАЛЬНЫХ ТЕКСТАХ В НЕМЕЦКОМ ЯЗЫКЕ.....	261
Савіна Ю.О. ВЕРБАЛЬНЕ ТА НЕВЕРБАЛЬНЕ ВИРАЖЕННЯ НАЦІОНАЛЬНИХ ОСОБЛИВОСТЕЙ.....	265
Савченко О. В. ОСОБЛИВОСТІ КОМУНІКАТИВНОГО МЕТОДУ ВИКЛАДАННЯ ПЕРЕКЛАДУ.....	268
Хуртак І. В. ВИКОРИСТАННЯ ГРАМАТИКИ В ПІДРУЧНИКАХ ТА АУДИТОРІЇ (ПОРІВНЯННЯ).....	272
Черник О. О. ЛЕКСИКА МОВИ ДІЛОВОГО СПІЛКУВАННЯ В КОНТЕКСТІ НАВЧАННЯ СТУДЕНТІВ ЗАКЛАДІВ ВИЩОЇ ОСВІТИ ІНОЗЕМНІЙ МОВИ	275
Shchurov O. V. KEY POINTS FOR TERMINOLOGY MANAGEMENT.....	278
Сейдахметов М. К., Кулбай Б. С., Дуйсенбекулы А. Ж. НЕКОТОРЫЕ ПРОБЛЕМЫ МАРКЕТИНГОВЫХ ИССЛЕДОВАНИЙ ЗЕРНОПРОДУКТОВОГО РЫНКА.....	279
Дуйсенбекулы А., Сейсенбаева Ж. М., Сейдахметов М. К. РЫНОК ЗЕРНА В РЕСПУБЛИКЕ КАЗАХСТАН: СОСТОЯНИЕ И ПЕРСПЕКТИВЫ.....	282
Сейдахметов М. К., Айдаров Т. А., Пазилов Г. А. ИННОВАЦИОННОСТЬ – КАК ОСНОВНОЙ РЕСУРС ЭКОНОМИКИ.....	285

Секція 1. Управління інноваційним розвитком та фінансовою стійкістю суб'єкта господарювання

Вініченко О. М.

*Д.е.н, проф. каф. Підприємництва, організації
виробництва та теоретичної і прикладної економіки,
ДВНЗ «Український державний хіміко-технологічний університет»
м. Дніпро, Україна*

НЕОБХІДНІСТЬ ВИЗНАЧЕННЯ СПРАВЕДЛИВОЇ СУМИ ПДВ У РІЗНИХ ГАЛУЗЯХ ЕКОНОМІКИ

Податки є важливою економічною ланкою державного механізму. Підвищення ефективності та розширення бази оподаткування є передумовою наповнення державного бюджету. Одночасно з фіскальною, податки виконують регулюючу, контрольну та соціальну функції.

Але не всі податки є справедливими, об'єктивними та економічно обґрунтованими з точки зору суб'єктів господарювання, що є платниками таких податків.

Одним з суперечливих податків є Податок на додану вартість (ПДВ). Суперечливі моменти виникають як під час визначення його економічної сутності так і під час нарахування.

Важливим аспектом ПДВ є визначення ваги реального податкового навантаження цього податку у різних галузях економіки.

На перший погляд вважається, що підприємства усіх галузей економіки, які мають однаковий процент нарахування ПДВ, мають однакове податкове навантаження. Але це не зовсім так. Все залежить від структури собівартості товару, принципів ціноутворення і обумовлено економічною сутністю податку.

Економічна сутність ПДВ полягає в тому, що він є частиною новоствореної (доданої) вартості, що утворюється на кожному етапі

виробництва або обігу. Фактично підприємство сплачує до бюджет суму ПВД, що є різницею між податковим зобов'язанням та податковим кредитом.

Розмір податкового зобов'язання залежить від величини компонентів, які формують ціну реалізації товарів, продукції, робіт, послуг. Зазначені компоненти можна умовно поділити на ті, які пов'язані з податковим кредитом (наприклад, вартість матеріалів) та ті, що непов'язані з податковим кредитом.

Частина ПВД, що нараховується на компоненти які пов'язані з податковим кредитом, буде покрита саме податковим кредитом. Інша частина ПВД, що нараховується на компоненти які непов'язані з податковим кредитом, саме формує ту суму податку, яку буде сплачено до бюджету суб'єктом оподаткування.

До компонентів, що непов'язані з податковим кредитом слід віднести такі чотири основні компоненти як заробітна плата, податки, амортизаційні відрахування, прибуток. Але зазначені компоненти у структурі собівартості або ціни мають різний відсоток в залежності від галузі народного господарства. Таким чином, підприємства, які, наприклад, належать до галузей з високим рівнем заробітної плати або значною величиною фондомісткості, сплачують у абсолютному вираженні більш високий ПВД.

Зважаючи на вищесказане, слід урівноважити суми ПВД у різних галузях економіки шляхом визначення рівноважного коефіцієнта.

Грибкова М. А.
Магістрантка кафедри Глобальної економіки
ПВНЗ «Університет імені Альфреде Нобеля
м. Дніпро, Україна

АКТУАЛЬНІСТЬ СТВОРЕННЯ ХЕДЖ-ФОНДІВ В УКРАЇНІ

В сучасних економічних умовах (коли не розвинений фондовий ринок, зменшені банківські відсотки по депозитам, погіршуються умови ведення бізнесу, збільшуються фінансові ризики) в Україні постає актуальне питання ефективного інвестування з перспективою високого рівня дохідності. Окремі прошарок громадян України мають певні накопичення приватного капіталу. Не всі з них бажають займатися власним бізнесом та розуміються на фінансових питаннях, деякі бажають диверсифікувати свої вкладення. Накопичується капітал і у успішних юридичних осіб. Отже, існує проблема створення та подальшого функціонування українських інвестиційних фондів.

Світова фінансова система має великий досвід створення та успішного багаторічного функціонування різноманітних інвестиційних фондів. Тобто, вже існує вдала світова інвестиційна практика, яка була побудована шляхом проб і помилок та викристалізувалася у могутні фінансові інституції. Одними з таких привабливих фінансових інституцій є Хедж-фонди.

Хедж-фонді – це специфічні інвестиційні фонди, з високим рівнем дохідності, які застосовують сучасні ефективні та своєрідні інноваційні стратегії управління капіталом. Особливість хедж-фондів полягає в тому, що вони не мають суворого регулювання своєї фінансової діяльності та методів обмеження ризиків і за рахунок цього можуть отримувати дохід навіть у таких умовах коли коливається ринок цінних паперів. Наявність в інвестиційному портфелі хедж-фондів набагато покращує співвідношення ризику та дохідності.

З багатьох сторін хедж-фонди є привабливими фінансовими інституціями, але класичні хедж-фонди мають певні риси, які не зовсім

підходять до ринку інвестицій в Україні. Наприклад, нижня межа вкладень для однієї особи є досить високою. Тобто, вони повинні бути адаптованими до українських економічних умов.

Таким чином, з метою впровадження інституту хеджінгового інвестування в Україні необхідно здійснення певних кроків:

- по-перше, прийняти вольове рішення про створення хедж-фондів в Україні;
- по-друге, український уряд має створити певні умови, а Верховна Рада – законодавчі ініціативи з метою імплементації світового інвестиційного досвіду в Україні;
- по-третє, необхідно адаптувати світовий досвід до реалій української фінансової системи.

Драгун А. О.

*аспірант кафедри маркетингу та логістики
Український державний хіміко-технологічний університет,
м. Дніпро, Україна*

ВПЛИВ ФАКТОРУ ВІЙНИ НА ЕКОНОМІЧНУ БЕЗПЕКУ ПІДПРИЄМСТВ

Серед факторів, що впливають на економічну безпеку вітчизняних підприємств необхідно виокремити фактор війни (або фактор наслідків війни (збройного конфлікту), який має вплив на їх функціонування.

Війна на Сході України та анексія Криму суттєво вплинули на діяльність конкретних підприємств, які знаходилися (знаходяться) на відповідних територіях.

Проводити аналіз впливу прямих та непрямих наслідків війни, в тому числі віддалених, як на мікрорівні, так і на макрорівні необхідно на основі системного підходу. При цьому, можемо зазначити, що економічний збиток прямої дії, як правило, пов'язаний з такими пошкодженням або втратами, які кількісно можуть бути визначені (втрати основних фондів, оборотних фондів, майна третіх осіб тощо). На відміну від прямих втрат, непрямі збитки можуть бути обумовлені як зниженням обсягів випуску продукції, так і зниженням ефективності виробництва, недозавантаженням потужностей, необхідністю створення додаткових резервів та іншими втратами.

Аналіз усіх наслідків війни вимагає забезпечення, як уже зазначалося системного підходу, що базуються не тільки на визначенні втрат від вибуття ресурсів, збитків від скорочення виробництва на підприємствах тощо, а й скорочення суспільного споживання через падіння темпів економічного зростання та погіршення інших макроекономічних показників.

Не дивлячись на те, що втрати від наслідків війни стосуються безпосередньо окремих економічних суб'єктів та об'єктів (підприємств,

організацій, установ, населених пунктів, інших), для повної економічної оцінки втрат від війни також необхідно врахування та облік впливу економічної взаємодії зруйнованих (пошкоджених) об'єктів в рамках виконання ними виробничих і суспільно важливих соціальних функцій.

На нашу думку, до таких аспектів втрат необхідно віднести: втрати соціального капіталу; руйнування інфраструктури; переплата за імпорт продукції, що вироблялася на території Донбасу; втрати від відсутності інвестицій; недоплачені податки і збори; збитки від втрати промислового потенціалу, розриву коопераційних ланцюжків в економіці і зменшення експортних надходжень.

З початку окупації Донбасу Україна втратила значну частину промисловості. У 2013 році підприємства регіону виробляли близько 15 % ВВП країни або 240 млрд. грн. (\$ 28,6 млрд.) на рік [1].

Збиток від зруйнованих промислових об'єктів, адмінбудівель, шкіл, лікарень (загалом – понад 500 об'єктів) оцінювався в 2014 році в 4,8 млрд. грн., об'єктів дорожнього господарства – 2,2 млрд. грн. Крім того, було визначено розмір коштів необхідних на відновлення об'єктів електроенергетики (693 млн. грн.), газопостачання (500 млн. грн.) та ін.

Зрозуміло, що за наступні шість років руйнування об'єктів продовжувалося. Виходячи з темпів інфляції та динаміки валютного курсу, вважаємо, що названі суми необхідно збільшити принаймні в кілька разів, тобто названі збитки та витрати на відновлення на сьогодні складають не менше 34,8 млрд. дол.

За даними Головного управління статистики у Донецькій області [2] та Головного управління статистики у Луганській області [3] нами було проаналізовано темпи приросту необоротних активів підприємств Донецької та Луганської області в динаміці за 2013- 2018 роки. Так на початок 2013 року вони склали відповідно 226280,1 млн. грн. та 34792,1 млн. грн. У 2014 році темп приросту склав по Донецькій області 13,22% і 6,07 % по Луганській

області. А відповідні показники в 2017 році склали -5,89 % та -12,77 %. А в 2018 році: - 0,11 % та - 0,81 %.

Також, інформація Головного управління статистики у Донецькій області [2] та Головного управління статистики у Луганській області [3], свідчить, що кількість підприємств (особливо підприємств малого й середнього бізнесу) на території обох областей суттєво зменшилася. Водночас, великі й середні підприємства, які ще залишилися працювати, поступово виводять свої необоротні активи (зокрема, основні засоби) з територій Донецької і Луганської областей, що негативно позначається на економіці цих областей та обсягах виробництва. Тобто, відбувається втрата промислового потенціалу регіонів та України в цілому.

Таким чином, фактор війни негативно позначається на діяльності підприємств та забезпеченні їх економічної безпеки не стільки розмірами нанесеного фізичного збитку, скільки скороченням його виробничих можливостей, втратою економічних ресурсів, важливих для виконання підприємством виробничих і соціальних функцій, необхідністю створення необхідних додаткових резервів, втратою людського капіталу та іншими причинами.

Література:

1. Проказа Д. Втрати Донбасу: скільки коштувала економіці країни окупація регіону. Retrieved from: <https://hromadske.ua/ru/posts/poteri-donbassa-skolko-stoila-ekonomike-strany-okkupaciya-regiona>

2. Головне управління статистики Донецької області. Retrieved from: <http://www.donetskstat.gov.ua/>

3. Головне управління статистики у Луганській області. Retrieved from: <http://www.lg.ukrstat.gov.ua/>

Yuriy Drachuk

Doctor of Economics, Professor

Institute of Industrial Economics NAS of Ukraine, Kyiv, Ukraine

Larysa Savyuk

PhD., Doctoral student

Institute of Industrial Economics NAS of Ukraine, Kyiv, Ukraine

Dr Monika Jaworska, prof. IPA

Director of the branch of the Academy

of Humanities and Economics in Lodz,

Polszcha

**INNOVATION PROCESSES IN TRAINING OF THE
METALLURGICAL INDUSTRY EXPERTS AS THE BASIS FOR THE
DEVELOPMENT OF CIRCULAR TECHNOLOGY**

To disconnect economic development from the growing use of resources on the one hand, and the use of resources from the negative impact on the environment, is no longer just an underlying objective that humanity faces. It is the necessary condition for our survival on Earth. Ukraine has a chance to find itself in this new reality ahead of the neighboring countries and, obviously, benefit from it. The transition from the old linear model of the economy to the circular one offers prospects of new market niches, as well as new business models. By joining the creation of this new reality at an early stage Ukraine can become in it an East European hub. However, in order to reach this qualitatively new level of resource efficiency, we will need technological innovations and behavioural patterns alterations, large-scale investments and special governmental incentive packages [1].

According to the Global Forum on Environment in Tokyo, 2014, circular economy (closed-loop economy) is a concept that aims at eliminating the financial loop and extending the service durability of materials by means of longer use and utilization of secondary raw materials [2].

World Steel Association has prepared an information sheet illustrating the principles of the circular economy by the example of the ferrous metallurgy [3]. Steel is known to be the most relevant material in the global economy, and metallurgy clearly demonstrates how the effect of circular technologies can be achieved. The basic principle of circular economy in metallurgy is to ensure maximum efficiency of each process in the life-cycle of goods and services. The circular economy is based on the implementation of the 4R principle providing circular ranges of added value of steel products as follows: Reuse - Rremanufacture - Recycle - Reduce [3].

Each of the principles requires the usage of high-tech operations and the availability of highly qualified experts for their design and implementation, which has undoubted advantages in economic and environmental terms. World experience confirms that steel products are easily restored achieving at the same time high quality of recycled products, such as car engines and wind-driver power stations. The production of these goods saves energy by up to 83%, reduces CO₂ emissions by up to 87%, and cuts down the cost of new engines by up to 53%. The technology of using new lightweight high-strength steel, makes it 25-40% lighter and stronger. This new steel help other branches to decrease the environmental footprint.

Steel is a material of long-term use, allows almost infinite recycling without loss of properties, and magnetic separation and sorting of scrap metal allow employment generation. Research has shown that processing 1 ton of steel saves an average of 1.4 tons of iron ore, 740 kg of coal and 120 kg of limestone.

Innovative technologies in metallurgy are widely used in developed countries. For sustainable economic development and in order to overcome the crisis, Ukraine should be guided by the world experience. At the stage of post-industrial development of the world economy in the field of educational services is the sphere of education, which should provide industry with highly qualified, competitive experts in innovative branches. At the same time, knowledge carries out an independent economic motion, and is used in the form of intellectual capital and an effective element of productive forces [4].

In June 2019, with the support of “OOO Metinvest Holding”, as part of the new project "Centers of Expertise", a meeting "Open platform for mining industry and metallurgy" was held. The meeting was held to discuss the key needs and results expected from the future cooperation between stakeholders (employers) and higher education institutions in the mining industry and metallurgy. Within the framework of the adopted resolutions, the decision was made about public generation of new educational programs, where, in our opinion, a new profession of an engineer in the sphere of circular metallurgy should be included.

Literature:

1. Anders Wijkman K. The Circular Economy and Benefits for Society. Czech Republic and Poland case study / Report on Club of Rome Study with the support of MAVA Foundation [Electronic Resource] Available at <http://www.clubofrome.org.ua/wp-content/uploads/2017/08/The-Circular-Economy-CoR-UA-2.pdf>.

2. Circular Economy Concept as a mechanism providing structural transformation in waste management field. [Electronic Resource] // Public Institution «Institute of Environmental Economics and Sustainable Development of the National Academy of Sciences of Ukraine» - 2019 – Available at: <http://ecos.kiev.ua/news/view/749>.

3. Aleksej Petrov. Circular Economy by the Case of Ferrous Metallurgy (infographics) [Electronic Resource] / Aleksej Petrov // STEELAND.Territoriya stali. Metallurgicheskij portal [The STEELAND Internet portal]. – 2017 – Available at: <https://www.steelland.org/stat/digest/12.html>.

4. Savyuk L.O. Implementation of the concept of added academic value in the foreshortening of the economy and society of knowledge // Electronic Scientific Professional Edition on Economics “Modern Economics” / - no. 10.- 2018.- pp. 122-128 – Available at: <https://modecon.mnau.edu.ua/issue-10-2018>

Конащук В. Л.

К.е.н., доц. каф. менеджменту та фінансів

ДВНЗ «Український державний хіміко-технологічний університет»

м. Дніпро, Україна

ДО ПИТАННЯ ПРО ІНСТИТУЦІОНАЛІЗАЦІЮ ПРОЕКТНОЇ ФОРМИ ІННОВАЦІЙНОГО РОЗВИТКУ

Інноваційний розвиток сучасних економік як на мікро-, так і на макрорівні забезпечується інноваційно-інвестиційною діяльністю суб'єктів господарювання. Але практично весь обсяг такої діяльності здійснюється у формі відповідних проектів. Тобто, інноваційно-інвестиційні проекти відіграють вирішальну роль у процесі конверсії науково-технічного прогресу в соціально-економічний, набуваючи таким чином ряду інституційних ознак. І хоча на відміну від більш пізніх форм організації суспільного виробництва (ринку й фірми) проект наразі не набув обрисів інституту, є підстави вважати його чимось більшим, ніж цілеспрямованою зміною певної системи (як це зазначено в [1, с.8]). А розвиток і ускладнення механізмів проектної взаємодії, балансування економічних інтересів учасників, їх професіоналізація та інші чинники є чітким проявом процесу інституціоналізації проекту [2, с.767]. Більше того, є очевидним прискорення цього процесу в зв'язку зі зростання ролі та значення проектної форми інноваційно-інвестиційної діяльності для забезпечення соціально-економічного розвитку в сучасних умовах. Це можна пояснити наступними міркуваннями.

По-перше, проект є способом забезпечення реалізації людського потенціалу через формування інформаційно-матеріальних потоків і їх наступної трансформації в ціннісні об'єкти, що формують суспільний капітал у широкому розумінні. Це відбувається в три етапи:

1) формалізація (документалізація) ідей, що продукуються людським потенціалом, тобто перетворення ідей на розроблені плани, стратегії, програмні документи, технічну документацію тощо;

2) реалізація ідей, тобто перетворення формалізованих (документованих) у тому чи іншому вигляді ідей у реальні (матеріальні чи нематеріальні) об'єкти;

3) капіталізація об'єктів реальності в тому розумінні, що вони стають джерелом ренти у вигляді матеріально-грошових потоків чи в іншій формі.

Функціонування об'єктів, утворених у результаті реалізації проектів, забезпечує певний техніко-технологічний і організаційно-управлінський рівень суспільного виробництва. Чисті рентні потоки, що формуються цими об'єктами (рента за мінусом амортизації), акумулюються через індивідуально-суспільні механізми й формують інформаційно-матеріальну базу для розширеного суспільного відтворення (у першу чергу, шляхом реалізації нових проектів), тобто переходу на новий, вищий рівень суспільного виробництва. Отже, всю історію інноваційного розвитку можна розглядати як сукупність проектів, частина з яких реалізовані, частина перебувають у стані реалізації, а частина ще тільки розробляються чи мають розроблятися.

По-друге, завдяки притаманним проектній формі діяльності специфічним рисам, її поширення сприяє:

а) зниженню волатильності економічної динаміки в умовах надзвичайно складного й рухливого сучасного конкурентного середовища;

б) підвищенню рівня прогнозованості економічної ситуації в умовах імовірнісного характеру ринкових процесів.

Зазначеними специфічними рисами проектної форми діяльності є, з одного боку, високий рівень надійності прогнозу результативності процесу реалізації проекту, але з другого боку – високий рівень імовірності прогнозу ефективності цього процесу. Це означає, що мета проекту – створення певного об'єкту, – як правило, досягається. Хоча при цьому часто порушуються планові терміни реалізації проекту, перевищуються витрати на виконання робіт тощо [с. 853]. Отже, чим більша кількість проектів реалізується в економіці на всіх

рівнях (від макро- до макрорівня), тим більш прогнозованим і впорядкованим є розвиток такої економіки з точки зору фактичних результатів капіталотворення.

Навіть з огляду тільки на ці міркування стає зрозуміло, що проектна форма інноваційного розвитку через широке застосування в різних галузях сучасної економіки в умовах, як зазначалося вище, власної інституціоналізації поступово набуватиме перспективи перетворення в один із провідних інститутів організації життєдіяльності суспільства, що викликає необхідність визначення та вивчення проекту як форми організації суспільного виробництва та, зрештою, як економічної категорії. У зв'язку з цим актуалізується й потреба дослідження самого процесу інституціоналізації проектної форми організації виробництва, умов її взаємодії, взаємовпливу та зв'язків з традиційними формами – ринком і фірмою. Таке дослідження може не тільки збагатити та доповнити методологічний апарат, напрацьований у рамках управління проектами, але й сформулювати якісно новий, діалектичний погляд на сутність, мету, функції, процес реалізації проекту, і, відповідно, цілісну картину економічного механізму проектної організації діяльності. Крім того, актуальність такого дослідження викликана необхідністю теоретичного осмислення принципових змін форм, смислів, структури та рамкових параметрів суспільного виробництва під впливом науково-технічного прогресу, які свідчать про якісні зрушення в економічній організації суспільства.

Література:

1. Reschke H. and H. Schelle. The world of project management, 9th ed. – Boston, Ma.: Irwin/McGraw-Hill, 2009
2. Конащук В.Л. Мікроекономічний аналіз процесу реалізації інвестиційного проекту / В.Л. Конащук // Економіка: проблеми теорії та практики. Зб. наук. пр. В. 212. Т. III – Д: ДНУ. – 2006 – С. 767-773
3. Конащук В.Л. Теоретичні аспекти визначення параметрів реалізації інвестиційного проекту / В.Л. Конащук // Економіка: проблеми теорії та практики. Зб. наук. пр. В. 232. Т. IV – Д: ДНУ. – 2007 – С. 852-857.

СИСТЕМА УПРАВЛІННЯ ОБ'ЄДНАННЯМ СПІВВЛАСНИКІВ БАГАТОКВАРТИРНОГО БУДИНКУ

Система управління підприємством – одне з ключових понять менеджменту, тісно пов'язане з цілями, функціями, процесом управління, роботою менеджерів і розподілом між ними повноважень для виконання певної мети. В рамках цієї системи протікає весь управлінський процес, в якому беруть участь менеджери всіх рівнів, категорій і професійної спеціалізації.

Процес управління може бути охарактеризований як процес ухвалення управлінських рішень, який здійснюється в межах певної організаційної структури за допомогою методів управління. Кожний робітник, який має начальника, підлягає дії організаційних, економічних, соціально-психологічних методів з метою виконання безпосередніх обов'язків. Ухвалення та реалізація управлінських рішень за різними функціями мають бути організаційно забезпечені, та такими, що морально та матеріально стимулюються. Методи управління об'єктивно впливають на процес управління. Економічні та соціально-психологічні методи забезпечують прямий вплив на колективи та окремих робітників підприємства, моральні та матеріальні форми заохочення або покарання мають значний вплив на суб'єктивний чинник виробництва. Організаційні методи створюють об'єктивні умови для здійснення господарської діяльності шляхом закріплення прав і відповідальності відповідних підрозділів і окремих осіб, забезпечують регламентацію технологічних процесів тощо.

Основні методи управління поділяються на наступні групи: економічні, соціально-психологічні та організаційні. Спрямованість цих методів є різноманітною, тому необхідно обґрунтовано підходити до вибору методів

управління на кожному підприємстві окремо та вмiло поєднувати ці групи, щоб досягти максимальної ефективності системи управління підприємством.

Слід зазначити, що основними методами управління часто є організаційні (адміністративні). Це обумовлено перш за все тим, що поточна робота підприємства в значній мiрі регулюється та впорядковується відповідно до наказів та розпоряджень його керівників. Таким чином видаються конкретні завдання виконавцям, встановлюється підпорядкованість, повноваження та права при виконанні завдань. Мотивація або покарання працівників закріплюється відповідно до наказу або розпорядження керівника і залежить, перш за все, від ступеню виконання поставленого завдання.

На другому місці використовуються матеріальні методи управління, оскільки постійно або достатньо часто для працівників встановлюються додаткові виплати або збільшуються ставки за існуючими статтями доплат до заробітної плати робітників організації. Досить часто ці доплати також визначаються обсягами та рівнем поставлених завдань перед окремим працівником, що відповідно визначає матеріальне заохочення робітників до виконання поставлених завдань. Також достатньо часто встановлюється система штрафних санкцій за різного роду порушення трудової дисципліни, що є економічним методом управління, проте здійснює негативний вплив на мотивацію персоналу до роботи.

Найменш використовуваними останнім часом є соціально-психологічні методи управління. На підприємствах приділяється недостатня увага моральному заохоченню працівників, змістовності та творчому характеру праці, не створюються можливості для прояву ініціативи робітників, що відповідно призводить до зниження продуктивності праці. Суспільне визнання праці робітників, що досить часто використовувалось у радянські часи на сьогоднішній день не має широкого розповсюдження на підприємствах. Слід зазначити, що повне або часткове невикористання моральних або матеріальних стимулів призводить до того, що заходи, які реалізуються на підприємстві не

будуть зачіпати інтереси людей, що блокує мотивацію персоналу до ефективної праці.

У процесі оцінювання системи управління особливу увагу слід приділити технології управління. Під технологією розуміється будь-який засіб перетворення вихідних матеріалів з метою отримання бажаних результатів. Оскільки предметом і вихідним матеріалом управління виступає інформація, тому технологію управління можна визначити як сукупність методів з обробки управлінської інформації для вироблення, ухвалення та реалізації управлінських рішень у господарській діяльності організації.

Технологія управління характеризує зміст управління, де відображені процеси руху та обробки інформації та визначені склад і порядок виконання управлінських робіт, в ході яких дана інформація перетворюється і здійснює вплив на об'єкт управління. Звідси і виявляється основне її призначення – встановлення оптимальної схеми взаємодії структурних підрозділів організації та окремих виконавців у ході управління.

Визначають технологію управління як систему процедур і операцій, які виконуються керівниками, компетентними співробітниками і технічними виконавцями в конкретній послідовності з використанням необхідних для цього методів і технічних засобів. Її метою є раціоналізація управлінського процесу, оптимізація його за допомогою виключення таких видів діяльності та операцій, які не є важливими для досягнення необхідного результату компанії.

Література:

1. Гавриш О.А., Довгань Л.Є., Крейдич І.М., Семенченко Н.В. Технології управління персоналом: монографія. Київ: НТУУ «КПІ імені Ігоря Сікорського», 2017. 528 с.

2. Жавела К. А., Жавела А. К. Сучасні концепції та інноваційні технології в системі управління персоналом. *Інвестиції: практика та досвід*. 2019. № 22. С. 73–78.

Крайнік О. М.

к.е.н., доц. каф. кафедри підприємництва, торгівлі та біржової діяльності, НУ «Запорізька політехніка»

Пожуєва Т. О.

д.е.н., проф. каф. кафедри підприємництва, торгівлі та біржової діяльності, НУ «Запорізька політехніка»
м. Запоріжжя, Україна

ОСОБЛИВОСТІ УПРАВЛІННЯ ПЕРСОНАЛОМ В ІННОВАЦІЙНИХ КОМПАНІЯХ

Від того, наскільки успішно використовуються інновації в управлінні персоналом, залежить інноваційний шлях компанії. Без впровадження інноваційних підходів до процесів управління персоналом неможливо досягти високі результати діяльності інноваційних компаній. Незважаючи на те, що наукові дослідження в цій сфері різноманітні, сучасні інноваційні методи управління персоналом майже не використовуються, тому запровадження цих методів є актуальною проблемою. [1]

Персонал є найціннішим ресурсом інноваційного розвитку компанії і є її найважливішою функціональною підсистемою, а також носієм нестандартних рішень різних завдань і нових конкурентоспроможних ідей.

Але часто в практичній діяльності нововведення, які реалізуються, відторгаються співробітниками компаній, а в результаті, інноваційна діяльність реалізується з низькою ефективністю, збільшуються матеріальні витрати, і очікуваний результат не досягається. [2, с. 472]

Для вирішення ситуації, що склалася має з'явитися повне усвідомлення необхідності змінити підходи до управління інноваційною діяльністю.

Інноваційна діяльність має такі відмінні риси як: висока ступінь ризику кінцевого результату, нестабільність, висока значимість творчих і професійних здібностей персоналу, мотивація.

Для того, щоб знизити опір персоналу нововведенням, необхідно постійно розробляти і реалізовувати нові підходи не тільки до управління всією діяльністю компанії, але і до управління персоналом.

Від працівників інноваційна діяльність зажадає особливу гнучкість мислення, внутрішню потребу творчості, а також своєрідну форму самореалізації. [3, с. 452]

Інноваційні компанії намагаються розвивати творчий потенціал своїх працівників, а не тільки прагнуть прийняти на роботу творчих і креативних особистостей.

Багато інноваційних компаній застосовують «постійну» ротацію персоналу, для отримання нового погляду на хід подій або нових ідей. Така ротація впливає також на індивідуальний творчий розвиток співробітника.

Стимулювання персоналу є найважливішим елементом системи управління персоналом в інноваційних компаніях, які використовують такі технології як: закордонні відрядження, принципи індивідуального підходу, самостійність співробітників, можливість гнучкого графіка роботи, а також кар'єрне стимулювання.

У кожній інноваційній компанії дуже важливим є процес управління персоналом, який включає в себе оцінювання персоналу. Компанії розробляють свої методи оцінки і критерії, які використовуються для оцінки. При оцінюванні персоналу враховують безліч специфічних критеріїв, але ключовим є участь в інноваційній діяльності. [4, с. 60]

Інноваційний розвиток економіки висуває жорсткі вимоги до якості персоналу. Керівник інноваційної компанії, який зацікавлений у високому рівні реалізації нововведень, повинен виявити творчі здібності і досягнення персоналу. Визначальним чинником конкурентоспроможності інноваційних компаній в умовах кризи та середовища, до якого потрібно постійно пристосовуватися є уміння ефективно управляти персоналом. [5, с. 108]

Література:

1. Довгаль О.В. Інноваційне управління персоналом / О.В. Довгаль // Ефективна економіка. – 2015. – №5. – Режим доступу: <http://www.economy.nayka.com.ua/?op=1&z=4227>.
2. Сергієнко Т, Крайнік О. Інноваційні технології управління персоналом промислового підприємства в сучасних умовах / Т. Сергієнко // матеріали Ювілейної Міжнародної науково-практичної конференції. – 2020. – 474 с.
3. Лизунова О.М. Використання інноваційних методів управління персоналом підприємства / О.М. Лизунова // Економіка і суспільство. – 2018. – №14. – С. 448 – 456.
4. Krainik O. Mechanisms of activation of innovative activity in the context of sustainable economic development / O. Krainik // Series of monographs Faculty of Architecture, Civil Engineering and Applied Arts Katowice School of Technology Monograph ·29, 2019; pp. 406, p. 58-64.
5. Пожуєва Т.О. Сучасні підходи до управління інноваційною діяльністю підприємства / Т.О. Пожуєва // Економіка і регіон. – 2014. - № 1(44). – С. 103-109.

Левченко Н. М.

д.н. держ. упр.,

проф. НУ «Запорізька політехніка»

Круглікова В. В.

к.е.н, доц. НУ «Запорізька політехніка»

НОРМУВАННЯ ЗВАРЮВАЛЬНИХ РОБІТ НА ПРОМИСЛОВИХ ПІДПРИЄМСТВАХ

Процес розвитку більшості галузей виробництва України пов'язаний з використанням технології з'єднання матеріалів – зварюванням. Ефективність зварювальних робіт безпосередньо залежить від своєчасного виконання технічного завдання. У зв'язку з цим важливого значення набуває швидкий і точний розрахунок технічних норм часу на виконання операцій, що забезпечує найбільший економічний ефект.

Актуальність теми була передумовою систематизації наукових праць вітчизняних вчених, які присвячені узагальненню теоретичних знань, вдосконаленню організації обліку робочого часу та методів аналізу трудомісткості продукції на зварювальному виробництві.

Теоретичні основи формування наукових норм управління для підприємств, методи і моделі управління процесами виробництва досліджені вітчизняними науковцями, але обґрунтування норм вимагає врахування технічних і технологічних можливостей виробництва, особливостей застосовуваних предметів праці, використання прогресивних форм, прийомів і методів роботи, фізіологічно виправдану інтенсивність і нормальні безпечні умови праці.

Прогресивним цілям технічного нормування праці зварників та слюсарів – складальників відповідають наступні методи встановлення технічно обґрунтованих норм часу: порівняння і розрахунку за типовими нормами (застосовується у одиничному та дрібносерійному виробництві); технічного розрахунку норм часу згідно нормативів (застосовується у серійному та крупносерійному виробництві); розрахунку норм на підставі вивчення витрат робочого часу спостереженням.

Особливої уваги потребують витрати часу на елементи, які входять до складу штучно-калькуляційного часу, а саме підготовчо-заключного часу. Зазначимо, що особливість підготовчо-заключного часу полягає в тому, що він визначається на весь обсяг робіт (на всю оброблювану партію) у залежності від організаційного типу виробництва. У масовому і великосерійному виробництві підготовчо-заключного часу в нормі штучного часу вельми мало і тому він не враховується. В одиничному і серійному виробництві зварних конструкцій, через часті переналагодження обладнання в результаті широкої і змінної їх номенклатури, підготовчо-заключний час складає значну величину і враховується в нормі штучно-калькуляційного часу. Водночас, величина підготовчо-заключного часу для повторюваних зварювальних робіт встановлюється за нормативами, а для оригінальних – на основі даних фотографії робочого дня. Основними шляхами зменшення підготовчозаключного часу є: поєднання часу виконання частини підготовчо-заключних робіт з протіканням основного машинного часу; централізація доставки на робоче місце матеріалів та пристосувань, засобів механізації та автоматизації до початку робіт; налагодження устаткування в обідні та міжзмінні перерви.

З метою підвищення рівня нормування праці у зварювальному виробництві можуть бути передбачені наступні організаційні, економічні та технічні заходи: комп'ютеризація проектування норм витрат часу; створення автоматизованих робочих місць для нормувальників; підвищення кваліфікаційного рівня нормувальників; широке впровадження норм праці з урахуванням можливостей сучасної техніки й технології виробництва; підвищення економічної та фізіологічної обґрунтованості норм; широке застосування методів прямого нормування; формування єдиної системи нормування праці, в основі якої мають бути норми й нормативи, що охоплюють весь комплекс технологічних процесів.

Вище перелічені заходи дозволяють знизити собівартість зварної конструкції та покращити її якісні характеристики й умови праці.

Метою подальших досліджень буде пошук пропозицій щодо удосконалення нормативної бази з праці, а також використання її у формуванні ефективної системи оплати зварників на промислових підприємствах.

Лівощко Т. В.

*к.е.н., доцент кафедри ПТБД
НУ «Запорізька політехніка»*

Севастьянов Р. В.

*к.е.н., доцент кафедри ПТБД
НУ «Запорізька політехніка»*

ПРОБЛЕМИ ІННОВАЦІЙНОГО РОЗВИТКУ ТА ФІНАНСОВОЇ СТІЙКОСТІ ПІДПРИЄМСТВ АГРОПРОМИСЛОВОЇ ГАЛУЗІ УКРАЇНИ

Сьогодні в умовах нестабільного ведення підприємницької діяльності, підвищення ризиків політичного, економічного, соціального спаду в Україні впровадження нових підходів до організації діяльності в аграрному секторі економіки є актуальними. Дослідження різних форм організації підприємницької діяльності для обслуговування населення у сільській місцевості потребує переосмислення та удосконалення. При цьому великою проблемою є низька державна політика розвитку аграрного сектору та відсутність достатнього фінансування. Щоб змінити ситуацію практиками та теоретиками вивчається кращий досвід національних та зарубіжних сільськогосподарських підприємств.

Міжнародний досвід доводить, що розглядати стратегію розвитку для малих підприємницьких структур треба починати із оцінки всіх складових економічного потенціалу. Потім, залежно від отриманого результату оцінки, автори пропонують здійснення таких послідовних дій:

1. Впровадити програми вдосконалення при отриманні позитивного результату оцінки запропонованих змін. Позитивний результат оцінки полягає у досягненні стратегією фінансової стабілізації своєї мети: забезпечення відповідності фактичного стану заданим параметрам.

2. Зробити повторну оцінку можливостей удосконалення та внести відповідні корективи.

3. Внести корективи розробленої програми вдосконалення відповідно до змін зовнішнього та внутрішнього середовища суб'єкта господарювання.

На етапі формування такої стратегії фінансової стабілізації сільськогосподарського підприємства пропонується здійснити економіко-математичне моделювання за декілька періодів часу. Це дає можливість з високою ймовірністю визначити динаміку показників в залежності від зміни чинників, які впливають на розвиток фінансових процесів у майбутньому.

Формування стратегії розвитку підприємств аграрного сектору економіки із використанням результатів економіко-математичного моделювання може бути покладено в основу техніко-економічних розрахунків планових завдань і прогнозів розвитку подій на майбутній період.

Такий підхід до застосування названих методів розрахунку і обґрунтування особливостей стратегії фінансового розвитку сільськогосподарських підприємств надасть можливість розробити та впровадити найбільш оптимальний варіант інноваційного розвитку та додати низку альтернативних програм на випадок змін з незалежних від підприємств причин (наприклад, зміни клімату планети або виникнення всесвітньої пандемії COVID-19).

Сучасний стан розвитку та реформування економіки України потребує впровадження політики і стратегії щодо інноваційного розвитку підприємств аграрного сектору, які дозволять підтримувати стійкість і конкурентоспроможність їх у довгостроковому періоді.

Дослідження проблем, пов'язаних із формуванням прав власності на майно показало, що потрібно подальше удосконалення законодавчої бази України. При цьому треба використовувати потенціал підприємств колективної власності із застосуванням міжнародного досвіду та практики. Для цього необхідно вдосконалювати процес вирощування продукції, закупівлі матеріалів

та обладнання. Такій підхід може сприяти отриманню міжнародних сертифікатів якості й поліпшити маркетингову складову потенціалу підприємства для продажу сільськогосподарської продукції на внутрішньому і зовнішньому ринку. Інноваційний напрямок розвитку допоможе обрати головну стратегію для підвищення економічної ефективності ведення аграрного бізнесу в сучасних умовах. Це може сприяти досягненню зростання обсягів виробництва та зменшення цін на реалізацію сільськогосподарської продукції.

Література:

1. Зіновчук В.В. Чи очікувати Україні на кооперативний бум? Кооперативні читання / Зіновчук В.В.-2018.- матеріали Всеукраїнської науково-практичної конференції. – Жиомир: ЖНАЕУ, С. 7-11.

2. Паска І. М. Організаційно-економічні передумови функціонування кооперативно-інтеграційних формувань в АПК: світовий досвід та українські реалії / І. М. Паска // Сталий розвиток економіки. – 2013. – № 1(18). – С.301-306.

3. Малік М.Й. Проблемні питання розвитку кооперації та інтеграційних відносин в АПК / М.Й. Малік, Ю.Я. Лузан // Економіка АПК. – 2010. №3. – С. 3-9.

М'ячин В. Г.

*д.е.н., к.т.н., проф. кафедри підприємництва, організації виробництва
та теоретичної і прикладної економіки
ДВНЗ «Український державний хіміко-технологічний університет»
м. Дніпро, Україна*

Мирошниченко О. В.

*технічний директор ТОВ “Мега Лінк”
аспірант кафедри підприємництва, організації виробництва
та теоретичної і прикладної економіки
ДВНЗ «Український державний хіміко-технологічний університет»
м. Дніпро, Україна*

ПИТАННЯ ВИЗНАЧЕННЯ ФІНАНСОВОЇ СТІЙКОСТІ ЯК ПЕРЕДУМОВИ ВИЗНАЧЕННЯ РІВНЯ ЕКОНОМІЧНОЇ БЕЗПЕКИ ПІДПРИЄМСТВА

Економічна безпека підприємства – це захищеність діяльності підприємства від негативних впливів зовнішнього середовища, здатність швидко усунути різноваріантні загрози, пристосуватися до існуючих умов, що негативно позначаються на його діяльності. Економічна безпека пов'язана з широким спектром проблем, що зумовлюють її класифікацію. Важливе значення для кожного підприємства має методологія оцінки рівня економічної безпеки.

Необхідність постійного дотримання економічної безпеки зумовлюється об'єктивно наявним для кожного підприємства завданням забезпечення стабільного функціонування та досягнення цілей своєї діяльності. Рівень економічної безпеки залежить від того, наскільки ефективно власник та менеджери будуть спроможні уникнути можливих загроз і ліквідувати шкідливі наслідки окремих негативних складових зовнішнього і внутрішнього середовища підприємства.

Серед основних питань, які повинно бути визначено при дослідженні економічної безпеки підприємства, це питання, що включають:

- 1) розробку алгоритму проведення заходів щодо аналізу рівня безпеки;

- 2) дії та заходи щодо створення економічної безпеки;
- 3) головні завдання служби безпеки підприємства;
- 4) шляхи підвищення економічної безпеки;
- 5) фінансову складову економічної безпеки;
- 6) інтелектуальну й кадрову складові економічної безпеки;
- 7) техніко-технологічну складову економічної безпеки;
- 8) політико-правову складову економічної безпеки;
- 9) інформаційну складову економічної безпеки;
- 10) екологічну складову економічної безпеки;
- 11) принципи організації служби економічної безпеки.

Питання оцінки рівня економічної безпеки підприємства є в наш час неоднозначним та дискусійним. Так, Л. Волощук [1, с. 126] пропонує *дворівневий, трирівневий, чотирирівневий, п'ятирівневий та сьомирівневий* підходи до градації рівня *економічної безпеки підприємства (ЕБП)*. Для всіх підходів даний автор пропонує наступні методи: *кластерного аналізу, шкал та альтернативних величин*.

У лінгвістичних термінах для дворівневого підходу автор пропонує терміни “*безпечний*” та “*небезпечний*”, для трирівневого підходу автор пропонує терміни “*перевищує норматив*”, “*в межах від нормативного до критичного значення*”, “*нижче критичного рівня*”.

Наші дослідження [2] *надалі привели до побудови нейромережевої моделі* діагностики економічної безпеки вітчизняних інноваційно-активних промислових підприємств, в якій показано перспективність використання нейронних мереж для визначення імовірності настання їх банкрутства.

Для подальшої побудови градацій рівня ЕБП на підставі п'яти показників фінансового стану підприємства нами залучено дані з роботи [6], в якій для характеристики фінансового стану підприємств запропоновано наступні показники:

- X1 – коефіцієнт придатності основних засобів;
- X2 – коефіцієнт швидкої ліквідності;

X3 – коефіцієнт фінансової автономії;

X4 – коефіцієнт оборотності активів;

X5 – рентабельність діяльності.

Основним методом визначення градації показника ЕБП є методи кластеризації, шкал та альтернативних величин. Нами запропоновано кластеризацію підприємств для визначення градації ЕБП використовувати метод нейронних мереж – карти Кохонена [3, 4]. У якості програмного середовища для проведення досліджень використано аналітичну платформу *Deductor Academic* версії 5.2 компанії *BaseGroup_Labs* [5].

Література:

1. Voloshchuk L.O. (2015). *Innovatsiyni rozvytok ta ekonomichna bezpeka promyslovykh pidpriemstv: problemy kompleksnoho upravlinnia: monohrafiia* [Innovative development and economic security of industrial enterprises: problems of integrated management: monograph]. Odesa: Bondarenko M.O. Odesa: Bondarenko M. O. P. 396 [in Ukrainian].
2. Dubnitsky, V.I., Myachin, V.G., Zybaylo, S.M. & Myroshnichenko, O.V. (2020). Building a neural network model for diagnosing the probability of bankruptcy of innovative-active enterprises and checking its adequacy. Dnipro: DVNZ UDHTU.
2. Kohonen, T. (2013). *Essentials of the self-organizing map*. Neural Networks. No. 37. P. 52-65.
4. Deboeck G., Kohonen T. (2013). *Visual Explorations in Finance with Self-Organizing Maps*. London : Springer, 2013. 317 p.
5. Paklin N.B., Oreshkov V.I. (2013). *Byznes-analytyka: ot dannyh k znanyam: Uchebnoe posobye* [Business Analytics: from data to knowledge: a Tutorial]. SPb. Pyter [Peter]. 704 p.

Нікілєва Н. О.

*К. е. н, доц. каф. підприємництва, організації
виробництва та теоретичної і прикладної
економіки ДВНЗ "Український державний
хіміко-технологічний університет"
м. Дніпро, Україна*

ФІНАНСОВЕ ЗАБЕЗПЕЧЕННЯ ІННОВАЦІЙНОГО ПОТЕНЦІАЛУ НА МІКРО-ТА МАКРОРІВНЯХ

Серед різноманітних проблем сучасної економіки України одне з центральних місць займає формування механізму фінансового забезпечення інноваційно-інвестиційного процесу. Неодноразові спроби змінити інноваційний клімат не призвели до помітних зрушень. Приймалися стратегічні довгострокові програми інноваційного розвитку, які стримувалися в першу чергу відсутністю фінансово-матеріальної бази та "антистимулами" до впровадження новітніх досягнень у цій сфері. Україну в 2020 році кваліфікували 45-ою в Глобальному рейтингу інноваційності економіки (GII) серед 131 держав і другою серед держав з доходом нижче середнього [1]. В 2019 році Україна займала 47 місце, а в 2015 була на 64-му [2]. Лідерами у цьому рейтингу є Швейцарія, Швеція, США, Велика Британія, Нідерланди, Данія, Сінгапур, Німеччина, Південна Корея. Причинами такого відставання є тривала стагнація наукового й технологічного потенціалу національної економіки, високий ступінь зношеності основних фондів і виробничої інфраструктури, зниження інноваційно-інвестиційної активності суб'єктів господарювання, відсутність регулярної фінансової підтримки держави .

З метою прискорення інноваційного процесу створена Рада інновацій при Кабінеті Міністрів України, яка повинна бути ефективним інструментом взаємодії уряду, бізнесу та науковців, а також майданчиком розробки важливих інноваційно-інвестиційних рішень. На цей час в Україні є винаходи і стартапи,

які стали відомими у світі, наприклад, експорт комп'ютерних послуг у 2019 році зріс на 30% по відношенню до 2018 р. і став одним із головних джерел бюджетних надходжень, відповідно обсяг податків збільшився на 28%. [2]

На макрорівні до механізму фінансового забезпечення інновацій відносять систему матеріальної мотивації, фінансову підтримку науково-дослідницького сектора, економічно-правову підтримку бізнесу, систему фінансового заохочення до нововведень. Від урядових структур ця сфера потребує створення обґрунтованої цілісної системи фінансового забезпечення інновацій та їх впровадження в суспільне виробництво на основі реалізації "тріади інтересів" - партнерських співвідносин між наукою, бізнесом і урядом. Така система повинна функціонувати за умови пошуку джерел фінансування інновацій та підвищення ефективності використання фінансових важелів. На мікрорівні основним джерелом фінансування інновацій та інвестицій є, як відомо, власні кошти підприємств (близько 60% загального обсягу фінансування інновацій в Україні). Економіка країни відчуває брак власних коштів підприємств, обсяг яких стримують у першу чергу високі відсоткові ставки за кредитами. Тому механізм фінансування інновацій повинен впровадити пільгові банківські ставки за кредитами для суб'єктів господарювання. З метою збільшення власних джерел фінансування законодавчо необхідно закріпити та впровадити механізм пільгового оподаткування інноваційної продукції підприємств.

Окрім власних коштів та бюджетних ресурсів, як свідчить світова практика, достатньо висока питома вага в фінансуванні інновацій припадає на іноземні інвестиції, в Україні кошти іноземних інвесторів в інноваційному фінансуванні складають близько 30% і мають тенденцію зменшуватись внаслідок високого рівня інноваційного ризику та недосконалого вітчизняного законодавства. [3, С. 20] Як на мікро- так і на макрорівні господарювання, таким чином, джерелами фінансування інновацій можуть бути власні кошти, а також залучені, позикові, бюджетні та фінансові ресурси міжнародних фінансово-кредитних установ. Інструментами їх впровадження в Україні

повинні стати державні гарантії кредитування і фінансування, прискорена амортизація, субсидії, дотації, пільгове оподаткування.

Література:

1. Україна на 45 месте в Глобальном рейтинге инноваций. URL: <https://www.ukrinform.ru/rubric-economy/3092202-ukraina-na-45meste-v-globalnom-rejtinge-innovacij.html>
2. Украинский прорыв: Инновационные технологии. URL: <https://www.ukrinform.ru/rubric-technology/3083411-ukrainskij-proryv-innovacionnye-tehnologii.htm>
3. Руденко І. В. Фінансове забезпечення інноваційної діяльності підприємств України / І. В. Руденко, Н. О. Постольна, О. М. Голованова, Т. М. Приходько, В. П. Золотоверха // ScienceRise (Економічні науки). 2019. №5 (58). С.1822.
4. Почтовюк А.Б. Фінансове забезпечення інноваційної діяльності підприємств у сучасних умовах / А. Б. Почтовюк // Науковий вісник Полтавського університету економіки і торгівлі. 2016. № 4.3 (75). С.133 140.

Овчаренко О. В.

*К.е.н., доц.каф. підприємництва, організації виробництва
та теоретичної і прикладної економіки ДВНЗ УДХТУ*

Науменко Н. Ю.

*К.т.н., доц.каф. підприємництва, організації виробництва
та теоретичної і прикладної економіки ДВНЗ УДХТУ*

Білоброва О. В.

*Ст. викл .каф. підприємництва, організації виробництва
та теоретичної і прикладної економіки ДВНЗ УДХТУ*

СИСТЕМА МОНІТОРИНГУ СТАНУ ЕКОНОМІЧНОЇ БЕЗПЕКИ РЕГІОНУ, ЯК ІНСТРУМЕНТ ЕФЕКТИВНОГО УПРАВЛІННЯ РЕГІОНАЛЬНОЮ ЕКОНОМІКОЮ

Важливим елементом системи забезпечення економічної безпеки регіону є моніторинг стану економіки регіону. Саме організація ефективної діяльності з діагностики й моніторингу здійснює попередження виникнення проблемних ситуацій. Якщо в провідних країнах світу моніторинг вже став дієвим інструментом, що забезпечує сучасними й достовірними даними систему державного управління, то в сучасній Україні робота в цьому напрямку тільки розпочинається.

Під системою моніторингу економічної безпеки будемо розуміти постійно функціонуючу систему збору та аналізу статистичних даних, діагностики тенденцій розвитку регіональної економіки. Вона дозволяє отримати інформацію, необхідну для прийняття зважених управлінських рішень, щодо зміцнення стану економічної безпеки регіону.

Моніторинг заснований на науковому підході, який базується на досягненні ефективності соціально-економічного контролю, комплексно-системному аналізі, плануванні й прогнозуванні, економіко-математичному моделюванні і сучасних інформаційних технологіях.

Основними елементами системи моніторингу є:

- індикатори економічної безпеки – це показники, які є простим і надійним засобом вимірювання даних, допомагають оцінити діяльність економіки регіону;

- порогові значення економічної безпеки – це кількісні індикатори, які чисельно відображають гранично допустимі з позиції економічних інтересів співвідношення пропорцій господарської діяльності, недотримання яких перешкоджає нормальному економічному розвитку різних елементів [1];

- загрози економічній безпеці – це явища, тенденції і чинники, що унеможливають чи ускладнюють або можуть унеможливити чи ускладнити реалізацію регіональних інтересів, що не суперечать національним інтересам та збереженню національних цінностей держави та її регіонів.

- можливості економічної безпеки – це явища, тенденції і чинники, що призводять до зміцнення стану економічної безпеки регіону, призводять до економічного зростання та підвищення рівня конкурентоспроможності.

Основними задачами системи моніторингу економічної безпеки регіону є – збір та аналіз статистичних даних; оцінка поточного стану економічної безпеки регіону; виявлення загроз та можливостей для економіки регіону; прогнозування стану економічної безпеки регіону; своєчасне надання достовірної інформації органам регіонального управління (рис. 1).



Рис. 1 Модель системи моніторингу економічної безпеки

До основних принципів системи моніторингу можна віднести: безперервність відстеження інформації про поточні зміни економічного стану регіону; постійне спостереження за системою економічної безпеки; порівнянність індикаторів, що досліджуються, у часі. Отже система моніторингу є однією з головних складових системи забезпечення економічної безпеки регіонів.

З метою розвитку моніторингу економічної безпеки регіону запропоновано низку його нових напрямів:

– окрім періодичного комплексного моніторингу стану економічної безпеки регіону доцільно паралельно проводити експрес-моніторинг з використанням невеликої кількості ключових індикаторів економічної безпеки регіону (валовий регіональний продукт на душу населення, темп його росту, рівень зайнятості, стан забруднення навколишнього середовища, ступень диференціації доходів населення та ін.);

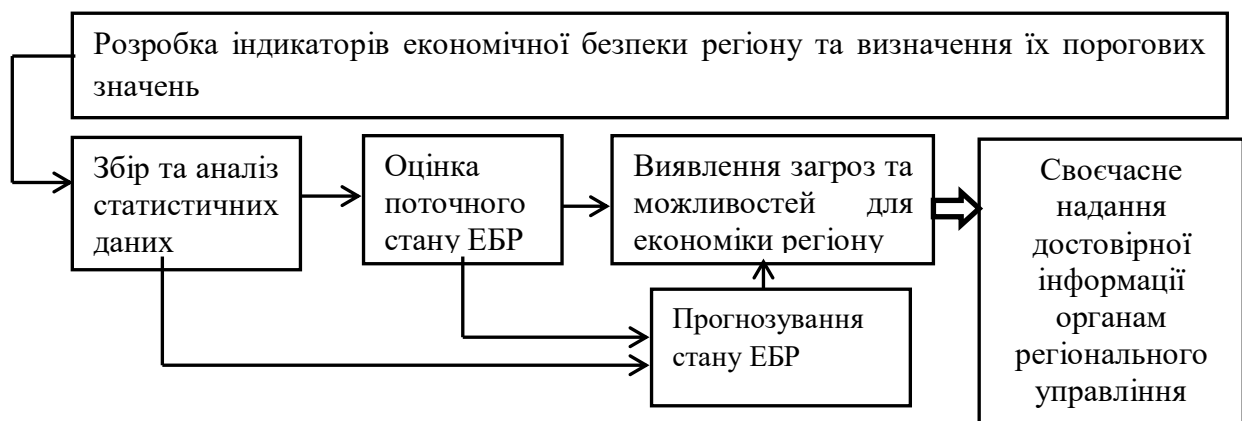
– здійснення зовнішньої незалежної оцінки стану економічної безпеки регіону. На рівні регіону її може здійснювати відповідна структура при обласній раді. Внутрішня оцінка здійснюється структурними підрозділами обласної державної адміністрації;

– оцінювання зв'язку цілей регіональних програм (інструментів економічної безпеки регіону) з цілями економічної безпеки регіону, з використанням при цьому експертних оцінок.

Література:

1. Вавдіюк Н.С. Діагностика забезпечення економічної безпеки держави на регіональному рівні: Автореф. дис... канд. екон. наук: 08.10.01 / Н.С. Вавдіюк; Ін-т регіон. дослідж. Л., 2005. 20 с.

2. Овчаренко О.В. Комплексна оцінка рівня загроз та механізм забезпечення економічної безпеки регіону: Автореф. дис... канд. екон. наук: 08.00.05 / О.В. Овчаренко; НАНУ Ін-т проблем ринку та економіко-екологічних досліджень. Одеса, 2020. 21 с.

Пригара О. Ю.

*к.е.н., доц. кафедри міжнародної економіки та маркетингу
Київського національного університету імені Тараса Шевченка,
м. Київ, Україна*

ІННОВАЦІЙНА СТРАТЕГІЯ ПІДПРИЄМСТВА: СУЧАСНІ ВИКЛИКИ ТА ПЕРСПЕКТИВИ

Динамізм сучасного ринкового середовища, високий рівень конкуренції, перенасиченість більшості ринків, які супроводжуються високим ступенем непередбачуваності, призводить до необхідності постійного пошуку ефективних форм роботи, впровадження інновацій та формування механізму реалізації інноваційної стратегії ринкових суб'єктів.

Інноваційна стратегія підприємства являє собою спосіб досягнення цілей ринкового суб'єкта господарювання на основі перетворення обраного об'єкту управління певними методами та розробки для них відповідних маркетингових інструментів. Історично моделі інноваційного розвитку підприємства трансформувались від моделей попиту та пропозиції інновацій до інтерактивних моделей, моделей інтегрованих бізнес-процесів та мережевої моделі розвитку. У сучасних умовах для забезпечення інноваційного розвитку вкрай важливим є реалізація стратегії, орієнтованої на використання потенціалу зовнішнього ринкового середовища та побудови інноваційної мережі підприємства. Інноваційний розвиток підприємства має передбачати наявність наступних складових системи управління підприємством: 1) постійний моніторинг внутрішніх можливостей посилення інноваційного потенціалу підприємства; 2) моніторинг зовнішнього ринкового середовища діяльності підприємства і виявлення потенціалу пошуку та впровадження інновацій; 3) моніторинг використання можливостей інноваційної інфраструктури ринку [1].

Ефективним чинником організації та розвитку інноваційних процесів підприємства є інноваційне співробітництво, яке набуває значних темпів

сьогодні у багатьох галузях економіки у відповідь на зростаючу конкуренцію на ринках та зростаючі витрати на науково-дослідні роботи. Інноваційне співробітництво здійснюється в таких формах: науково-технічна кооперація, виконання спільних інноваційних проєктів, створення спільних підприємств, створення науково-технічних консорціумів. Формою інноваційного співробітництва та вагомим інструментом інноваційного розвитку підприємств у високотехнологічних галузях є інноваційні альянси, побудова дослідницьких мереж, які створюються для проведення наукових досліджень. Як правило, дослідницькі мережі організуються на базі технопарків, технополісів, інноваційних центрів. В результаті підприємці мають доступ до інноваційних ідей та можливості їх апробації.

Сучасний досвід діяльності найбільш успішних підприємств демонструє популярність використання мережевих інноваційних моделей розвитку підприємства, які дають можливість максимально розширити можливості розробки інновацій. Інноваційна мережа – це складна організаційна структура, що забезпечує максимальне використання наявних науково-технічних ресурсів для розроблення, виробництва і реалізації інноваційних товарів і послуг, впровадження технологічних інновацій, розвиток інноваційного, виробничого і кадрового потенціалу в межах єдиного інформаційно-комунікативного простору [2]. Побудова бізнес-мереж у здійснюється у різноманітних формах: франчайзингових мереж, побудови ланцюгів створення вартості та цінності, спільного підприємництва, стратегічних альянсів, кластерів, налагодження партнерства та цифрових мереж [3-5]. Основою побудови інноваційної мережі підприємства є ґрунтовний моніторинг ринкового середовища підприємства. Зовнішня інноваційна мережа підприємства включає зовнішні ринкові суб'єкти та організації, які можуть бути залучені на умовах різних форм співробітництва та співпраці з метою доступу до генерації інноваційних ідей та реалізації інноваційних проєктів. Складовими елементами зовнішньої інноваційної мережі підприємства є академічні та науково-дослідницькі установи, стартапи, інноваційна інфраструктура, посередники, особи-новатори, споживачі.

Внутрішня інноваційна мережа орієнтується на посилення внутрішнього інноваційного співробітництва організаційних підрозділів компанії і включає працівників та R&D підрозділи підприємства, можливості використання інноваційного потенціалу яких мають бути максимально враховані.

При формуванні інноваційної стратегії підприємства доцільно керуватися новими механізмами, що відповідають сучасним реаліям. Головним завданням при цьому є здійснення ґрунтовного моніторингу та задіяння внутрішніх можливостей посилення інноваційного потенціалу підприємства, залучення зовнішніх ідей, запровадження сучасних форм інноваційного співробітництва, інтеграція в інноваційну інфраструктуру ринку та побудова інноваційних мереж.

Література:

1. Пригара О.Ю., Нагачевська Т.В. Модель інноваційного розвитку сучасного підприємства // Вісник Київського національного університету імені Тараса Шевченка. Економіка. – 2018. – №5 (200). – С.33-41.
2. Січкаренко К.О. Мережева організація інноваційної діяльності: наукова доповідь / ДУ "Інститут економіки та прогнозування НАН України". – К., 2015. – 48 с.
3. Koch, T., & Windsperger, J. (2017). Seeing through the network: Competitive advantage in the digital economy. *Journal of Organization Design*, 6(1), 6.
4. Aarikka-Stenroos, L., & Ritala, P. (2017). Network management in the era of ecosystems: Systematic review and management framework. *Industrial Marketing Management*, 67, 23–36. <https://doi.org/10.1016/j.indmarman.2017.08.010>.
5. Laloux, F. (2014). *Reinventing Organizations: A Guide to Creating Organizations Inspired by the Next Stage of Human Consciousness*. Nelson Parker.

Рябцева О. Є.

К.е.н., доц. каф. менеджменту та фінансів ДВНЗ «Український державний хіміко-технологічний університет», м. Дніпро, Україна

Рябцев О. О.

Головний інженер ТОВ «ТК «Дніпровський», м. Кам'янське, Україна

ІННОВАЦІЙНІ ПІДХОДИ ДО ОЦІНКИ ЗАДОВОЛЕНOSTІ ВНУТРІШНЬОГО КЛІЄНТА

Основним питанням сьогодення для підприємств лишається задоволення споживача або клієнта. Саме споживча зацікавленість у продукті чи послугі є запорукою конкурентоспроможності та впевненості у майбутньому компанії. Однак, у гонитві за враженням споживача та бажанні бути «клієнтоорієнтованою» організацією, керівники українських підприємств майже не звертають уваги на задоволеність внутрішнього клієнта, саме того, хто має безпосереднє відношення до створення кінцевого продукту чи послуги, яка має задовольнити покупця. Внутрішній клієнт – це співробітник, який користується послугами організації, взаємодіє з різними її департаментами, а також співробітник компанії в якості споживача її духу, цінностей, бренду.

Оцінка такого показника як задоволеність внутрішнього клієнта є достатньо новою, але дуже актуальною для українського менеджменту. Вона допомагає оцінити рівень співробітництва між відділами, побачити проблеми у комунікаціях на підприємстві та виявити шляхи мотивації персоналу.

Для проведення такої оцінки в першу чергу слід визначитися із факторами, що будуть оцінюватися внутрішнім клієнтом як показники задоволеності взаємодії із іншими департаментами підприємства. Існує велика чисельність факторів, які можна враховувати, але авторами найповнішою та найбільш широко охоплюючою вважається класифікація, розроблена у [1]:

I. Сприйняття: Надання вірних, актуальних та зрозумілих відповідей на питання чи запити; Бажання брати на себе відповідальність за надану інформацію; Підтримка та супровід (в межах компетенції) під час виконання завдання.

II. Професійність: Оперативність та своєчасність вирішення завдань; Виконання обов'язків; Допомога у пошуку рішень.

III. Комунікація: Прояв поваги у співпраці; Бажання та готовність допомогти; Своєчасне інформування про нововведення та зміни (в межах компетенції); Доступність для зустрічі, телефонних розмов та електронного листування.

Оскільки задоволеність внутрішнього клієнта представляє собою складну систему, що поєднує у собі різнофункціональні та різноякісні фактори, то вона не може вимірюватися звичайними скалярними величинами, які характеризуються лише числовим виміром. Кожна з виділених груп факторів формує відповідну спрямованість у задоволенні внутрішніх споживачів. Тому кожна з груп факторів є вектором з точки зору її впливу на загальну задоволеність внутрішнього клієнта. Відповідно до понятійного апарату векторної алгебри, виділені групи окрім числової міри характеризуються відповідною спрямованістю.

Виходячи із запропонованої класифікації з урахуванням зауважень про її природу, задоволеність внутрішнього клієнта за виділеними факторами (Z_{BK}) може бути представлена у вигляді наступного вектору:

$$\overrightarrow{Z_{BK}} = (Z_C; Z_n; Z_K) \quad (1)$$

де Z_C – задоволеність внутрішнього клієнта якістю сприйняття його запитів;

Z_n – задоволеність внутрішнього клієнта рівнем професійності, із яким надається допомога або виконуються запити;

Z_K – задоволеність внутрішнього клієнта комунікацією з оцінюваним департаментом.

Таким чином комплекс задоволеності внутрішнього клієнта організації може бути представлений у вигляді тривимірної прямокутної декартової системи, де у якості координат за віссю X береться величина задоволеності внутрішнього клієнта якістю сприйняття його запитів, за віссю Y – рівнем

професійності, із яким надається допомога, за віссю Z – комунікацією з оцінюваним департаментом (рис.1).



Рис. 1 – Комплекс задоволеності внутрішнього клієнта організації

Тож відповідно до категорій векторної алгебри значенню задоволеності внутрішнього клієнта організації (Z_{BK}) відповідає результуючий вектор, проведений із початку обраної системи координат, який представляє собою векторну суму векторів, що входять до його складу. Ми виходимо з того, що Z_C , $Z_П$ та Z_K – вектори, що мають відповідно наступні координати: $Z_C (Z_{Cx}; 0; 0)$; $Z_П (0; Z_{Py}; 0)$; $Z_K (0; 0; Z_{Kz})$. Дане припущення дозволяє вважати довжину вектору рівною відповідній його координаті, розрахованою за відповідною формулою.

У векторній формі результуючий вектор $\overrightarrow{Z_{BK}}$ має наступний вигляд (2):

$$\overrightarrow{Z_{BK}} = \overrightarrow{Z_C} + \overrightarrow{Z_П} + \overrightarrow{Z_K} \quad (2)$$

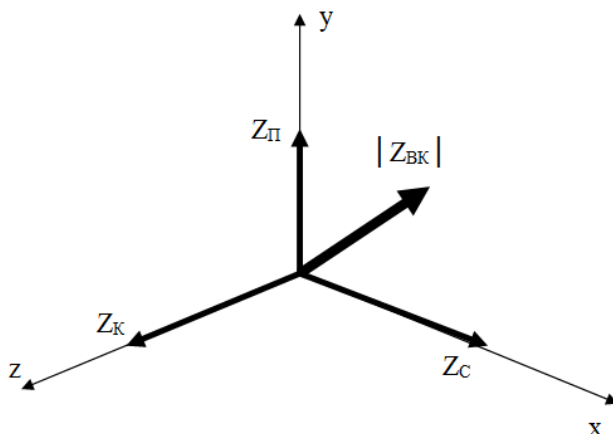
Таким чином, розроблена математична модель оцінки рівня задоволеності внутрішнього клієнта організації з використанням апарату векторної алгебри дозволяє більш точно оцінити кожен компонент, що формується різноспрямованими та різнофункціональними факторами, та вимагає врахування не лише чисельного, але й спрямованого їхнього впливу на систему.

Література:

1. Рудь С. Оценка качества обслуживания внутренних клиентов / С. Рудь// МенеджеR по персоНалу [Електронний ресурс]. – Режим доступу: <https://hrliga.com/index.php?module=profession&op=view&id=1577>

Старостіна А. О.

Д.е.н., проф. каф. міжнародної економіки та маркетингу

Нагачевська Т. В.

К.е.н., доц. каф. міжнародної економіки та маркетингу

Київський національний університет імені Тараса Шевченка

м. Київ, Україна

ПРАКТИЧНІ АСПЕКТИ МІЖНАРОДНОГО СТРАТЕГІЧНОГО ЕКОНОМІЧНОГО ПАРТНЕРСТВА В КОНТЕКСТІ ІННОВАЦІЙНОГО РОЗВИТКУ

Актуальність дослідження теоретичних та практичних аспектів міжнародного стратегічного економічного партнерства (МСЕП) зумовлена посиленням тенденції до дезінтеграційних процесів, поширенням політики протекціонізму та економічного націоналізму, турбулентністю економічного середовища та політичною нестабільністю, доцільністю застосування МСЕП для забезпечення інноваційного розвитку країн та суб'єктів господарювання.

Сучасні процеси дезінтеграції спричиняють проблему руйнування встановлених раніше економічних та науково-технічних зв'язків між країнами. В умовах дезінтеграції одним із ефективних інструментів стабілізації зовнішньоекономічних відносин та інструментом взаємного сприяння інноваційному розвитку виступає міжнародне стратегічне економічне партнерство.

Світова пандемія коронавірусу та запровадження карантинних заходів нанесли значних збитків економікам багатьох країн, і значною мірою позначились на стані провідних галузей та секторів економіки України. Відбулося падіння українського ВВП, зменшилися обсяги експорту та імпорту товарів і послуг. Експерти Світового банку прогнозують падіння в поточному році світового ВВП на 5,2% та суттєве падіння майже всіх ключових торговельних та інвестиційних країн-партнерів України, таких як країни Євросоюзу (-9,1%), США (-6,1%), Китай (+1%), Польща (-4,2%), Туреччина (-3,8%), Індія (-3,2%), Росія (-6%), Білорусь (-4%), Молдова (-3,1%) та ін. [1]. Це звужує ресурсні можливості країн щодо міжнародного співробітництва в інноваційній та виробничій сфері, формує

загрози розриву існуючих міжнародних проектів партнерства, посилює ризики спільної економічної діяльності.

Суб'єкти господарювання зіштовхнулися із погіршенням економічної динаміки, зменшенням попиту на товари та послуги, а відповідно відбувається погіршення фінансового стану, зменшення обсягу прибутків, як джерела інноваційного розвитку. Деякі підприємства вимушені згорнути або законсервувати виробництва, відкласти реалізацію інноваційних та інвестиційних проектів, скоротити чисельність працівників. В цих умовах, суб'єкти господарювання шукають стратегічних партнерів для виходу з кризи, шляхом об'єднання ресурсів, розподілу ризиків та спільного пошуку методів підвищення економічної ефективності виробництва в результаті вигод від синергетичного ефекту. Це також сприятиме зміцненню їх фінансової стійкості.

Разом з тим, в швидкозмінному, динамічному та непередбачуваному ринковому середовищі складно планувати і формувати міжнародні стратегічні економічні відносини та забезпечувати досягнення кінцевої мети партнерства. Через це актуальним практичним аспектом даної проблематики є розробка механізмів формування МСЄП. Особливо це важливо для пріоритетних стратегічних та високотехнологічних галузей вітчизняної економіки, які потребують державного сприяння щодо їх економічного та інноваційного розвитку на базі сучасних технологій, що мають світовий рівень новизни.

Міжнародне стратегічне економічне партнерство – це форма довгострокової співпраці суб'єктів міжнародних економічних відносин, яка функціонує в умовах змінності середовища, на основі спільно визначених цілей та певних принципів, для реалізації економічних інтересів партнерів та сприяння їх ефективній взаємодії за рахунок синергетичного ефекту.

На базі проведеного дослідження пропонуємо поетапний механізм формування міжнародного СЄП: 1) вибір країни-партнера та партнера суб'єкта господарювання; 2) визначення спільних цілей та розбіжностей, узгодження економічних інтересів; 3) аналіз факторів бізнес-середовища для СЄП на відповідному ринку товарів/послуг; 4) розробка концептуальної моделі та вибір

рівня співпраці; 5) розробка стратегічного плану діяльності партнерства; б) укладення угоди; 7) реалізація, моніторинг досягнення стратегічних індикаторів, оцінка ефективності для сторін МСЄП. В розробці СЄП необхідно враховувати специфічні економічні потреби кожної країни, їх інституційне середовище, політичні фактори, досвід, культуру, а для СЄП інноваційного спрямування проводиться поглиблений аналіз науково-технічних факторів, оцінка рівня інноваційного потенціалу, рівня фінансування НДДКР та розвитку інноваційної інфраструктури, визначаються пріоритетні напрями науково-технічного співробітництва у кількісному і якісному вираженні. Це зобов'яже сторони сприяти взаємному інноваційному та технологічному розвитку.

На основі вивчення світового досвіду [2] виявлено фактори успішності СЄП: партнери розділяють однакові цілі, цінності та інтереси; є чіткий поділ зон відповідальності, ризиків та вигід; значна економічна, ресурсна, технологічна рівність; врівноважені повноваження партнерів в прийнятті управлінських рішень; чітка заявлена мотивація партнерів; партнерство створено не тільки для підтримання іміджу; члени партнерства вирішують внутрішні конфлікти; складність виходу з партнерства забезпечує незмінність партнерів та стабільність зв'язків.

Отже, міжнародне стратегічне економічне партнерство будується на принципах взаємної вигоди та узгодження економічних інтересів сторін. Розробка СЄП інноваційного спрямування передбачає поглиблену оцінку науково-технічних факторів та інноваційного потенціалу сторін. Запропонований поетапний механізм формування міжнародного СЄП дозволить розробити та ефективно управляти партнерством, включити суб'єктів господарювання в міжнародний поділ праці, якісно реалізувати взаємовигідні інноваційні проекти в співпраці із міжнародними партнерами.

Література:

1. Global Economic Prospects, June 2020. The World Bank. - Retrieved from <https://www.worldbank.org/en/publication/globaleconomic-prospects>

2. Successful partnerships guide. OECD. – Vienna. - p. 1-36. - Retrieved from <https://www.oecd.org/cfe/leed/36279186.pdf>

Тютюнник Г.О.

к.е.н., науковий співробітник

відділу економічного регулювання природокористування,

Інститут проблем ринку та економіко-екологічних досліджень

НАН України

УПРАВЛІННЯ ІННОВАЦІЙНО-ІНВЕСТИЦІЙНИМ РОЗВИТКОМ КРАЇНИ В КОНТЕКСТІ ПРИРОДОКОРИСТУВАННЯ З УРАХУВАННЯМ МЕТОДУ СМАРТ-СПЕЦІАЛІЗАЦІЇ

Смарт-спеціалізація визначає взаємозв'язки секторів економіки через інноваційну та природоресурсну складову, що формує стійкість між місцевими економічними суб'єктами. Це комбінація між поняттями політичного напрямку, секторальним та міжсекторальним використання інновацій та технологій. Вона направлена на: пошук домінантних кластерів економічного зростання, районів з невеликою кількістю господарів для спрощеної співпраці, пошук та реорганізацію різноманітних спеціалізацій, розуміння розподілу ризиків [1, с. 1].

Концепція смарт-спеціалізації акцентує увагу на розробці та впровадженні інноваційних стратегій, що враховують регіональні особливості, а саме: економічну структуру, існуючі сфери передового досвіду, кластери, науково-дослідні розробки, науково-дослідні установи, розширення міжрегіональних та міжнародних мереж науково-технічного співробітництва [2, с. 52].

Даний метод стосується не лише розробки нових спеціалізацій у регіонах, які мають потенціал зростання завдяки місцевим можливостям. Розумна спеціалізація полягає також у розробці нових спеціалізацій у регіонах, які є унікальними у світі, більш складними, які покращують місцеву економіку. Складність знань означає ступінь витонченості та кількість можливостей, необхідних для розробки нової технології.

Вимоги щодо смарт-спеціалізації затверджені на державному рівні відповідними постановами Кабінету Міністрів України «Про затвердження

Порядку розроблення Державної стратегії регіонального розвитку України і плану заходів з її реалізації, а також проведення моніторингу та оцінки результативності реалізації зазначених Стратегії і плану заходів» [3, с. 1].

Інноваційно-інвестиційна політика України повинна базуватися на:

– стратегії мезорівня, спрямованій на посилення інклюзивного та сталого розвитку, за допомогою синергії між сусідніми регіонами;

– дослідницьких та інноваційних стратегіях заснованих як на аналізі сил та потенціалу місцевої економіки, так і на процесі відкриття підприємницької діяльності з урахуванням підходу інтелектуальної спеціалізації (RIS3), що визначає стратегічні сфери розвитку.

Відповідно, стратегія повинна мати за свою основу ряд принципів [4, с. 2]:

– базисом є активи та ресурси, доступні регіонам та державам-членам, та їх конкретні соціально-економічні виклики, що визначають унікальність можливостей для розвитку та зростання кожного регіону;

– інвестиційна направленість на пріоритетні кластери із реалістичними потенціалами зростання;

– встановлення пріоритетів – інклюзивний процес залучення зацікавлених сторін. Інтерактивний процес, в якому ринкові сили та приватний сектор формують нові види діяльності та реалізують свій потенціал результаті оцінки уряду найбільш талановитого учасника і відповідної допомоги;

– охоплення широкого колу інновації: технологічних, практичних, соціальних, природоресурсних. Це дозволяє кожному регіону та державі-члену вибрати політику розвитку відповідно до своїх унікальних соціо-економіко-екологічних умов;

– надійна система моніторингу, оцінки, механізму оновлення вибраного об'єкту розвитку.

Механізмом здійснення смарт-спеціалізації потребує бути онлайн платформа для отримання рекомендацій щодо політики смарт-спеціалізації для кращого розуміння та подолання розриву між очікуваннями стратегій

досліджень та інновацій (з одного боку) та результатами смарт-спеціалізації (з іншого боку). Відповідним прикладом може слугувати ONLINE S3, інноваційний механізм надання політичних рекомендацій, що реалізується консорціумом з дванадцяти партнерів з Іспанії, Греції, Бельгії, Австрії, Словенії, Словаччини, Великобританії та Фінляндії.

Управління інноваційним розвитком та фінансовою стійкістю малих та середніх підприємств, розвиток кластерів можуть бути вирішені за участю регіональних органів влади, яким слід забезпечити комплексний підхід до задоволення потреб малого та середнього підприємництва, охоплюючи всі етапи їх створення та розвитку в реалізації дослідницьких та інноваційних проєктів. Такими формами можуть бути: гранти, позики, а в деяких випадках і гарантії. Крім того, сприяння участі у міжнародних проєктах ЄС, що їх фінансує.

Литература:

1. Richardson K. Smart Specialisation: What does it mean in practice for universities? (2014) URL: https://youtu.be/a_sGcbmKe1g (last assessed 17.01.2019).
2. Foray, D., Goddard, J., Beldarrain, X.G., Landabaso, M., McCann, P., Morgan, K., Nauwelaers, C., Ortega-Argilés, R., Guide to Research and Innovation Strategies for Smart Specialisations (RIS 3) (2012), European Commission. 126 p.
3. Про затвердження Порядку розроблення Державної стратегії регіонального розвитку України і плану заходів з її реалізації, а також проведення моніторингу та оцінки результативності реалізації зазначених Стратегії і плану заходів. Редакція від 17.11.2018. Постанова Кабінету Міністрів України від 11 листоп. 2015 р. № 931
4. Smart specialisation platform. European Commission. URL: <https://s3platform.jrc.ec.europa.eu/what-is-smart-specialisation->

Ханенко А.В.

*К.е.н., доц. каф. менеджменту
та фінансів ДВНЗ «Український держаний хіміко-
технологічний університет»
м. Дніпро, Україна*

ІНДУСТРІЯ ГОСТИННОСТІ ЯК ВАЖЛИВА СКЛАДОВА РОЗВИТКУ ТУРИЗМУ

На сьогоднішній день індустрія гостинності – дуже важливий і один з ключових факторів успішного розвитку туризму загалом. Не можна стверджувати, що у ХХІ столітті сфера індустрії гостинності є достатньо розвиненою, особливо на Україні. Зараз вона тільки перебуває на етапі відновлення. Це пов'язане з тим, що науково-технічний прогрес мав негативні наслідки на розвитку суто людських відносин. Люди майже не звертали увагу та навіть зовсім забули про людські потреби в турботі, добрих словах і спілкуванні. Працівники почали приділяти увагу тільки технологічному розвитку і зовсім забули про розвиток власних персональних рис. Тому проблема розвитку гостинності набуває особливого значення в умовах сучасного виробничого середовища.

«Гостинність – народна традиція з любов'ю та повагою приймати і частувати гостей. Також готовність, бажання приймати гостей і пригощати їх; саме церемонія гостинного приймання кого-небудь», - пише В.В. Жайворонок у своїй роботі «Знаки української етнокультури».

Г.А. Папріян у своїй роботі «Менеджмент індустрії гостинності» розглядає гостинність як науковий термін і вважає, що термін «гостинність» означає систему заходів та порядок їх здійснення з метою задоволення найрізноманітніших побутових, господарських та культурних запитів гостей туристичних підприємств, їх запобігливого обслуговування, надання низки послуг.

Я.М. Сало пише: «Гостинність – це одне з багатьох понять про цивілізацію. Завдяки сильному та постійному прогресу, це поняття, за участі великого потоку часу, перетворилося на одну із найпопулярніших індустрій XXI століття, у якій працюють й розвиваються мільярди людей. Вони створюють величезне й безперервне споживання послуг» [1, с. 274-275].

Індустрія гостинності – це та сфера, яка охоплює діяльність людей у різних сферах: готельний та ресторанний бізнес, відпочинок, туризм, розваги, екскурсійна діяльність, проведення різних наукових конференцій, громадське харчування, організація виставок (рис. 1) [2, с. 32].



Рисунок 1 – Індустрія гостинності

Варто підкреслити, що в туризмі існує суспільна сфера гостинності, яка особливо виразно демонструє його людино-приймальний характер. Інститут гостинності, до речі, - один із найдавніших в історії людської цивілізації. Гостинність (від гр. «піроксенія») набула широкого розвитку ще в стародавній Елладі. У 78 античних державах-полісах право та обов'язок піклуватися про іноземців одержували лише знатні громадяни – піроксени.

Гостинність – це специфічний спосіб сприйняття, розуміння і відбиття власного внутрішнього світу, втілення індивідуального способу мислення в певній моделі поведінки, обумовленій звичаями, моральними традиціями, суспільними установками [3].

Порівняно з іншими сферами людської діяльності, для сфери індустрії гостинності характерний досить високий ступінь конкуренції. Він ще на додачу залежить від багатьох факторів, таких як зовнішні, релігійні, та політичні, природні умови та катаклізми.

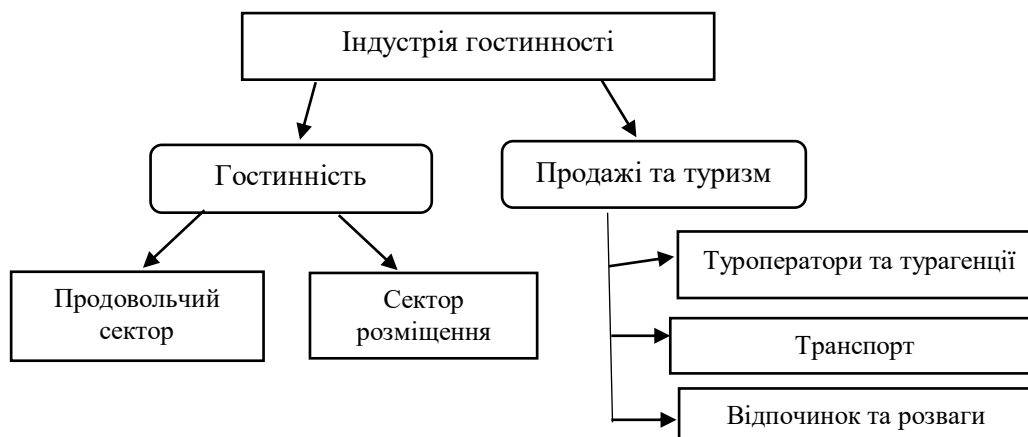
Варто зазначити, що основними факторами впливу на конкурентоспроможність є не стратегія підприємства і його бізнес-план, а вміння цього підприємства показати себе з кращого боку, виявити та задовольнити потреби споживачів та рівень розвитку інформаційних ланцюгів. Тому в сфері індустрії гостинності прийнято виділяти такі методи оцінки конкурентоспроможності:

1. Оцінка рівня якості наданих послуг – тут враховуються такі фактори: на скільки була високою якість послуги та яким чином її надавали (працівники були ввічливими, турботливими, уважними).

2. Оцінка рівня розвитку інфраструктури – тут враховуються всі технічні засоби, за допомогою яких надавалася послуга. Якщо говорити про туристичну послугу, то тут до уваги береться офіс, в якому знаходиться сама туристична фірма, автобус, яким подорожували туристи, або ж готель, якщо йдеться про готельний комплекс. Клієнти звертають увагу не тільки на те, яким чином надається послуга, а й на те, де вона надається. Якщо приміщення чи автобус будуть брудні і поламани, то хоч наскільки ввічливими не був би персонал, клієнт не буде задоволений сервісом цієї фірми.

3. Оцінка рівня розвитку інформаційних технологій – підприємствам у сфері індустрії гостинності потрібно постійно відстежувати різноманітні потоки інформації, тому в будь-якого підприємства має бути налагоджений постійний та швидкий процес обміном інформацією. Хорошим помічником у цьому є програмне забезпечення, яке використовують в індустрії туризму: Оверія, Tour Online та інші.

4. Оцінка інноваційних впроваджень – основна мета сфери гостинності, це постійне відстеження і задоволення потреб споживачів. Варто врахувати, що ми живемо в час, коли технічний розвиток здійснюється дуже швидко, і

відповідно, дуже швидко змінюються потреби споживачів, тому підприємству, яке хоче бути конкурентоспроможним у сфері індустрії гостинності потрібно дуже швидко і навіть нестандартно реагувати на такі зміни [4, с. 214-215].

На відміну від інших сфер людської діяльності, економічна гнучкість готельної діяльності не має матеріального характеру. Готельні підприємства пропонують ринку свій продукт у вигляді послуги, у виробництво якої залучається сам споживач.

Таким чином, вихідним елементом у трактуванні терміна «конкурентоспроможність підприємств індустрії готельного господарства» можна вважати вподобання та вибір споживачів, які якраз і споживають ці послуги.

З метою визначення переваг та недоліків готельного господарства в порівнянні з конкурентами та розробки успішної конкурентної стратегії необхідно вивчити умови конкуренції на ринку готельних послуг, оцінити власну конкурентну позицію і вивчити діяльність конкурентів.

Виходячи з мети оцінки конкурентоспроможності готельних підприємств, можливо застосувати кілька методів розвитку її рівня.

Метод, що найкраще враховує особливості діяльності, умови функціонування та тенденції розвитку галузі, можна буде використовувати в якості основного для визначення конкурентоспроможності готельних підприємств.

Підсумовуючи сказане вище, варто наголосити на такому: індустрія гостинності має величезний вплив на індустрію туризму. Ці дві індустрії розвивалися одночасно і без гостинності індустрія туризму була б не такою перспективною. Також зрозуміло, що хоч гостинність і формувалася дуже довго, зараз вона є невід'ємною частиною подорожей та одним із показників високого сервісу. Слід взяти до уваги й те, що гостинність – це багаторівневий процес, на який впливає багато факторів, основним з яких є людський фактор, а також те, що гостинність - це така річ, яку не може надати будь-яка машина. Тому, розглянувши проблеми розвитку індустрії гостинності, можна

стверджувати, що вирішення проблем галузі слід розглядати як систему завдань, глибоко пов'язаних з інноваційною мотивацією діяльності працівників.

Позитивні тенденції розвитку індустрії гостинності вимагають також проведення подальших досліджень, спрямованих на формування підходів до оцінки конкурентоспроможності готельних підприємств.

Література:

1. Володимир Мазур Індустрія гостинності – ефективний інструмент розвитку туристичного бізнесу /В. Мазур // Журнал європейської економіки. – 2015. - № 4 с. 273-286

2. Браймер Р.А. Основи управління в індустрії гостеприимства / Р.А. Браймер – М.: Аспект-Пресс. 1995.- 195 с.

3. Гостинність та історія її розвитку [Електронний ресурс]. Режим доступу: <https://ru.wikipedia.org/wiki/гостеприимство>.

4. Подлепіна П.О. Підвищення конкурентоспроможності підприємств індустрії гостинності / П.О. Подлепіна, О.М. Поп // Туристичний бізнес: світові тенденції та національні пріоритети: матеріали VI міжнар. наук.- практ. конф. – Х.: ХНУ ім. В.Н. Каразіна. – С. 214-216.

Худомака М.А.

*Інженер кафедри маркетингу та логістики ДВНЗ «Український державний
хіміко-технологічний університет»*

м. Дніпро, Україна

Аксьонова Л.О.

*К.е.н., доцент кафедри фінансів, банківської справи та страхування
Дніпровського національного університету ім.. Олесь Гончара*

м. Дніпро, Україна

ПРОБЛЕМИ ФІНАНСУВАННЯ ІНВЕСТИЦІЙНИХ ПРОЕКТІВ ПРИ ЗДІЙСНЕННІ СТРУКТУРНОЇ МОДЕРНІЗАЦІЇ ЕКОНОМІКИ УКРАЇНИ

В процесі здійснення структурної модернізації національної економіки, яка відповідає стратегії регіонального розвитку держави, необхідно враховувати ряд особливостей, які відображають зростаючу роль регіональних аспектів: ступеня їх фінансово-економічної самостійності; ресурсне забезпечення та матеріально-технічна база в цілому; рівень кваліфікації трудових ресурсів та кадровий потенціал; особливості природно-кліматичного комплексу та ландшафтні можливості тощо. Зважаючи на те, що кожний регіон – це складова єдиного господарського комплексу, заходи щодо забезпечення якісної та вчасної реалізації інвестиційних програм їх розвитку мають співвідноситися з роллю, яку відіграють регіони в здійсненні структурної модернізації національної економіки.

Важливо пам'ятати, що від того, як буде побудована система стратегічного планування та якість джерел і процесу фінансування інвестиційних програм, залежить ефективність розвитку кожного регіону.

В Україні йде підготовка стратегії регіонального розвитку на 2021-2027 роки та відповідних планів основних заходів з її реалізації де ключовими

принциповими рішеннями, окрім іншого, буде курс національної регіональної політики на «децентралізацію, smart-спеціалізацію та digital-інструменти регіонального розвитку, розбудову інфраструктури, акцент на розвиток малого та середнього бізнесу, міжрегіональну співпрацю та транскордонне співробітництво, посилення кадрового потенціалу» [1].

Згідно висновків експертів, основними недоліками реалізації стратегії попереднього періоду вважається наступне: в багатьох регіонах фінансування проектів проводилося зважаючи на необхідність повного освоєння виділених коштів, а не на ефективність конкретних цілей інвестиційного розвитку і досягнення поставлених завдань в стратегії розвитку регіону, а саме – створення додаткових робочих місць в регіоні, використання місцевих ресурсів, підвищення обсягів надходжень до місцевих бюджетів тощо. Крім того, ряд регіональних стратегій не якісно обґрунтовані стосовно джерел фінансування, прогнозу вартості фінансових ресурсів, їх обсягів, без врахування усіх положень офіційних методик та консультацій з експертами, представниками бізнесу та банківських структур.

Статистичні дані показують, що інвестиційна активність в державі росте повільно. За останні три роки фінансування інвестицій в основний капітал іде за рахунок власних коштів і ця тенденція продовжується. За рахунок власних коштів у січні-грудні 2016 року освоєно 69,1 відсотка капіталовкладень, а у січні-грудні 2017 року майже не змінились – 69,3 відсотка. Основним джерелом фінансування капітальних інвестицій у січні-вересні 2018 року, як і раніше, залишаються власні кошти корпорацій. За їх рахунок освоєно 73,2 відсотка капіталовкладень [2,3]. Це призводить до серйозних проблем при здійсненні структурної модернізації як регіональної так і національної економіки, реалізації інвестиційних програм. Тому необхідно відновлювати рівень зовнішнього фінансування та ставити питання пошуку нових фінансових інструментів забезпечення інвестиційних програм, принципового удосконалення державної інвестиційної політики стосовно джерел та механізмів фінансування, розвитку фінансових інструментів, які поширені в

багатьох економічно розвинених країнах і активно переходити на нові організаційні форми й економічні методи управління фінансовими ресурсами.

Література

1. Дніпропетровська обласна рада. Офіційний веб-сайт. Про розроблення стратегії розвитку Дніпропетровської області на період 2021-2027 роки та плану заходів на 2021-2023 роки з реалізації стратегії розвитку Дніпропетровської області на період 2021-2027 роки. URL: <https://oblrada.dp.gov.ua/rishennia/sklikannia-7/xvi-sesiya/%E2%84%96-442-//> (дата звернення 25.02.2020).
2. Державна служба статистики України. URL: <http://www.ukrstat.gov.ua/> (дата звернення 25.02.2020).
3. Лещук Г. В. Інвестиційний розвиток сучасної регіональної інфраструктури / Г. В. Лещук // Науковий вісник Ужгородського національного університету : Міжнародні економічні відносини та світове господарство. – Ужгород. Випуск 12, частина 1. 2017. – С.183-186 URL: http://www.visnyk-econom.uzhnu.uz.ua/archive/12_1_2017ua/43.pdf / (дата звернення 25.02.2020).

Чернишева О. М.

*К.е.н., доц., доц. каф. менеджменту
та фінансів ДВНЗ «Український державний університет»
м. Дніпро, Україна*

ОСОБЛИВОСТІ ФОРМУВАННЯ СТРАТЕГІЇ ПІДПРИЄМСТВ

Інтеграційні процеси України у світовому економічному просторі супроводжуються зміною складу та структури ринків збуту, вимог до якості та технології виробництва продукції, що потребує від вітчизняних підприємств нових підходів до визначення стратегії в умовах конкуренції на внутрішньому та зовнішньому ринках. Важливою складовою формування стратегії підприємства є комплексна діагностика та оцінка конкурентоспроможності продукції як основи для визначення географічного вектора зростання, конкурентних переваг, портфеля стратегічних зон господарювання та синергетичних ефектів в умовах ведення конкурентної боротьби за цільові ринки.

Сучасна наукова думка має достатню кількість підходів до формування стратегії підприємства. Однак, недостатньо висвітленими залишаються питання розробки науково-методичних підходів та практичних рекомендацій щодо обґрунтування стратегії підприємства, які б враховували інструментарій оцінки конкурентоспроможності продукції як основу для формування елементів стратегії для виробництва конкурентоспроможної продукції.

Нова парадигма формулювання стратегії полягає в тому, щоб визначити цільові ринки, в яких зацікавлена компанія, ідентифікувати конкурентні переваги, за допомогою яких будуть завойовані ринки, та визначитися з ключовими компетенціями, необхідними для підтримки конкурентної переваги. При цьому ключовими компетенціями, згідно з підходом Г. Хемела та К.К. Прахалада варто розуміти колективне знання в організації, особливо навички з координування диверсифікованого виробництва та інтегрування множинних технологічних потоків [1, с. 184]. Отже, виступаючи основою оцінки конкурентоспроможності

економічних об'єктів, конкурентні переваги є ключовим елементом формування стратегії підприємства в нових умовах ведення конкурентної боротьби, що доводить необхідність врахування складових діагностики та оцінки конкурентоспроможності продукції у якості основи формування стратегії.

Основні складові діагностики конкурентоспроможності продукції формуються відповідно до сфер виробництва, реалізації та споживання і передбачають оцінку факторів, які впливають на обсяги виробництва кожної асортиментної групи, що дозволяє обґрунтувати етапи процесу регулювання рівня конкурентоспроможності продукції. Фактори впливу на обсяги виробництва продукції доцільно групувати за класифікацією залежно від рівня їх керованості підприємством. Виокремлення внутрішніх та зовнішніх факторів конкурентоспроможності відповідає аналізу внутрішнього та зовнішнього середовища при формуванні стратегії, що інтегрує процеси діагностики конкурентоспроможності продукції та стратегічного планування.

Складові оцінки конкурентоспроможності продукції формуються за етапами, що передбачені більшістю алгоритмів та схем оцінки, з урахуванням особливостей виробництва, реалізації та споживання продукції у кожній асортиментній групі. Об'єктом оцінки конкурентоспроможності продукції доцільно прийняти асортиментну одиницю, яка є одиницею кінцевого споживання продукції. Оцінку конкурентоспроможності продукції доцільно здійснювати за інтегральним показником, в якому враховано комплексні показники конкурентоспроможності асортиментної одиниці для умов виробництва і споживання, а також вагові коефіцієнти, що характеризують умови реалізації та визначаються за індексом імпортової залежності у кожній асортиментній групі.

Література:

1 Швіндіна О.А. Інновації у розвитку стратегічного менеджменту: від конкуренції до коопетиції / О.А. Швіндіна // Маркетинг і менеджмент інновацій. – 2017. - №1. – С. 180-192.

Чернишева О. М.

*К.е.н., доц., доц. каф. менеджменту
та фінансів ДВНЗ «Український державний університет»*

м. Дніпро, Україна

Коряка М. О.

магістр

ДВНЗ «Український державний університет»

м. Дніпро, Україна

КРИЗИ В ДІЯЛЬНОСТІ СУЧАСНИХ СІЛЬСЬКОГОСПОДАРСЬКИХ ПІДПРИЄМСТВ

На сучасному етапі управління підприємствами у розумінні кризи прийнято виокремлювати дві складові: суб'єктивну (ставлення керівництва до кризових явищ на підприємстві) та об'єктивну (відповідність підприємства вимогам зовнішнього оточення). В загальному значенні криза – це переломний етап функціонування будь-якої системи, коли вона піддається впливу ззовні або зсередини, що потребує від неї якісно нового реагування. Криза загрожує руйнацією системи. У діяльності сучасних підприємств кризи – це загострення суперечностей у соціально-економічній системі організації, що загрожує її життєстійкості в навколишньому середовищі та вимагає від неї якісно нових змін.

У 90-роках минулого століття сільське господарство України, незважаючи на лідерство серед інших сегментів економіки за чисельністю працюючих та обсягами діяльності, було однією з збиткових галузей, яка не відігравала достатньої ролі у забезпеченні ефективного функціонування економіки країни. На даний час, витримавши чимало криз, вітчизняне сільське господарство спромоглося правильно використати можливості, що утворюються в результаті перебігу кризи, та стати найприбутковішим сегментом економіки з одним з найвищих показників рентабельності та найменшою часткою збиткових підприємств.

Сільське господарство забезпечує понад 23% експорту держави, а з урахуванням продуктів харчування – понад 37% [1, С. 53]. Виробництво валової продукції сільського господарства складає 6,1% від загального обсягу по Україні.

Професор Пріб К.А. зазначає, що у сільськогосподарських підприємств причини криз часто криються у виникненні й перебігу специфічних, нетипових для інших сфер економіки, процесів та явищ. Зокрема: порушення соціально-економічних відносин на селі, нераціональність бізнес-рішень й технологій, що застосовуються як самими підприємствами, так і їхніми сусідами, окремі випадки рейдерства, особливості сільськогосподарського виробництва, що ускладнюють маневреність технологічних операцій, сезонність, коливання врожайності, інертність сільського господарства [1, С. 54].

Основні напрями виробничої діяльності сільськогосподарських підприємств Дніпропетровської області – вирощування зернових, у тому числі високоякісного продовольчого зерна, технічних і овочевих культур, виробництво м'ясомолочної продукції. Тому серед антикризових заходів, які повинні бути передбачені в технології підприємств, доцільно впровадити удосконалення структури землекористування, оптимальне співвідношення культур та попередників у сівозмінах, енергозберігаючі технології обробки ґрунту, реконструкцію інженерної інфраструктури зрошувальних систем, крапельне зрошення. Антикризове управління сучасними сільськогосподарськими підприємствами повинно використовувати реформування господарств у сільгоспідприємства різних форм власності, орендні відносини, обслуговуючу кооперацію, активне просування органічної продукції.

Таким чином, застосування новітніх методів у технології виробництва сільськогосподарської продукції та управління сучасними сільськогосподарськими підприємствами сприятиме укріпленню їх ринкових позицій, зміцненню фінансового стану та запобіганню криз.

Література:

1 Пріб К.А. Практика антикризового управління в сільськогосподарських підприємствах / К.А. Пріб // Економіка АПК. – 2019. - №10. – С. 51-59.

Яшкіна Н. В.

*к.т.н., доц. каф. менеджменту
та фінансів ДВНЗ «Український державний хіміко-технологічний
університет»
м. Дніпро, Україна*

ОРГАНІЗАЦІЙНА ПОВЕДІНКА КОМПАНІЇ ЯК ІНСТРУМЕНТ ФОРМУВАННЯ ЇЇ МАЙБУТНЬОГО

Організаційна поведінка суб'єктів бізнес-простору в даний час в Україні найчастіше направлено на виживання в короткостроковому періоді. Тільки 10% вітчизняних компаній мають в своїй структурі фахівців з розвитку, які досліджують і прогнозують фактори зовнішнього середовища формують бізнес-простір. 5% – іноді звертаються за інформацією в консалтингові компанії. Ведення бізнесу лише з перспективою виживання, а не довгострокового існування призводить до багатьох небезпечних для економіки країни тенденцій: галузева структура набуває загрозливих диспропорцій; зростає соціальна безвідповідальність бізнесу; відтік капіталу з країни; зниження кадрового потенціалу підприємств.

Керівники, провідні фахівці українських компаній вважають, що розглядаючи фактори які можуть змінити ситуацію, в першу чергу треба звернути увагу на створення сприятливих для бізнесу умов законодавчого та політичного характеру. Однак важливим фактором, що впливає на існування компанії є здатність організації коригувати свою поведінку і направляти її на подолання невпевненості в майбутньому.

Сучасна організація повинна бути здатною успішно змінювати форми своєї поведінки, що відображають нову інформацію про середовище існування. Вивести організацію на новий виток розвитку, продовжити період її існування можливо якщо змінити спосіб мислення всередині організації.

Ефективним інструментом яким користуються менеджери успішних компаній є концепція організації, що навчається. Формулювання поняття

«організація яка навчається», як «організації, в яких люди безперервно розширюють свої можливості досягнення бажаних для себе результатів, де створюються нові, здатні до розвитку моделі мислення, де колективне устремління є вільним і де люди безперервно навчаються можливостям спільного навчання» запропоновано П. Сенге [1, с. 68]. Американський психолог Майк Педлер описав ознаки, що притаманні організації яка навчається. Спираючись на ці ознаки, сформуємо систему принципів, яких повинні дотримуватися менеджери для додання своєї компанії характеристик самонавчальної:

- завжди думати про можливості бізнесу в майбутньому, працювати разом з усіма над майбутнім компанії;
- інформація про процеси в організації важлива не для індивідуального використання, а для колективного прийняття вірних рішень;
- розвиток організації не можна забезпечити без постійного обліку і контролю;
- кожен співробітник має рівні базові умови для отримання винагороди, але кінцевий результат буде залежати від індивідуального досягнення;
- розуміння, що структура організації не буде незмінною на весь період існування, структура повинна змінюватися якщо цього вимагає середовище;
- кожен співробітник повинен добре знати основні характеристики середовища в якому працює його компанія;
- досвід компанії це сукупність досвіду її партнерів, клієнтів;
- формування в культурі організації традицій які сприяють навчанню і саморозвитку співробітників.

Як свідчить досвід компаній в Україні для довготривалого позиціонування на ринку необхідно істотно змінити власне уявлення про управління в організації. Орієнтованість на кінцевий результат, самостійність співробітників у визначенні послідовності дій, проведення майстер-класів та семінарів, обов'язкові витрати компанії на навчальні курси, залучення фахівців до наставництва – такі характеристики самонавчальної організації притаманні

ТОВ «НОВА ПОШТА», науково-виробничій групі «Інтерпайп» ("Interpipe Group"), ПРАТ «Київстар», ТОВ «Воля-Кабель». Дані компанії працюють в Україні більше 20 років, за цей період зміни середовища вони використовували на користь свого розвитку [2].

Таким чином, в умовах нестабільного економічного середовища з'являється необхідність переключення уваги керівників і фахівців організацій з оперативних завдань, що формують тільки короткостроковий успіх, на рішення проблем довгострокового існування компанії на ринку. Використання принципів самонавчальної організації при коригуванні організаційної поведінки сприяє ефективному розвитку компанії у відповідь на зміни середовища.

Література:

1. Сендж П. Пятая дисциплина: искусство и практика самообучающейся организации / П. Сендж. – М.: ЗАО «Олимп-Бизнес», 2003. – 408 с.

2. <https://inventure.com.ua/tools/events/biznes-forum-top-100-luchshih-ukrainskih-kompanij>

Секція 2. Трансформаційні зміни в економіці в контексті цифровізації

Абишева Р. Ж.

к.х.н., професор, проректор по учебной и методической работе

Сейдахметова Г. Т.

ст. преподаватель

Южно-Казахстанский университет им.М.Ауезова,

Кожаметов З. К.

к.э.н.

Евразийский национальный университет им.Л.Гумилева

ЭКОЛОГИЧЕСКАЯ БЕЗОПАСНОСТЬ, КАК ФАКТОР МОДЕРНИЗАЦИЙ ТОПЛИВНО-ЭНЕРГЕТИЧЕСКОГО СЕКТОРА

Экологическая безопасность является одним из основных стратегических компонентов национальной безопасности Республики Казахстан и важнейшим аспектом государственных приоритетов. Как обоснованно считают многие отечественные и зарубежные исследователи, загрязнение окружающей среды стала серьезной преградой на пути социально-экономического развития Казахстана. Изменение качества окружающей среды напрямую связано с развитием «грязных» технологий и экстенсивного сельского хозяйства. На территории республики насчитывается около 2,5 тыс. предприятий, относящихся к 1-2 самым высоким классам опасности среди 5 существующих классов [1]. Высокие цены на нефть, возможный энергетический голод в мире, экологическая нагрузка на окружающую среду при использовании углеводородов, а тем более угля, заставили многие страны ускоренно заняться поиском путей использования нетрадиционных возобновляемых источников энергии [3].

Развитие экономики государства неразрывно от главных природоохранных проблем и поэтому она включает: климатическую безопасность, безопасность нефтегазового сектора с точки зрения его воздействия на окружающую среду и безопасности ядерной энергетики.

Имеется практически полное единство мнений ученых, что именно сжигание ископаемого топлива приводит к быстрому росту концентрации в атмосфере парниковых газов, антропогенному изменению климата и связанные с ним катастрофическим явлением, то есть засухам, наводнениям, ураганам, таянию льдов и вечной мерзлоты и т.п. За последние 150 лет, средняя глобальная температура уже увеличилась почти на 10⁰С относительно «доиндустриального» уровня середины XIX столетия. Дальнейший значительный рост температуры может привести к необратимым изменениям в экосистемах, значительным социальным и экономическим потерям. Это представляет собой серьезную угрозу жизни и здоровья людей, устойчивости экосистем и мировой экономики.

В современном этапе огромный ущерб окружающей среде наносит топливно-энергетический сектор. Энергетическая отрасль остается самым значительным стационарным загрязнителем атмосферы вредными выбросами парниковыми газами. Сжигание топлива обеспечивает более 80% общей эмиссии парниковых газов (ПГ) в Казахстане. Благодаря большой доле использования дешевого низкокачественного бурого угля открытой добычи с зольностью до 56%, Казахстан относится к странам с высоким уровнем выбросов углекислого парникового газа, влияющего на изменение климата и ухудшение здоровья населения. Процесс загрязнения окружающей среды усугубляется также индустриальным ростом на базе использования устаревших технологий, ветхим жилищным фондом и большим парком подержанных автомобилей.

В контексте экологической безопасности для Казахстана сегодня необходимы новые парадигмы развития топливно-энергетического комплекса страны. Это звучит актуально поскольку для каждого государства существует настоятельная потребность в экономическом росте. К примеру за последние 50 лет потребление человечеством продуктов питания и пресной воды увеличилось в 3 раза, природных ископаемых - в 4 раза. Такая потребительская гонка за природными ресурсами неизбежно ведет к экологической проблеме.

Поэтому ожидаются огромные предполагаемые затраты на природоохранные мероприятия в электроэнергетическом секторе экономики страны. В этой связи имеется необходимость сокращения выбросов ПГ в электроэнергетическом секторе, что может быть осуществлено за счет диверсификации структуры генерирующих мощностей и увеличения доли возобновляемых источников энергии, повышения энергоэффективности и увеличения использования возобновляемых источников энергии. По данным зарубежных специалистов, одна ветроустановка, (малая ГЭС, фотоэлектрическая станция), мощностью 500 кВт (выработка в среднем 1 млн.кВт-ч в год) предотвращает выбросы при производстве такого же количества электроэнергии на тепловых электростанциях на угле в следующих объемах: углекислого газа – 750-1250 т, двуокиси серы – 5-8 т, оксидов азота – 3-6 т, золы – 40-70 т, пыли – 250-500 кг.

Возможность катастрофических изменений климата вызывает необходимость принятия мер на глобальном, региональном и национальном уровнях по сокращению воздействия на климат, которые должны координироваться с мерами устойчивого социально-экономического развития и учетом возможностей и интересов всех стран. Экономические и социальные издержки при ограничении выбросов (промышленных газов) ПГ могут оказаться значительными по сравнению с обычным развитием экономики, что заставляет разработать меры экономического стимулирования.

Литература:

- 1 Новый мировой рекорд ветроэнергетики // По материалам Renewable Energy World: «Зеленая энергетика» – спецвыпуск, 2007.
2. Тиллерсон Р.У. Улучшение экономических результатов деятельности: Роли, обязанности и возможности// Kasenergy. – №1. – 2012. – С.32.
3. Надиров Н.К. Проект века, или в поисках вечной энергии // «Казахстанская правда». – 2017. – 29.06.

SOCIO-CULTURAL FACTORS AND NATIONAL CYBER SECURITY PARADIGM

In the last half-century, the transformational changes in the economy in the contest of digitalization, following the development of the information & communication technology, have created a new environment in which the traditional strategies to interact with foreign national entities and pursue the national security have turned out to be obsolete [1]. In that new complex environment, the Economic Intelligence (EI) [2], a new discipline proposed by academics to pursue the national security, has turned out to result an indispensable tool to manage the knowledge and support the decision-maker in taking the best decision for the defence of the economic interest of the country.

The Economic Intelligence Matrix (EIM) [3] is a chart developed on the basis of the two most important dimensions used to classify the different economic intelligence strategies: the focus of the study (internal or external analysis) and the time orientation (short or long-term), which denote four distinctive approaches to the EI: Counterintelligence, Economic Espionage, Network Intelligence, Economic War (fig. 1).

The thesis adopted in the present paper asserts that the specific socio-cultural values of each country influence the choice of its own security strategy in the cyber domain [4]. Consequently, by using two Hofstede cultural dimensions (long vs. short-term, and power distance) [5] as quantitative proxies of the socio-cultural values of a state, it is possible to classify the different national approaches to the cyber security in the EIM. The positions of the countries in the EIM in figure 1 is coherent with their qualitative features. Thus, it is possible to assert that two specific Hofstede dimensions could be used as a rapid and more objective means of individuation of the predisposition of the countries toward a specific security strategy in the cyber domain.

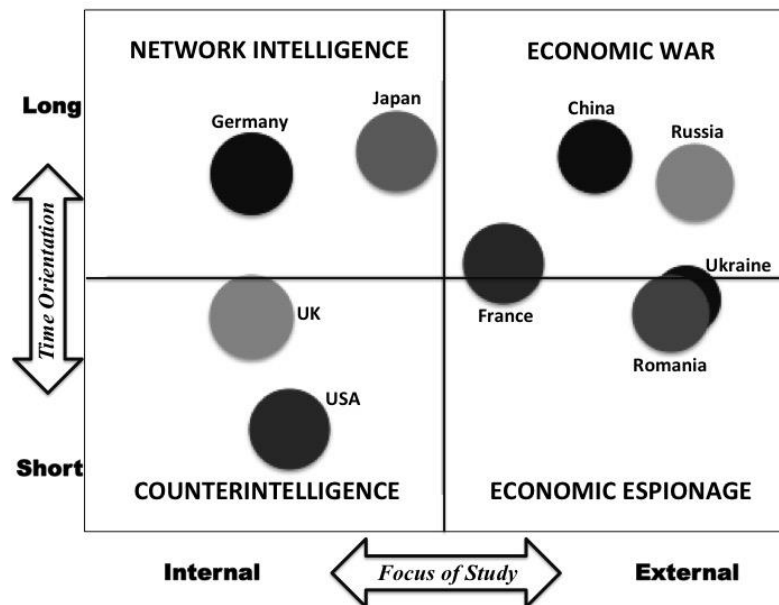

Figure 1. Comparative Analysis of National Security Strategies. The size of the balls represents half of the logarithm (base ten) of the pro capita Gross National Product of each country. *Source: composed by the author.*

List of References

1. Adami C., A Comparative Analysis of the National Economic Intelligence Systems in the World, Innovative Potential of Socio-Economic Systems: The Challenges of the Global World, 30 June 2016, Lisbon, Portugal, pp. 29-32.
2. Potter E.H., Economic Intelligence & National Security, Carleton University Press, 1998.
3. Starostina A. O., Adami C., The Role of the Economic Intelligence in the Modern International Economic Relations, Innovations in Development of Socio-Economic Systems: Microeconomic, Macroeconomic and Meso-economic Levels, Izdevnieciba Baltija Publishing, 2017, pp. 1-15.
4. Adami C., The Importance of Socio-cultural Factors in the Choice of the National Cyber Security Paradigm, Collective Monograph ISMA University, Riga, pp. 160-175.
5. Hofstede G., Hofstede G. J., Minkov M., Cultures and Organizations: Software of the Mind, Revised and Expanded 3rd Edition, New York, McGraw-Hill USA, 2010.

Баюра Д. О.

*Д.е.н., проф. кафедри економіки підприємства
Київського національного університету імені Тараса Шевченка
м. Київ, Україна*

КОРПОРАТИВНЕ УПРАВЛІННЯ І СТАЛИЙ РОЗВИТОК

Ефективна система корпоративного управління на рівні підприємств корпоративного типу у державному та приватному корпоративному секторах економіки забезпечує не лише створення додаткової акціонерної вартості, але й максимізує додаткову соціальну цінність для усіх груп заінтересованих осіб (стейкхолдерів). Інтеграція корпоративного управління із корпоративною соціальною відповідальністю надає додаткові можливості підприємствам забезпечувати сталий розвиток та задовольняти інтереси стейкхолдерів. Останні глобальні виклики, які пов'язані із поширенням коронавірусу, ще більше підтверджують, що компанії повинні вести свій бізнес та вибудовувати свої корпоративні стратегії з урахуванням Глобальних цілей сталого розвитку. «Сталий розвиток має на меті провадження господарської діяльності в теперішній час без шкоди для здоров'я та добробуту майбутніх поколінь. Основною метою сталого розвитку є економічний і соціальний прогрес без виснаження обмежених ресурсів планети чи руйнування природного середовища. Однак, загалом, мета сталого розвитку є ширшою. Сталий розвиток спрямований на сприяння підвищенню добробуту людини та побудові більш здорового і справедливого суспільства. Сталий розвиток іноді розглядається як намагання збалансувати позитивні та негативні наслідки економічної діяльності» [1, с. 15].

В світлі теорії стейкхолдерів і концепції корпоративної соціальної відповідальності, залежно від інституційного оточення та державного регулювання, підприємства корпоративного типу можуть самостійно обирати форми та види втілення корпоративної соціальної відповідальності. В останні три роки активізувалися наукові дискусії щодо обсягу зобов'язань компаній у вирішенні

цілей сталого розвитку. Поряд із добровільним характером процесів і обсягів соціального інвестування, усі більше розвинутих країн приймають рішення щодо економічного стимулювання соціально відповідальної поведінки компаній. Виходячи з цього, система корпоративного управління повинна забезпечувати формування нових комунікацій із стейкхолдерами, як на рівні загальних зборів акціонерів, наглядової так і виконавчої корпоративної практики. Можливо у корпоративній стратегії успішних підприємств мати положення щодо взаємодії із ключовими стейкхолдерами, які найбільше впливають на досягнення цілей сталого розвитку, наприклад, навколишнім середовищем, територіальними громадами, споживачами, постачальниками, конкурентами та ін.

Методи та інструменти взаємодії зі стейкхолдерами також можуть визначатися на взаємовигідній основі. Слід наголосити, що корпоративна соціальна відповідальність поряд із такими критеріями, як результативність, якість товарів або послуг, лідерством, рівнем корпоративного управління, відношенням до персоналу та інноваційністю, визначає рівень корпоративної репутації будь-якої компанії. Тому корпоративна соціальна відповідальність є одним із ключових чинників, які забезпечують формування ринкової капіталізації компанії у довгостроковій перспективі. Для аналізу впливу стейкхолдерів на компанію можна використовувати системний підхід на основі ситуаційного матричного аналізу. Виходячи із практики провідних зарубіжних компаній, які активно реалізують цілі сталого розвитку за рахунок взаємовигідної взаємодії зі стейкхолдерами, можна виокремити окремі етапи аналізу впливу заінтересованих осіб на функціонування компаній. Наприклад:

- 1) визначення переліку ключових стейкхолдерів компанії;
- 2) визначення їх прав та обов'язків по відношенню до компанії (характер впливу – прямий чи опосередкований, постійний чи нерегулярний, тощо);
- 3) визначити силу впливу кожного із стейкхолдерів;
- 4) визначити рівень короткострокового та довгострокового впливу стейкхолдерів (позитивний чи негативний);

- 5) розробити положення щодо взаємодії із ключовими стейкхолдерами у короткостроковій і довгостроковій перспективі;
- 6) інтегрувати положення взаємодії зі стейкхолдерами у корпоративну стратегію компанії та її бізнес-процеси;
- 7) удосконалити організаційно-управлінську структуру компанії;
- 8) розробити та затвердити необхідні плани, операційні бюджети та витрати на проекти соціального інвестування та взаємодію з ключовими стейкхолдерами;
- 9) розробити канали комунікацій зі стейкхолдерами;
- 10) забезпечити корпоративний контролінг і нагляд за виконанням положень взаємодії компанії зі стейкхолдерами:
- 11) здійснювати коригуючі дії та розробляти альтернативні плани взаємодії компанії зі стейкхолдерами.

Важливо підкреслити, що дієвим інструментом комунікацій зі стейкхолдерами є складання нефінансової звітності компаній – звіт зі сталого розвитку, звіт з корпоративної соціальної відповідальності тощо. Таким чином, реалізація цілей сталого розвитку на підприємствах корпоративного типу проявляється за рахунок формування КСВ та взаємодії зі стейкхолдерами. Тому у найближчі роки, зросте потреба у додаткових наукових дослідженнях проблематики прояву впливу стейкхолдерів на функціонування компаній і навпаки компаній на стейкхолдерів, особливо на навколишнє природне середовище. У зв'язку з цим, закладам вищої освіти прийдеться додатково звернути увагу на розвиток нових компетенцій у здобувачів вищої освіти. Необхідно буде формувати нові та поглиблювати навички, знання та вміння щодо обізнаності у питаннях сталого розвитку і взаємодії з усіма стейкхолдерами.

Література:

1. Кодекс корпоративного управління: ключові вимоги і рекомендації:
<https://www.nssmc.gov.ua/documents/kodeks-korporatyvnoho-upravlinnia-kliuchovi-vymohy-i-rekomendatsii>.

Волошина М. К.

студент-магістр, ДВНЗ УДХТУ,

м. Дніпро, Україна

УПРАВЛІННЯ ПРОДУКТИВНІСТЮ ПРАЦІ НА БУДІВЕЛЬНИХ ПІДПРИЄМСТВАХ

Продуктивність праці - продуктивність виробничої діяльності людини, кількість продукції, яка виробляється за одиницю часу. Зростання продуктивності праці означає безупинно вдосконалення людьми економічної діяльності, постійне знаходження можливості працювати якнайкраще, виробляти більше якісніших благ при тих самих або й менших затратах праці.

Зростання продуктивності праці забезпечує збільшення реального продукту й доходу, а тому воно є важливим показником економічного зростання країни [1, с. 25].

Загальними цілями управління продуктивності праці на підприємстві ТОВ «Дніпровський завод будівельних матеріалів» є:

- ефективного використання людських ресурсів;
- мінімізація втрат виробництва;
- створення ефективної системи вимірювання продуктивності праці.

Основною метою підприємства було – це підвищити якість готового продукту, але не за рахунок скорочення сировини, а за рахунок переходу на нову сировину.

На прикладі ТОВ «Дніпровський завод будівельних матеріалів» розрахуємо продуктивність праці, було виготовлено продукції на суму 215 млн грн. Чисельність працюючих становила 250 осіб.

$$ПП_{\text{грн}} = \frac{215\ 000}{250} = 860 \text{ тис. грн};$$

Отже, робимо висновок з формули за базисний період 860 тис. грн., показник продуктивності праці менший, а ніж в попередньому році. Так як скоротилося виробництво будівельних матеріалів на період карантину вдвічі, рахували саме цей рік. Період виробництва брали під року минулого та пів року теперішнього року.



Рис. 1 Фактори зростання продуктивності праці

Підприємство виробляє цеглу силікатну, лицьову (виготовлена на німецькому обладнанні), газобетон, вапно, силікатну масу. Вимірювання й оцінювання впливу вказаних факторів на зростання продуктивності праці потрібна для того, щоб оцінити й порівняти ефективність їх запровадження і визначитися з пріоритетами на наступний період. Найважливішим завданням економіста є використання всіх можливих прийомів і методів для забезпечення достовірності і порівнянності показників. Визначивши найефективніші напрямки роботи щодо підвищення продуктивності, необхідно прийняти відповідні мотивуючі рішення і надалі зосередити увагу саме на цих напрямках [2, с. 169].

Отже, управління продуктивністю праці — це складне комплексне завдання, однаково важливе для організацій будь-якої сфери діяльності й будь-якого розміру, якщо вони планують досягти успіху в ринковій конкуренції.

Реалізація нього завдання залежить від грамотної та скоординованої роботи економістів і менеджерів на всіх етапах програми.

На підприємстві ТОВ «Дніпровський завод будівельних матеріалів» з весни 2019 року проводили аналіз по факторам продуктивності праці. Керівник підприємства зацікавлений поліпшити умові праці для співробітників та підвищити якість готової продукції за допомогою переходу на нову сировину. Проводили тендер відділ закупівлі матеріалів, уклали контракт між підприємством, яке буде поставляти сировину. На наступний рік 2021 було заплановано закупити нове обладнання для виробництва лицьової цегли, яке більш автоматизоване та відправити на навчання працівників та керівників виробництва для підвищення кваліфікації на виробництві.

Література:

1. Заюков І. В. Макроекономічна оцінка продуктивності праці в Україні за видами економічної діяльності / І. В. Заюков // Вісник Вінницького політехнічного інституту. - 2020. - № 1. - С. 23-31
2. Пасінович І. І. Оцінка продуктивності праці в Україні та фактори її підвищення в контексті забезпечення стійкого інклюзивного зростання / І. І. Пасінович, О. С. Кіндзюр // Бізнес Інформ. - 2020. - № 5. - С. 260-268.
3. Чернушкіна О. О. Сучасні аспекти управління продуктивністю праці / О. О. Чернушкіна // Економіка і організація управління. - 2018. - Вип. 4. - С. 163-172.

Гармідер Л. Д.

*д.е.н., професор, зав. каф. підприємництва, організації виробництва та
теоретичної і прикладної економіки*

Гончар Л. А.

*к.е.н., доц. каф. підприємництва, організації виробництва та
теоретичної і прикладної економіки
ДВНЗ «Український державний хіміко-технологічний університет»
м. Дніпро, Україна*

КОНКУРЕНТОСПРОМОЖНІСТЬ ПІДПРИЄМСТВА ЯК ЕЛЕМЕНТ ЗАХИСТУ ПРАВ СПОЖИВАЧІВ

Захист прав споживачів є невід'ємним елементом економічного розвитку країни, як на національному, так і міжнародному рівнях. Зміни, які відбулися в період фінансової кризи в Україні, суттєво вплинули на повсякденне життя українців та правовий статус споживача. У розвинених країнах правам споживачів приділена особлива увага і споживач є основною фігурою в ринкових відносинах, на яку орієнтоване виробництво та підвищення якості товарів.

Сьогодні, в Україні застосування санкцій щодо виробництва неякісної продукції не дає ніякого результату, сплативши штраф, вони й надалі продовжують свою небезпечну діяльність. Тому дуже важливим є знання споживачем способів захисту своїх прав, оскільки це має безпосередній вплив на підвищення якості товарів у нашій державі.

Слід відмітити, що в районі діяльності ПАТ «Кондитерська фабрика «АВК» функціонує декілька виробничих підприємств кондитерської галузі, що відкрили фірмові магазини на території міста Дніпро, а саме: ДП «КК «Рошен», ПАТ «Кондитерська фабрика «АВК» і ТОВ «Малбі Фудс», тому актуальним є визначення положення дослідного підприємства відносно них.

ПАТ «Кондитерська фабрика «АВК» діє в умовах конкуренції, тому для оцінювання його конкурентоспроможності було проведено аналіз за основними факторами, де діяльність оцінювали за п'ятибальною шкалою.

Оцінювання проводила експертна комісія у складі авторів та фахівці зі сфери торгівлі й маркетингу.

Другим етапом оцінки конкурентоспроможності є визначення коефіцієнтів вагомості кожного показника (табл. 1).

Таблиця 1 – Ранжування показників експертами

Показники	Умов. позн.	Ранги							Сума рангів
		1	2	3	4	5	6	7	
Репутація та імідж	P1	9	10	10	8	9	8	11	65
Широта асортименту	P2	1	1	3	1	1	1	1	9
Рівень цін на продукцію	P3	2	2	1	2	2	2	2	13
Умови продажу	P4	4	5	4	5	6	4	7	35
Стимулювання збуту	P5	5	4	5	4	4	5	6	33
Якість товарів	P6	3	3	2	3	3	3	3	20
Рівень обслуговування в фірмових магазинах	P7	7	7	7	6	6	7	5	45
Рекламна діяльність	P8	8	9	11	10	8	10	9	65
Рівень підготовки торговельного персоналу	P9	11	8	8	9	10	9	10	65
Інтер'єр магазину	P10	6	6	6	7	6	6	4	41
Додаткові послуги	P11	10	11	9	11	11	11	8	71

Визначаємо середню суму рангів (C_c):

$$C_c = \frac{65 + 9 + 13 + 35 + 33 + 20 + 45 + 65 + 65 + 41 + 71}{11} = 42.$$

Для оцінювання діяльності конкурентів ПАТ «Кондитерська фабрика «АВК» слід побудувати середню апріорну діаграму рангів. У відповідності з цією діаграмою обираємо важливі показники – P5, P2, P6, P4, P3, P10, P7.

Коефіцієнти вагомості (m_i) для обраних показників розраховували за формулою:

$$m_i = \frac{100}{S_i \sum_{i=1}^n \frac{100}{S_i}},$$

де S_i – сума рангів за i -м показником;
 n – кількість показників.

Розрахунки коефіцієнтів вагомості наведено у табл. 2.

Таблиця 2 – Розрахунки коефіцієнтів вагомості показників діяльності конкурентів

Показники	Сума рангів за показниками	100/Si	Коефіцієнт вагомості показника mi
Широта асортименту	9	11,11	0,33
Рівень цін	13	7,69	0,22
Умови продажу	35	2,86	0,08
Стимулювання збуту	33	3,03	0,09
Якість товарів	20	5,00	0,15
Рівень обслуговування в фірмових магазинах	45	2,22	0,06
Інтер'єр магазину	41	2,44	0,07

Використовуючи коефіцієнти вагомості розрахуємо комплексну оцінку підприємств-конкурентів (табл. 3).

Таблиця 3 – Комплексна оцінка підприємств-конкурентів

Показники діяльності підприємств	Дослідні підприємства		
	ДП «КК «Рошен»	ПАТ «Кондитерська фабрика «АВК»	ТОВ «Малбі Фудс»
Широта асортименту	1,32	0,99	0,66
Рівень цін на продукцію	0,66	0,88	0,66
Умови продажу	0,32	0,32	0,32
Стимулювання збуту	0,18	0,18	0,18
Якість товарів	0,60	0,60	0,60
Рівень обслуговування в фірмових магазинах	0,24	0,24	0,18
Інтер'єр магазину	0,21	0,28	0,21
Комплексний показник КСП	3,53	3,49	2,81

Отже, найбільш небезпечним конкурентом для ПАТ «Кондитерська фабрика «АВК» є ДП «Кондитерська фабрика «Рошен», тому керівництву кондитерської фабрики «АВК» слід розширити асортимент продукції для підвищення комплексного показника конкурентоспроможності. Але слід відмітити, що дуже важливим є забезпечення ефективного контролю за якістю і безпекою продукції як Державою та урядом України, так і керівництвом виробничих підприємств, а для цього необхідно удосконалювати нормативно-правові акти, які регулюють ці правовідносини і знаходити ефективні способи їх реалізації, оскільки захист прав споживачів є безперечно важливим і значущим показником для будь-якої країни світу.

Гармідер Л. Д.

д-р екон. наук, проф., завідувач кафедри підприємництва, організації виробництва та теоретичної і прикладної економіки ДВНЗ «Український державний хіміко-технологічний університет», м. Дніпро, Україна

Федулова С. О.

д-р екон. наук, доц., професор кафедри підприємництва, організації виробництва та теоретичної і прикладної економіки ДВНЗ «Український державний хіміко-технологічний університет», м. Дніпро, Україна

Барташевська Ю. М.

канд. екон. наук, доц., завідувач кафедри інформаційних технологій, Університет ім. Альфреда Нобеля, м. Дніпро, Україна

ВПЛИВ ЦИФРОВОЇ ТРАНСФОРМАЦІЇ НА ВИКОРИСТАННЯ МАТЕМАТИЧНИХ МЕТОДІВ В ОЦІНЦІ РЕГІОНАЛЬНОГО РИНКУ ПРАЦІ

Як зазначають дослідники Dengler & Matthes (2018), цифрова трансформація надасть великий вплив на ринок праці. Їх дослідження в основному показують, що половина всіх поточних робочих місць схильна до автоматизації протягом наступних 10-20 років. Вчені також припускають, що тільки певні завдання в професії, а не цілі професії, можуть бути замінені.

Зростання технологій в даний час трансформує ринок праці, що призводить до автоматизації деяких робочих місць і завдань, з одного боку, і появи нових видів робіт - з іншого. Проактивна підготовка до цієї нової реальності вимагає глибокого, детального розуміння цих змін і їх впливу на робочі місця і зайнятість. Навички - нова валюта на ринку праці. Грунтуючись на цих змінах, LinkedIn розробив Genome Skills - новий показник, який дозволяє нам використовувати ці аналітичні можливості для більш глибокого розуміння тенденцій і подій на ринку праці. Навички, які отримали найбільше зростання, можна розділити на чотири категорії: функціональні навички, такі як

маркетинг і обслуговування клієнтів; навички м'якої сили, такі як лідерство; цифрові навички, такі як соціальні мережі; і додаткові навички, такі як англійська (World Economic Forum, 2019).

Департамент уряду Великобританії з питань цифрової, культури, засобів масової інформації та спорту доручив провести кількісні та якісні дослідження, щоб краще зрозуміти сучасний стан кібер-навичок безпеки на ринку праці. Дана робота є частиною Національної стратегії кібербезпеки уряду Великої Британії на 2016–2021 рр. Інвестиції в розмірі 1,9 мільярда фунтів, що здійснюються в рамках цієї стратегії, спрямовані забезпечити стабільний запас кіберпрофесіоналів Великобританії для задоволення зростаючих вимоги все більш цифрової економіки в державному та приватному секторах та обороні (Pedley *et al.*, 2018).

Останні дослідження вказують, що ринки праці країн Південно-Східної Європи повинні адаптуватися до швидких змін європейського ринку праці, коли можливості для довічної роботи будуть дуже рідкісними, а мобільність робочих місць буде ще більше посилюватися в майбутньому. В даних дослідженнях, для проведення порівняльного аналізу ринків праці в регіоні Південно-Східної Європи вченими використані два багатофакторні методи: факторний аналіз та аналіз основних компонентів. На їх думку, факторний аналіз на основі аналізу основних компонентів допоможе зменшити значну кількість змінних до значущого, інтерпретованого та керованого набору факторів (Mirko Savić & Jovan Zubović, 2015).

На ринку праці формуються специфічні потреби регіонів, територій, галузей і підприємств. Необхідність аналізу регіонального ринку праці полягає в його оцінці по різних рівнях, структурі, станом зайнятості з визначенням показників, що складають методологічну основу прогнозного набору навичок ринку праці. В даному випадку, факторний аналіз в рамках прогнозування поточної зайнятості по галузях може бути використаний для прогнозування структури зайнятості за професіями та спеціалізаціями (Shigarova *et al.*, 2015).

В загалі, в економічній літературі зустрічаються різні способи і методи оцінки рівня соціально-економічного розвитку регіону за допомогою математичних методів, проте всі ці методи можна звести до двох груп:

1. Обчислення узагальнюючого індексу розвитку регіону, на підставі якого формуються рейтинги регіонів.
2. Використання економетричних моделей та їх характеристик для кількісної оцінки рівня розвитку.

Кожен з цих методів і їх модифікації мають свої переваги й недоліки. Найбільш поширеним підходом до оцінки рівня розвитку регіону є підхід, орієнтований на деяку узагальнену оцінку розвитку регіону у формі деякого індексу і його порівняння з такими ж узагальненими оцінками розвитку інших регіонів.

До найбільш поширених груп методів індексного підходу належать (Svetunkov *et al.*, 2012):

1. Комплексна оцінка соціально-економічного розвитку регіонів.
2. Якість життя як комплексний показник.
3. Індекс розвитку людського потенціалу (ІРЛП).
4. Всесвітній індекс конкурентоспроможності IMD.
5. Індекс конкурентоспроможності росту.
6. Оцінка ефективності розвитку регіонів.
7. Ранжування рівня соціально-економічного розвитку.

Наприклад, В. Близнюк запропонував групування регіонів за індексами економічного, демографічного, соціального розвитку, індексу дієвості служби зайнятості та інтегрального індексу розвинутої ринку праці. Відбір факторів для розрахунку цих індексів здійснюється на основі експертних даних, які порівнювалися і оброблялися за допомогою квадратних матриць, що групують до опитувальної анкети. Таким чином, В.Близнюк окреслив такі групи регіонів за станом ринку праці: кризовий, депресивний, пожвавлення, стабілізаційний. Дребот О. на основі застосування методів багатовимірного порівняльного аналізу побудував інтегральний показник рівня розвитку трудового потенціалу.

Попова О. за допомогою індексного аналізу запропонувала методику оцінки ефективності інноваційної діяльності в системі державного регулювання зайнятості населення. О. Макарова пропонує методику визначення інтегрального показника для оцінки соціально-економічного розвитку регіонів за допомогою комплексу статистичних індикаторів, які об'єднані у шість блоків (природні ресурси, демографічна ситуація, економічна ситуація, ринок праці, соціальний розвиток, безпека життя). Л. Руденко і О. Кулік відзначають, що існуючи регіональні відміни у стані регіонів доцільно охарактеризувати за їх інвестиційною привабливістю та пропонують методологію рейтингової оцінки інвестиційної привабливості регіонів на підставі розрахунку узагальнюючого показника, що містить три комплекси показників (інвестиційний потенціал, інвестиційний ризик, обсяг реальних інвестицій).

Різноманітність індексного підходу стосовно оцінки рівня соціально-економічного розвитку регіонів не дозволяє вирішити головну задачу – дати об'єктивну оцінку цього рівня і провести порівняльний аналіз нерівномірності регіонального розвитку.

Такий аналіз дослідники намагаються реалізувати через застосування економетричних методів оцінювання рівня соціально-економічного розвитку регіонів. Тут виділяються два підходи:

1. Перший підхід пов'язаний з тим, що здійснюються спроби виявлення причинно-наслідкових зв'язків регіонального розвитку та ці виявлені взаємозв'язки описуються математично за допомогою методів економетрії.

2. Другий підхід визначається бажанням знайти деякі структурні чи інші закономірності, притаманні розвитку регіонів і промодельовати ці особливості, не розкриваючи складного причинно-наслідкового зв'язку між факторами і показниками регіональної економіки.

Кількість робіт, присвячених побудові системи економетричних моделей розвитку регіональної економіки, тільки в українській економічній науці колосальна.

Основним недоліком цих численних моделей є неможливість врахування всіх факторів, що впливають на результати регіонального розвитку. Крім того, часто трапляється так, що досліднику просто не відомі фактори, що впливають на регіональний розвиток, і ці фактори в модель не включені. Тому дані побудови часто не призводять до очікуваного підвищення якості моделювання та аналізу регіональної економіки.

Можливо, що безліч використовуваних факторів формується під впливом прихованих від дослідника факторів. Якщо дослідник зможе знайти ці фактори, то згодом можна побудувати систему економетричних моделей.

Література:

1. Dengler, K., Matthes, B. (2018). The impacts of digital transformation on the labour market: Substitution potentials of occupations in Germany. *Technological Forecasting and Social Change, Volume 137*, 304-316.
2. Pedley, D., McHenry, D., Motha, H. and Shah, J.N. (2018). Understanding the UK cyber security skills labour market. Research report for the Department for Digital, Culture, Media and Sport. *Ipsos MORI*. London, 76.
3. Savić, M., Zubović, J., (2015). Comparative Analysis of Labour Markets in South East Europe. *Procedia Economics and Finance*, 22, 388-397.
4. Shigapova, D., Valiullin, M., Yrieva, O., Safina, L. (2015). The Methods of Prediction of Demand on The Labor Market. *Procedia Economics and Finance*, 23, 1476-1479.
5. Svetunkov, S.G., Zagranovskaya, A.V., Svetunkov, I.S., (2012). *Комплекснозначный анализ и моделирование неравномерности социально-экономического развития регионов России. [Kompleksnoznachnyy analiz i modelirovaniye neravnomernosti sotsial'no-ekonomicheskogo razvitiya regionov Rossii]* (129 p.). S.-Pb.

Гончар Л. А.

*к.е.н., доц. каф. підприємництва, організації виробництва та
теоретичної і прикладної економіки*

ДВНЗ «Український державний хіміко-технологічний університет»

м. Дніпро, Україна

Савенко А. А.

студентка групи 6-Ек-20

ДВНЗ «Український державний хіміко-технологічний університет»

м. Дніпро, Україна

ЕКОНОМІЧНА БЕЗПЕКА ПІДПРИЄМСТВА

На сьогоднішній день питання забезпечення умов захисту та економічного зростання виходить на перший план будь-якого підприємства. Кожне підприємство зустрічається з різними видами внутрішніх та зовнішніх ризиків, а конкурентне середовище завжди приховує численні погрози, тому забезпечення економічної безпеки підприємства є актуальним і значущим.

Економічна безпека являє собою захищеність від економічних злочинів, внутрішніх і зовнішніх загроз, забезпечення ефективного використання ресурсів і потенціалу та реалізація і захист економічних інтересів.

Економічна безпека підприємства будується на певних принципах, які є методологічною основою для побудови й функціонування системи економічної безпеки суб'єкта господарювання. Умовно їх можна поділити на 6 блоків, а саме: цільові, структурні, функціональні, операційні, системні та процесні принципи, де кожен з них описує загальні риси системи економічної безпеки підприємства.

Слід відмітити, що забезпечення економічної безпеки є безперервною, цілісною системою, яка складається з складних структурних елементів, а саме: форма організації виробництва; розвиток системи мотивації; ціноутворення; планування; фінансування; управління та оподаткування.

Механізмом забезпечення економічної безпеки підприємства є сукупність економічних засобів, методів, підходів з урахуванням організаційної побудови, що допомагає обходити негативний вплив на діяльність, завдяки своєчасному моніторингу й усуненню загроз.

Для забезпечення економічної безпеки підприємства бажано створення служби економічної безпеки, метою якої є своєчасне виявлення й нейтралізація умов і причин, які здатні завдати можливий збиток.

До основних функцій служби безпеки слід віднести:

- встановлення фактів недобросовісної конкуренції;
- вивчення стану та впливу тіньової економіки на ринок;
- розслідування фактів розголошення комерційної таємниці;
- збір інформації про ненадійних партнерів підприємства;
- забезпечення відповідної безпеки на час проведення переговорів;
- надання рекомендацій керівництву підприємства щодо забезпечення безпеки.

Структура служби безпеки суттєво залежить від мети її створення та основних функцій, де взаємодії регулюються на основі статуту та розпорядчих документів.

Таким чином можна стверджувати, що забезпечення економічної безпеки є складною, відповідальною та напруженою роботою. Кордони економічної безпеки неосяжні і мають динамічний характер. Важливість створення служби безпеки повністю залежить від усвідомленості керівництва та розуміння її важливості. Хоча і немає єдиного поняття економічної безпеки, щодо сутності і виокремлення певних принципів, на яких ґрунтується стратегія розвитку підприємства, але дані економічної безпеки підприємства є найбільш повними та інформативними, завдяки їм можна розуміти в якому становищі знаходиться підприємство та які заходи слід вжити.

Гончаренко Н. В.
*К.е.н., доцент кафедри екологічного
менеджменту та підприємництва
Київського національного університету
імені Тараса Шевченка
м. Київ, Україна*

СТИМУЛЮВАННЯ РОЗВИТКУ ОРГАНІЧНОГО РОСЛИННИЦТВА В УКРАЇНІ

Інноваційним напрямом сільськогосподарського виробництва, який протягом останнього десятиріччя динамічно розвивається у світі та Україні, є органічне рослинництво. Відповідно до ст. 1 Закону України «Про основні принципи та вимоги до органічного виробництва, обігу та маркування органічної продукції» органічне рослинництво – органічне виробництво, пов'язане з вирощуванням культурних рослин, а також заготівлею об'єктів рослинного світу із дотриманням вимог законодавства у сфері органічного виробництва, обігу та маркування органічної продукції [1].

Завдяки підвищенню екологічної свідомості споживачів, посиленню їх вимог до якості і безпечності товарів ринок органічних продуктів харчування активно зростає. За даними Дослідного інституту органічного сільського господарства (FiBL, Швейцарія) світовий ринок органічної продукції у 2018 р. становив 96682,56 млн. євро, що на 62565,39 млн. євро або 184,4 % більше ніж у 2008 р. У 2018 рр. ємність ринку органічної продукції у Канаді склала 3118,6 млн. євро, Китаї 8087,4 млн. євро, Франції – 9139,0 млн. євро, Німеччині – 10910,0 млн. євро, Швеції – 2300,6 млн. євро, Швейцарії – 2654,5 млн. євро, Сполучених Штатах Америки – 40558,9 млн. євро. Протягом 2008-2018 рр. найбільше зріс ринок органічної продукції в Китаї – 1797,2%, Франції – 356,7%, Сполучених Штатах Америки – 292,5%. Данії – 249,6%, Німеччині – 188,1% [2]. В Україні ринок органічної продукції у 2018 р. склав 33,0 млн. євро, що на 32,4 млн. євро більше, ніж у 2008 р.

За оцінками учених ННЦ «Інститут аграрної економіки» потенційна ємність внутрішнього ринку органічної продукції за основними видами

продукції до 2020 р. становить 39,8 млрд. грн. або 873 грн. у розрахунку на одну особу [3, с. 5].

Враховуючи світові ринкові тренди, перспективним напрямом розвитку аграрного сектору України є органічне рослинництво. Збільшення виробництва органічних зернових, овочів і фруктів сприятиме нарощенню частки продукції з високою доданою вартістю, завоюванню перспективних ринкових ніш, диференціації джерел експортної виручки, збільшенню зайнятості і підприємницької активності сільського населення.

Нині вітчизняні аграрні підприємства суттєво відстають від інших країн за темпами впровадження принципів органічного землеробства, сертифікації виробництва на відповідність міжнародним стандартам. Так, у 2018 р. в Україні сертифікат на виробництво органічної продукції мали лише 501 підприємство, тоді як кількість таких підприємств у Франції становила 41632, Німеччині – 31713, Австрії – 25795, Польщі – 19224, Болгарії – 6471 [2].

Розвиток органічного рослинництва в Україні гальмують, насамперед, організаційно-правові чинники, а саме:

1. Хіміко-біологічне забруднення земельних ділянок, потенційно придатних для використання в органічному рослинництві, внаслідок застосування інтенсивних методів обробітку ґрунту, мінеральних добрив і хімічних засобів захисту рослин.

2. Висока вартість сертифікації через низьку конкуренцію на ринку аудиторських і сертифікаційних послуг у сфері органічного виробництва.

3. Відсутність системи контролю за дотриманням норм органічного виробництва.

4. Високі фінансово-економічні ризики через волатильність цін на ринках, широкий асортимент неорганічних товарів-замінників, суттєву залежність попиту від фінансового стану обмеженого кола покупців.

5. Висока вартість органічного насіння, добрив, засобів захисту рослин через відсутність ринків, слабкий розвиток наукового забезпечення органічного виробництва.

Для вирішення зазначених вище проблем і нарощення темпів розвитку органічного рослинництва в Україні, недостатньо впливу лише ринкових факторів. Нагальним є розробка і впровадження дієвої системи державного регулювання, спрямованої на формування чітких і прозорих умов діяльності, збереження і примноження природно-ресурсної бази, зокрема, земельних ресурсів. Враховуючи зазначене, вважаємо, що першочерговими напрямками державного стимулювання розвитку органічного рослинництва є формування ефективного інституційно-правового забезпечення органічного виробництва та посилення екологічних обмежень щодо використання сільськогосподарських угідь, придатних для органічного землеробства (рис. 1).



Рис. 1. Напрями державного регулювання органічного рослинництва в Україні

У 2019 р. набув чинності Закон України «Про основні принципи та вимоги до органічного виробництва, обігу та маркування органічної продукції». Затверджено Порядок ведення Реєстру виробників органічної продукції (сировини) і Детальні правила виробництва органічної продукції (сировини)

рослинного походження. Прийняття вказаних вище документів сприяло впровадженню чітких і прозорих умов діяльності у сфері органічного рослинництва. Для подальшого удосконалення інституційно-правового забезпечення органічного рослинництва необхідно:

- Розробити цільову державну програму розвитку органічного виробництва.
- Розробити і забезпечити функціонування реєстрів сертифікаційних органів, операторів ринку, насіння, добрив, які можуть використовуватись в органічному рослинництві.
- Забезпечити державну акредитацію сертифікаційних органів.
- Впровадити систему контролю органічного рослинництва.

Таким чином, перспективним сегментом аграрного сектору України є органічне виробництво продукції рослинництва. Активізація підприємницької діяльності щодо вирощування органічних зернових, овочів і фруктів сприятиме диференціації джерел доходів фермерських господарств, збільшенню зайнятості сільського населення, покращенню екологічної рівноваги агроecosystem. Для стимулювання органічного виробництва продукції рослинництва в Україні необхідно удосконалити систему державного регулювання, зокрема, шляхом поліпшення інституційно-правового середовища і посилення обмежень щодо використання земель, придатних для використання в органічному землеробстві.

Література:

1. Закон України «Про основні принципи та вимоги до органічного виробництва, обігу та маркування органічної продукції». URL: <https://zakon.rada.gov.ua/laws/show/2496-19/>.
2. FiBL. Statistics. URL: <https://statistics.fibl.org/world.html>.
3. Лупенко Ю.О. Формування попиту та пропозиції на ринку органічної продукції / Ю.О. Лупенко// Органічне виробництво і продовольча безпека. – Житомир: «Полісся», 2013. – С. 3-9.

Дейч М. Є.

*д.е.н., професор кафедри РРКК Донецького Національного технічного
університету, м.Покровськ, Україна*

НЕОБХІДНІСТЬ ТРАНСФОРМАЦІЇ ПОКАЗНИКІВ СОЦІАЛЬНОГО РОЗВИТКУ НА РЕГІОНАЛЬНОМУ ТА ДЕРЖАВНОМУ РІВНІ

Стандартним інструментом для порівняння людського потенціалу, або людського прогресу, різних країн і регіонів у світі прийнято індекс людського розвитку – інтегральний показник вимірювання якості життя, який розраховується на підставі відповідних показників: ВВП на душу населення, рівня грамотності, освіченості, середньої тривалості життя, охорони здоров'я, соціальної захищеності, екології, злочинності тощо. Цей показник розраховується щорічно, починаючи з 1990 р., у 2010 р. його було скориговано з урахуванням соціально-економічної нерівності та введення ще двох нових індикаторів: індексу гендерної нерівності та індексу багатовимірної бідності.

За роки незалежності Україна послідовно втрачає свої позиції у світі за індексом розвитку людського потенціалу. Якщо в 1992 р. наша країна мала достатньо високий індекс розвитку людського потенціалу (була на 45 місці), то вже у 1996 р. – на 102, у 2010 р. Україна піднялася до 69 місця, але, на жаль, в 2011 р. країна втратила 7 позицій та опинилася на 76 місці в світовому рейтингу за цим показником.

На жаль, індекс людського розвитку нашої країни продовжує погіршуватися. Якщо у 2015 р. Україна була на 81-му місці, то у 2017 р. вона займала вже 84-те місце. Ця оцінка відображає реальний стан справ у країні, на території якої триває збройний конфлікт та яка важко працює над модернізацією своїх економічних, політичних і соціальних інститутів, але позитивним є те, що Україна наразі все ж таки залишається серед країн з високим рівнем людського розвитку.

Більше того, цей показник за період з 2000 по 2018 рр. збільшився з 0,705 до 0,751, тобто на 6,5 %. Україна зайняла вже 88 місце у переліку з 189 країн. Але відбулося це за рахунок зростання за цей період очікуваної тривалості життя при народженні в Україні на 2,3 роки, середньої кількості років навчання – на 2,2 роки, а очікуваної кількості років навчання – на 2,6 роки. В той же час за цей період ВНД на душу населення (за паритетом купівельної спроможності у доларах США) скоротився на 24,4%. Проблеми вітчизняного ринку праці доводиться вирішувати на тлі загального старіння населення України та скорочення економічно активної його частини.

Визнаючи важливість усіх складових індексу людського розвитку, доцільно відмітити, що саме ,сталий соціально- економічний розвиток, як на рівні регіонів, так і всієї держави, може найбільше сприяти підвищенню місця країни у цьому рейтингу.

Невтішні дані розвитку людського потенціалу в країні вимагають від керівництва держави, регіонів, громад, прийняття невідкладних заходів щодо формування умов і можливостей, щоб змінити ситуацію на краще. Так як величина людського потенціалу, його структура, територіальний розподіл, безпосередньо впливають на характер соціально-економічних процесів у різних регіонах. Специфіка людського потенціалу полягає у самовідтворенні, але його можливо нарощувати шляхом покращення його «якісних» характеристик, розширення вмій, навичок, покращення фізичного стану тощо. Процес «покращення» людського потенціалу залежить від умов життя в кожному регіоні, і потрібно його удосконалити як на регіональному, так і на державному рівні. Таким чином, досягнувши більш високих соціально-економічних показників, країна може краще інтегруватися в світовий економічний простір.

Сталий розвиток, подальше зміцнення стабілізаційних процесів у виробництві, активна реструктуризація господарського комплексу з пріоритетним розвитком, соціальна орієнтація реформ та інтеграція України у європейське співтовариство, та світовий економічний простір, можливі тільки при умовах комплексного соціально-економічного розвитку держави на основі гармонійного територіального розвитку.

Забезпечення сталого соціально-економічного розвитку регіону, та країни в цілому, можливо тільки на підставі науково-обґрунтованої стратегії такого розвитку, яка буде базуватися на ефективному й раціональному використанні природного й людського потенціалу всіх регіонів в державі. А також містити в собі не тільки заходи щодо покращання якості та рівня життя населення на цій території, а й дотримання екологічних норм та збалансування інтересів бізнесу (промисловості) та населення всіх регіональних територій.

Децентралізація дозволить керівництву кожного регіону замість надії на вирішення всіх проблем центром спиратися на власний ресурсний потенціал і мобілізувати творчі зусилля управлінського персоналу на створення ефективної стратегії досягнення сталого розвитку регіону.

Сталий розвиток, соціальна орієнтація реформ та інтеграція України у європейське співтовариство та світовий економічний простір, можливі тільки при гармонійному соціально-економічному розвитку на підставі розвитку регіонів. Підвищення якості життя людей, забезпечення сталого розвитку нашої країни повинно стати найважливішим пріоритетом всіх рівнів влади, як загальнолюдська ідея, здатна істотно вплинути на весь розвиток України. Доцільно встановити мінімальні нормативи, які повинні забезпечуватися будь-якими регіонами, навіть аутсайдерами. Виявленні кращі досягнення серед регіонів повинні розглядатися як довгострокові цілі для інших регіонів, що суттєво поступаються середнім показникам за регіонами, а кращі світові досягнення – як довгострокові цілі для регіонів, що займають позиції лідерів.

Література:

1. Людський розвиток в Україні: трансформація рівня життя та регіональні диспропорції (колективна монографія) / За ред. Е.М. Лібанової. – у 2-х томах. – Київ: Ін-т демографії та соціальних досліджень НАН України, 2012. – 436 с.

2. Власюк О.С., Яценко Л.Д. Людський розвиток в Україні: чинники та проблеми // Стратегічні пріоритети. – 2016. – № 1 (38). – С. 43-54.

3. Індекс людського розвитку: Україна падає, що робити [Електронний ресурс]. – Режим доступу: <https://www.epravda.com.ua/columns/2017/04/13/623821/>.

Дубницький В. І.

Д.е.н., проф. каф. підприємництва, організації виробництва та теоретичної і прикладної економіки ДВНЗ «Український державний хіміко-технологічний університет»

Науменко Н. Ю.

К.т.н., доц. каф. підприємництва, організації виробництва та теоретичної і прикладної економіки ДВНЗ «Український державний хіміко-технологічний університет»

Писарькова В. Р.

Аспірант каф. підприємництва, організації виробництва та теоретичної і прикладної економіки ДВНЗ «Український державний хіміко-технологічний університет»
м. Дніпро, Україна

ДОСЛІДЖЕННЯ ПРОБЛЕМИ ЗАХИСТУ ВІД ТАРГЕТОВАНОЇ ІНФОРМАЦІЇ

В наш час кожна людина є користувачем інтернет-простору, а віртуальні соціальні мережі (Online social networks, OSNs) дуже активно розвиваються. В літературі в якості синоніму поняття «соціальні мережі» також використовується поняття «мікроблогінг». Соціальні мережі характеризуються простотою реалізації просування бізнесу, розповсюдженням реклами товарів та послуг, дозвіллям, особистим спілкуванням та обміном інформацією, тим самим будучи відкритим джерелом інформації для зловмисників. Як правило, для досягнення своїх цілей в соціальній мережі, зловмисники застосовують шахрайські схеми, що підтверджується цілим рядом науково-практичних досліджень.

В якості одного із способів отримання конфіденційної інформації зловмисники використовують поширення таргетованої інформації в соціальних мережах на основі методів маніпуляції користувачів та соціальної інженерії.

Поняття таргетованої інформації породжене поняттям «таргетована реклама». Чіткого визначення поняття «таргетована інформація» немає, тому під таргетованою інформацією автори розуміють «небажану інформацію, нав'язану конкретному (цільовому) користувачу або цільовій групі (аудиторії) користувачів для досягнення поставленої мети відправника (наприклад, продаж товарів і послуг або в контексті інформаційної безпеки – отримання конфіденційної інформації, наприклад, персональних даних, логінів, паролів, і т.п.) за допомогою соціальних ресурсів».

Питання поширення інформації в системах мікроблогінгу розглянуті в роботі [2], ефективного поширення інформації в соціальних мережах в роботі [3]. При цьому, на погляд М. В. Тумбінської, під ефективністю розповсюдження інформації розуміється ступінь відповідності результатів розповсюдження інформації, мети розповсюдження інформації [4].

Під лідером соціальної мережі розуміється користувач який має високий рівень довіри і впливу серед більшого числа користувачів спільнот, здатних успішно реалізувати частину дій сценарію атаки зловмисників, як правило є модератором (адміністратором) спільноти соціальної мережі.

На основі дослідження ситуацій поширення таргетованої інформації у віртуальних соціальних мережах можна запропонувати методіку захисту (рис. 1), яка представляє собою послідовність наступних кроків: крок 1 – класифікація користувачів соціальної мережі; крок 2 – захист лідерів соціальної мережі; крок 3 – вдосконалення правил фільтрації повідомлень користувачів; крок 4 – вироблення рекомендацій щодо захисту від поширення таргетованої інформації у соціальній мережі.

На рис. 1 $K = \{K_1, K_2, K_3, K_4\}$ безліч функціональних блоків методіки, де K_1 – класифікація користувачів соціальної мережі; K_2 – захист лідерів соціальної мережі; K_3 – вдосконалення правил фільтрації повідомлень користувачів; K_4 – вироблення рекомендацій щодо захисту від поширення таргетованої інформації в соціальній мережі.

$X = \{x_i | i = \overline{1, n}\}$ – безліч параметрів де x_1 – образи зловмисників; x_2 – критерії класифікації потенційних зловмисників; x_3 – антивірусне ПЗ; x_4 – параметри користувача-лідера соціальної мережі; x_5 – параметри, що характеризують поведінку користувача-лідера соціальної мережі; x_6 – безлічі повідомлень користувачів; x_7 – критерії оцінювання інформації повідомлень користувачів; x_8 – правила класифікації інформаційних повідомлень користувачів; x_9 – правила формування рекомендації щодо захисту від таргетованої інформації; x_{10} – безліч користувачів соціальної мережі.



Рис. 1 – Структурна схема методики захисту від таргетованої інформації

$Z = \{z_\varphi | \varphi = \overline{1, s}\}$ – безліч внутрішніх параметрів методики, де z_1 – перелік лідерів в соціальній мережі; z_2 – інформаційні повідомлення про необхідність дотримання заходів безпеки; z_3 – аутентифікація з використанням технічних засобів зв'язку; z_4 – профіль користувача-лідера соціальної мережі; z_5 – база даних дій користувача-лідера соціальної мережі; z_6 – ухвалення рішення про блокування облікового запису; z_7 – база даних повідомлень таргетованої інформації; z_8 – очікувані повідомлення користувача соціальної мережі;

z_9 – небажані повідомлення користувача соціальної мережі. $Y = \{y_j | j = \overline{1, m}\}$ – безліч вихідних параметрів методики, де y_1 – перелік заблокованих користувачів; y_2 – інформаційне повідомлення користувачу соціальної мережі про ймовірну реалізацію атаки; y_3 – рекомендації про прийняття необхідних заходів забезпечення інформаційної безпеки в соціальній мережі.

Функціональний блок «класифікація користувачів соціальної мережі» (K_1) включає: класифікацію користувачів на основі образів зловмисників і виявлення підозрілих користувачів – потенційних зловмисників; класифікацію потенційних зловмисників на основі критерію – рівня активності (дій) по відношенню користувачів соціальних мереж за певний час t_1 ; прийняття рішення про блокування користувачів на основі вищевказаних пунктів даного функціонального блоку K_1 ; класифікація користувачів соціальної мережі на основі образів «користувач – лідер соціальної мережі».

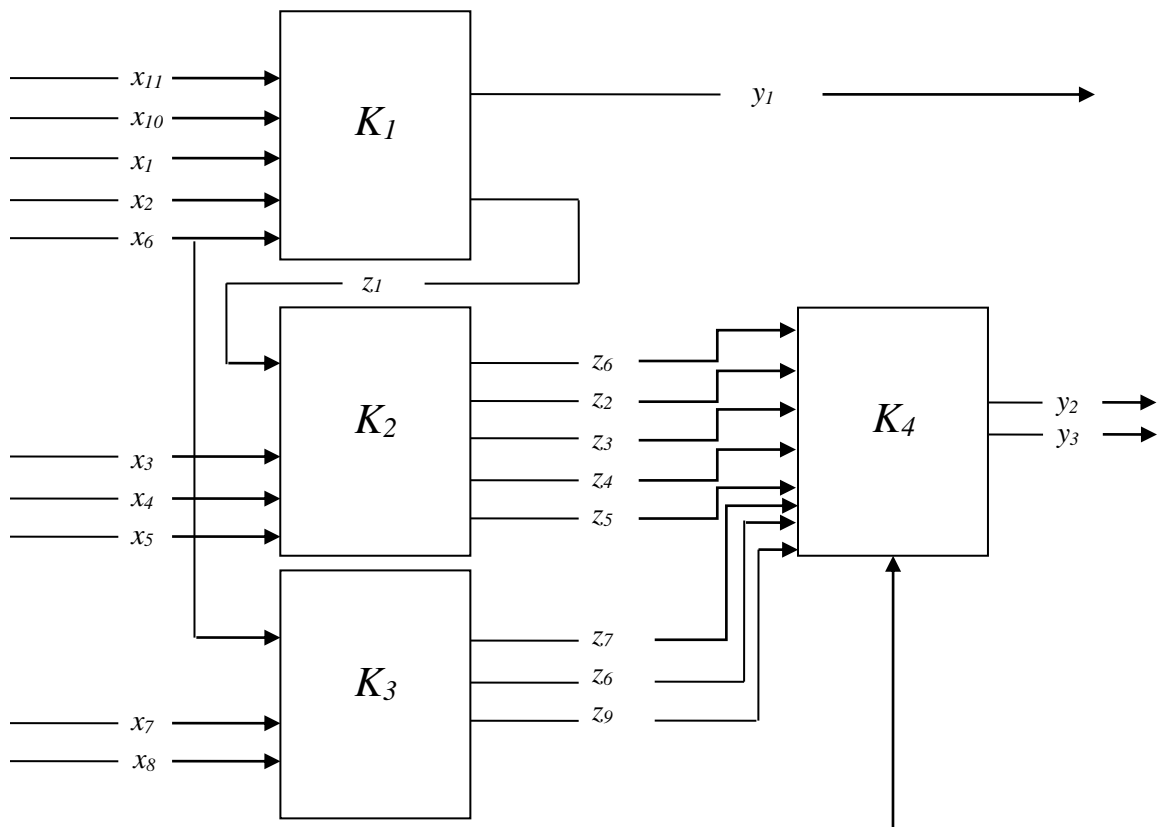
Функціональний блок «захист лідерів соціальної мережі» (K_2) включає: навчання та застереження лідерів мережі: введення заходів щодо навчання лідерів соціальної мережі основам інформаційної безпеки шляхом розсилки інформаційних повідомлень, які містять нагадування про необхідність дотримання заходів інформаційної безпеки; здійснення технічних заходів захисту: аутентифікація за допомогою смартфона, використання антивірусного програмного забезпечення, аутентифікація за допомогою апаратних засобів; автоматична перевірка пароля на відповідність рекомендаціям інформаційної безпеки; аналіз поведінки лідера в соціальній мережі: розробка профілю користувача, створення бази даних дій користувачів, оновлення бази даних дій користувачів, класифікація поведінки користувача соціальної мережі, розробка моделі динамічної зміни профілю користувача та алгоритму визначення аномальної поведінки користувача. Якщо поведінка користувача в мережі є аномальною, тоді здійснюється інформаційне оповіщення про те, що він є підозрілим з подальшим блокуванням облікового запису.

Функціональний блок «вдосконалення правил фільтрації повідомлень користувачів» (K_3) декомпонується на наступні етапи: формування бази даних повідомлень користувачів, що містять таргетовану інформацію, поширену в соціальній мережі на основі аналізу даних заблокованих користувачів; розробка критеріїв оцінювання інформації повідомлень користувачів; формування бази правил класифікації інформації повідомлень користувачів; деталізація бази даних повідомлень користувачів, які містять таргетовану інформацію та їх класифікація на основі критеріїв оцінювання на очікувані та небажані; вдосконалення бази правил класифікації; розробка моделі фільтрації повідомлень користувачів соціальної мережі.

Функціональний блок «вироблення рекомендацій щодо захисту від таргетованої інформації в соціальній мережі» (K_4) декомпонується на наступні етапи: формування бази правил вироблення рекомендацій щодо захисту від таргетованої інформації; інформування користувача соціальної мережі про можливу реалізацію атаки (ймовірність реалізації); вироблення рекомендацій про прийняття необхідних заходів забезпечення інформаційної безпеки.

Перспективи подальшого дослідження проблеми захисту від таргетованої інформації автори роботи бачать в більш детальному опрацюванні методики і розробки на її основі моделі захисту від таргетованої інформації.

Література:

1. Richard G. B., William B. B., Lewis C., Flying under the radar: Social engineering // International Journal of Accounting and Information Management. 2012, Vol. 20, Iss: 4 P. 335-347.

2. Johnson J. P. 2013. Targeted Advertising and Advertising Avoidance // RAND Journal of Economics, 2013. Vol. 44 (1): P.128-144.

3. Wang L., Wang M., Guo X. Microblog sentiment orientation detection using user interactive relationship // Journal of Electrical and Computer Engineering. 2016. Vol. 6. P. 167-181.

4. Тумбинская М. В. // Процесс распространения нежелательной информации в социальных сетях // Бизнес-информатика. 2017. №3 (41), С. 65-76. DOI: 10.17323/1998-0663.2017.3.65.76.

Забігайло А. І.

Студент групи 6-КІБ-22

Стрельченко І. І.

к.е.н., доц. каф. ПВ та ТПЕ

ДВНЗ «Український державний хіміко-технологічний університет»

м. Дніпро, Україна

ОСОБЛИВОСТІ МОДЕЛЮВАННЯ ЕКОНОМІЧНІ БЕЗПЕКИ ДЕРЖАВИ В КОНТЕКСТІ СВІТОВИХ ФІНАНСОВИХ КРИЗ

На відміну від товарно-виробничого сектора економіки, грошово-кредитна сфера є більш мобільною по своїй природі. Витрати і час на створення нового продукту в ній значно менші, ніж, наприклад, у промисловості, де вирішальну роль грають якість і структура основного капіталу, складності в зміні технологій, сформовані корпоративні зв'язки. У цьому бачиться один з аргументів на користь випереджальних темпів реформування кредитно-фінансової системи, банківського сектора і, як наслідок, використання його в якості «локомотива» трансформування економіки. Розширення пропозиції послуг клієнтурі (як підприємствам, так і населенню) з боку фінансових інститутів повинне сприяти формуванню грошового ринку і ринку капіталів, полегшенню приватизації, оптимізації системи розподілу і використання ресурсів, зміні цінових пропорцій в економіці.

У світлі зміни системи глобальної світової безпеки, перегляду економічних, соціальних та політичних зв'язків між країнами особливо гостро постає проблема адекватної оцінки чутливості національної економіки до різкої зміни світової кон'юнктури. Існуючі методики передбачають розрахунок комплексного показника або системи показників для оцінки економічної безпеки. Натомість реалії сьогодення вимагають перегляду концептуального підходу до визначення поняття «економічна безпека», що врахує вплив процесів взаємопроникнення та інтеграції економічних систем окремих країн.

На сьогодні в Україні на законодавчому рівні закріплено методичні рекомендації до розрахунку рівня економічної безпеки країни, що по суті реалізують індикативний підхід в оцінці вразливості національної економіки та в підсумку передбачають обчислення інтегральної оцінки [1].

Дане дослідження має на меті визначити можливість, перспективи та окреслити переваги використання концептуальних засад теорії відкритих систем для оцінки рівня безпеки національної економіки. Необхідність зміни кута зору на проблематику моніторингу економічної безпеки виникла у зв'язку зі збільшенням масштабів та пришвидшенням процесів глобалізації у світі. Відкритість економіки надає широкі можливості для розвитку світової конкуренції та збільшення добробуту країни за рахунок міжнародної торгівлі. Та взаємозалежність, що виникає під час такої інтеграції, за умов різкого погіршення стану економіки в одній з країн-партнерів, економічної кризи або похолодання політичних відносин на вищому рівні створює в рази гірші небезпеки для національної економіки ніж будь-яке індикативне значення інтегрального або суб'інтегрального показника економічної безпеки, що виходить за граничні межі. Це пов'язано в першу чергу з неможливістю уряду або президента в односторонньому порядку в найкоротший термін зменшувати негативні наслідки таких змін та відсутністю методичної бази для перманентної оцінки т Застосування напрацювань в області моделювання відкритих систем дає можливість під час оцінки національної безпеки врахувати вплив зовнішніх чинників, зокрема неочікуваних потрясінь, економічної волатильності та маніпуляцій урядів країн-партнерів.

У цьому випадку траєкторія розвитку економіки може бути описана за допомогою нелінійного диференційного рівняння Фішера-Колмогорова-Петровського-Піскунова [2-3], що є базовим рівнянням для теорії активних середовищ та теорії систем, котрі самоорганізуються:

$$\frac{dX(R,t)}{dt} = F[X(R,t)] + \frac{d}{dR_i} \left[D_{ij}(X) \frac{dX}{dR_j} \right], \quad (1)$$

де $X(R, t)$ – множина (вектор) функцій, що характеризують економічну систему;

$F(X)$ – нелінійні функції, котрі визначаються структурою досліджуваної системи. Наприклад, для однопродуктової відкритої економіки, що складається з бістабільних елементів $F(X)$ може мати вигляд поліному [3]:

$$F(X) = (a - bX)X \text{ для } b > 0, \quad (2)$$

а відповідне динамічне рівняння для обчислення окремого елементу системи матиме вигляд:

$$\frac{dX}{dt} = (a - bX^2)X, \text{ для } b > 0, \quad (3)$$

де параметр a – визначає точку біфуркації економічної системи, при $a < 0$ маємо стан спокою, $a > 0$ – бістабільний стан економічної системи з $X \pm \sqrt{\frac{a}{b}}$; D – коефіцієнт просторової дифузії елементів відкритої системи; R – радіус-вектор точок середовища.

Від так вводиться поняття керуючого параметру (або сукупності керуючих параметрів) α , котрий визначає ступінь впорядкованості станів відкритої економічної системи. Керуючий параметр визначає напрямок та швидкість руху керованої системи у фазовій площині (абстрактному просторі з кількістю вимірів, рівним кількості залежних від часу змінних, котрі характеризують стан досліджуваної системи).

Отже задача визначення оптимальної траєкторії розвитку економіки зводиться до підбору множини керуючих параметрів, що забезпечать перехід від одного рівноважного стану системи до інших ризиків.

Література:

1. Колмогоров А. Н., Петровский Н. Г., Пискунов Н. С. Исследование уравнения диффузии, соединенной с возрастанием вещества, и его применение к одной биологической проблеме // Бюл. МГУ. Сер. А. Математика и Механика. – 1937. – Т. 1, № 6. – С. 1-16.
2. Fisher R. A. The wave of advance of advantageous genes // Annual Eugenics. – 1937. – Vol. 7. – P. 355-369.
3. Ю.Л. Климонтович Статистическая теория открытых систем. М.: ТОО «Янус». 1995. 624 с.

Іванова М. В.

К.х.н., доц. каф. економіки промисловості та організації виробництва

Кордиш В. Д.

Студент-магістр спеціальності 051-Економіка

ДВНЗ «Український державний хіміко-технологічний університет»

м. Дніпро, Україна

ОСОБЛИВОСТІ ЗДІЙСНЕННЯ ІННОВАЦІЙНОЇ ДІЯЛЬНОСТІ КОМУНАЛЬНИМИ ПІДПРИЄМСТВАМИ

Комунальні підприємства з водопостачання і водовідведення відіграють провідну роль у житті людей, підприємств, міст. Вода, починаючи від водозабору із річки, дамби, або підземного русла проходить декілька етапів підготовки та очищення перед тим, як потрапити до споживачів у квартиру, або на підприємства, що займаються виробництвом та наданням послуг. Отже ефективність господарської діяльності підприємств водопостачання є запорукою стабільної їх роботи і відповідності води санітарним нормам.

Протягом тривалого часу комунальні підприємства з водопостачання незмінно показують збитки своєї операційної діяльності, як у масштабах всієї країни, так і в окремій Дніпропетровській області (табл. 1).

Таблиця 1 – Рентабельність операційної діяльності промислових підприємства Дніпропетровської області [1].

Рентабельність операційної діяльності підприємств:	Значення по роках		
	2017	2018	2019
- промисловості	10,4	5,5	5,8
- за ВЕД «Водопостачання; каналізація, поводження з відходами»	-1,3	5,3	3,4

З табл. 1 видно суттєву різницю між рентабельністю промислових підприємств в цілому і комунальних підприємств з водопостачання. Таке становище пояснюється наступними причинами [2]:

- високою зношеністю основних фондів підприємств водопостачання в умовах високої напруженості експлуатації;
- низької платіжної дисципліни дебіторів (в першу чергу, населення);
- високим рівнем витрат і втрат води в технологічних процесах, що перевищує 30 % обсягу води, поданого в розподільчі мережі.

На прикладі комунального підприємства «ДніпроВодоканал» розкриємо ці позиції у практичному втіленні: станом на 2020 р. на підприємстві використовуються обладнання 70-80х років. Підприємство несе великі втрати кожного місяця через пориви та втрати води, тріщини у резервуарах, поламки обладнання та великі витрати на електроенергію. Експлуатація такої техніки веде до швидкого зносу та виходу із ладу насосів та фільтрів. Поламки старого обладнання несуть додаткові витрати сил робітників, які мусять усувати їх найближчим часом, а іноді й під зливою. Це призводить до незадовільності працівників умовами праці та знижує мотивацію. Також знижується рентабельність активної частини основних засобів та підвищуються витрати на їх ремонт. Через незадовільність умов праці починається коливання чисельності працівників на підприємстві, що веде за собою зниження продуктивності праці. Щодо самих споживачів, то через застарілі магістральні трубопроводи, до них доходить не доочищена вода, яка потребує більш дієвого способу знезараження, особливо у віддалених районах міста.

Змінити ситуацію, що сталася майже на всіх комунальних підприємствах, спроможні інновації. Постають проблемні питання їх фінансування. Власних коштів, враховуючі збитковість комунальних підприємств (табл. 1) і мізерні амортизаційні відрахування за спрацьованими основними фондами, обмаль. Знайти фінансово-кредитні структури, готові інвестувати кошти в заходи з окупністю 7-10 років, теж складно. Реальним механізмом є фінансування інноваційної діяльності комунальних підприємств з місцевих бюджетів або під гарантії місцевої влади (територіальних громад), тобто варіант державно-приватного партнерства. И в цьому проявляється, на нашу думку, специфічний і неринковий момент здійснення інноваційної діяльності: інновації

проектуються не тільки з переконливим економічним обґрунтуванням їх ефективності і постійного моніторингу результатів, а і з урахуванням низки господарських особливостей комунальних підприємств, а саме [3]:

- комунальні підприємства є монополістами на ринку суспільно-важливих послуг, а отже мають особливі умови ціноутворення через державне регулювання у сферах енергетики та комунальних послуг;

- для них є характерним неефективне управління через корупцію відповідальних посадових осіб;

- є численні факти непрозорості їх діяльності – не оприлюднення фінансової звітності, що перешкоджає дієвому контролю з боку держави.

Таким чином, здійснення інноваційної діяльності комунальними підприємствами актуалізується критичним станом основних фондів, виробничої інфраструктури, і пов'язано з об'єктивними фактами відсутності власних коштів підприємств. Реальним механізмом фінансування інноваційної діяльності комунальних підприємств є державно-приватне партнерство, але така форма співробітництва має особливі ризики: контроль і моніторинг результатів діяльності комунальних підприємств і ймовірність недобросовісної економічної поведінки посадових відповідальних осіб.

Література:

1. Рентабельність операційної діяльності підприємств за видами економічної діяльності промисловості: офіційний вебсайт головного управління статистики і Дніпропетр. обл. [Електронний ресурс] – Режим доступу: http://www.dnprstat.gov.ua/statinfo/f/2019/f7_k02.pdf

2. Федулова С.О. Економіка підприємств водопостачання та водовідведення : навч. посіб. / С.О. Федулова; за ред. проф. О.А. Півова; Укр. держ. хім.-тех. універ-т. – Дніпро: ДВНЗ УДХТУ, 2017. – 300 с.

3. Лоневський О. Комунальні підприємства – хронічна проблема країни. Як це змінити [Електронний ресурс] – Режим доступу: <https://ces.org.ua/utility-companies-4/>

Іщук С. О.

Д.е.н., проф., завідувач відділу

проблем реального сектора економіки регіонів

ДУ «Інститут регіональних досліджень ім. М.І. Долишнього НАН

України»,

м. Львів, Україна

ПЕРСПЕКТИВИ РОЗВИТКУ ХІМІЧНОЇ ІНДУСТРІЇ В УМОВАХ ЧЕТВЕРТОЇ ПРОМИСЛОВОЇ РЕВОЛЮЦІЇ

Хімічна індустрія є одним із провідних сегментів світової промисловості. Так, у 2018 році у США частка випуску хімічної продукції склала 13,6% від загального обсягу промислового виробництва в цій країні. В ЄС на хімічний сектор, в якому було задіяно 12% зайнятих у промисловості і освоєно найбільший обсяг інвестицій у промислове виробництво (18%), припало 7,6% реалізованої промислової продукції [1]. Виготовляючи продукцію проміжного споживання (сировину і напівфабрикати) для усіх секторів економіки, сучасна хімічна промисловість визначає рівень їх конкурентоспроможності, а також динаміку розвитку, характер і напрямки інноваційних процесів. З іншого боку, широкий асортимент побутової хімічної продукції підтверджує її вагомість на споживчому ринку. Рівень “хімізації” є загально визнаним критерієм суспільно-економічного розвитку будь-якої країни. Так, у промислово-розвинутих країнах частка хімічної продукції у промисловому виробництві становить від 5-8% до 13-16%, тоді як в Україні – менше 3%. Українські хімічні виробництва є експортоорієнтованими (частка експорту в обсязі реалізованої хімічної продукції становить близько 60%) і, водночас, імпортозалежними (частка імпорту у проміжному споживанні виробництва хімічних речовин і хімічної продукції складає понад 95%), а відтак, динаміка та результати їх функціонування безпосередньо залежать від кон’юнктури на світовому ринку хімічної продукції.

На даний час у світі активно формується Хімічна індустрія 4.0 (Chemicals 4.0), яку можна розглядати як галузеву концепцію імплементації засад Четвертої промислової революції. Ця концепція покликана стати провідним стратегічним орієнтиром для виведення хімічних технологій, виробництв і ринків на принципово новий якісний рівень завдяки системному використанню “смарт” інновацій та інформаційно-комунікаційних технологій. За оцінками експертів міжнародної корпорації General Electric, на сьогоднішній день світова хімічна індустрія зазнає радикальніших змін, ніж у будь-який момент за останні 40-50 років, і темпи цих змін продовжують зростати [2]. Серед ключових трендів розвитку є впровадження інноваційних технологій, покликаних знизити витрати для виробників, а також запровадити нові бізнес-моделі управління. Так, завдяки автоматизації і використанню ІІoT (Industrial Internet of Things) операційне та ділове середовище в хімічній індустрії зазнають радикальних змін у напрямку створення оптимальних умов експлуатації виробничих потужностей, покращення умов безпеки працівників хімічних заводів та ін.

Хімічна промисловість України перебуває під прямим впливом наслідків трансформації конкурентного середовища на світовому ринку хімічної продукції. Звідси постає необхідність розробки і впровадження нової моделі розвитку вітчизняної хімічної промисловості, яка б відповідала сучасним глобальним неіндустріальним змінам і викликам в умовах Індустрії 4.0. Але вирішення цього завдання є доволі проблематичним, передусім через високу ресурсо- та енергоємність української хімічної промисловості, спричинену низьким технологічним рівнем виробництв, критичним станом основних засобів та недостатньою інноваційною активністю підприємств.

Література:

1. Facts & figures of the European chemical industry [Електронний ресурс] // Cefic, the European Chemical Industry Council. – Режим доступу: https://cefic.org/app/uploads/2018/12/Cefic_FactsAnd_Figures_2018_Industrial_BR_OCHURE_TRADE.pdf
2. The state of the chemical industry 2016 review and 2017 outlook [Електронний ресурс] // Chemical&Engineering news. – Режим доступу: <https://cen.acs.org/articles/95/i2/World-chemical-outlook-2017.html>

Коломієць Д. А.

магістр

Дубницький В. І.

Д.е.н., проф. каф. підприємництва, організації виробництва та теоретичної і

прикладної економіки

ДВНЗ «Український державний хіміко-технологічний університет»

м. Дніпро, Україна

ТРАНСФОРМАЦІЙНІ ЗМІНИ В ЕКОНОМІЦІ В КОНТЕКСТІ ЦИФРОВІЗАЦІЇ

Сучасні тенденції переходу економіки на новий технологічний уклад викликає необхідність модернізації вітчизняних виробничих систем, формування актуальних підходів до організаційно-економічного забезпечення процесів виробництва, а так само систем і методів управління (прийняття рішень) на підприємствах. Сучасна парадигма організації виробництва управління впирається на можливості оперативного обміну інформацією в режимі реального часу між засобами і предметами труда здійснення швидкої переналаштування обладнання, скорочення чисельності і зміни компетенції виробничого і обслуговуючого персоналу переходу до виробництва нових виробів за допомогою заміни керівників програм в технологічних виробничих системах.

Поява і освоєння нових високих технологій, цифрового виробництва неможливо без вдосконалення науково-технічно-технологічних підходів і методів організації виробництва. Високотехнологічне виробництво в період «цифровізації» є іноваційним процесом створення конкурентноздатності на цільовому ринку продукції або послуг з високою часткою доданої вартості на основі використання передових цифрових технологій «інтелектуалізованих» коштів праці та висококваліфікованої праці.

Цифрова трансформація виробництва означає для промислового спектру економіки України революційні зміни бізнес-моделей на основі використання цифрових платформ з метою забезпечення зростання обсягу ринку за рахунок підвищення конкурентноздатності продукції підприємств. Організація виробництва в умовах цифрової економіки на думку авторів, є комплекс методів, прийомів, моделювання бізнес-моделей і прийняття управлінських рішень в рамках господарських підприємств. Даний комплексний підхід дозволяє забезпечити найбільш ефективно поєднання володіють необхідною компетенцією висококваліфікованих працівників в процесі праці з інноваційними засобами і предметами праці в просторі і часі для досягнення цілей виробництва на основі цифровізації управління життєвим циклом продукції.

За оцінками експертів серед причин перешкоджають цифровий трансформації виділяються наступні : застарілі технології на 83% підприємств, відсутність фінансових ресурсів для здійснення реінженерінга - 76%, і відсутність фахівців і керівників команд володіють необхідними компетенціями та навичками - 67% відсутність інтеграції існуючих і нових технологій і даних - 64%.

Дослідження в області цифрової трансформації виробництва в Україні показує, що підприємства українських корпорацій, холдингів (наприклад «Метінвест», «ДТЕК», «Інтерпайп» і ін.) виявляють активність у використанні нових цифрових технологій і нових методів управління, на 34% в середньому прибутковіше своїх конкурентів. При цьому в ряді українських підприємств, які інвестують кошти в цифрові технології, але при цьому не приділяють достатньої уваги управлінню на основі цифрового менеджмент-маркетингу фінансові результати орієнтовно на 11-23% нижче. Ряд консервативних промислових підприємств, частково модернізують лише окремі функції управління отримують плюс до 7-9% до прибутку, але за допомогою виявлення цифрових технологій можуть збільшити результат своєї діяльності. Для підприємств промисловості (а це більшість), які не виробили дієву стратегію інноваційного розвитку, на 24-35% нижчі фінансові результати в порівнянні з підприємствами лідерами.

Потрібна значна розбудова інфраструктури, технології, методів організації управління виробництвом. Цифрова трансформація промислових підприємств в Україні має свої позитивні сторони і можливі ризики, які відображені в таблиці.

Таблиця 1.1 Позитивні сторони ризики цифровий трансформації для українських підприємств.

Позитивні сторони	Ризики
-нові цифрові технології, штучний інтелект, аналіз великих даних, реалізація концепції індустрія 4.0	-залежність від запозичених технологій, деградація власних компетенцій, можливість наявностей прихованих «закладок» в програмному апаратному забезпеченні
-нові ринки збуту (в тому числі і на внутрішньому ринку), інноваційне виробництва, інформаційні послуги, сервіси	-можливість захоплення більшості інноваційних ринків компаніями економічно розвинених країн (кнр, США та ін).
- підвищення оперативності і стандартизація промислових послуг виключення посередників, уберізація освіти, сфери високо-професійних послуг	-невизначеність в юридичній сфері, соціальне розшарування, міграція фахівців високих технологіях закордон, зростання шахрайства
- аналіз великих даних, впровадження цифрового менеджменту, маркетингу, логістики, кастомізація послуг	-відсутність приватності, витік конфіденційної інформації підприємств, нав'язлива реклама, низька цифрова грамотність населення.
-ріст продуктивності праці, ефективності виробництва автоматизація виробництва виробництва в тому числі за світло впровадження гнучких інтегрованих виробництв	- скорочення робочих місць ліквідація окремих спеціальностей, безробіття, різке зниження рівня освіти і низький рівень професійних компетенцій
-інвестиції, нові сфери діяльності, стартапи, цифрові гроші, новий технологічний уклад	- зовнішнє управління економікою, деіндустріалізація промислового сектора, цифровий глобалізм, зниження рівня конкурентноздатності

З метою трансформації традиційного промислового підприємства в цифрове, на думку авторів, потрібно встановити чітку регламентацію структури і функцій управління з яким лідерством зобов'язаннями і впровадженням топ-менеджменту. Необхідно розробити систему мотивації персоналу до нововведень, інвестує можливість протидії не тільки структурним і оптимізаційних, але і цифровим нововведенням. Причому слід стимулювати

цифрову культуру: практично всі співробітники підприємства повинні мати навички дії в середовищі цифрової індустрії і високий рівень базової цифрової грамотності.

Для здійснення цифрової трансформації промислового виробництва в Україні необхідна горизонтальна і вертикальна інтеграція виробничих систем, впровадження інструментарію цифрового менеджменту, в тому числі методології прийняття управлінських рішень, за рахунок використовуваних інформаційних систем, створення єдиного внутрішнього інформаційного простору забезпечує можливість в сфері ефективного управління оперативного і своєчасного обміну інформації між автоматизованими системами управління підприємством і промисловим обладнанням.

Поняття «цифрове виробництво» має на увазі застосування імітаційного і математичного цифрового моделювання проектуванні продукції, виробничих організаційно-управлінських процесів на протязі всього життєвого циклу виробів, що дозволяє приймати обґрунтовані раціоналізація управлінські рішення в рамках виробничо-господарської діяльності підприємства. Причому цифрове моделювання процесів виробництва, тобто обробку процесів виготовлення виробу на віртуалізаційних моделі, включає в себе цифрові копії обладнання виробничих процесів.

В цілому в наслідок необхідності підвищення темпів цифровий трансформації промислових підприємств України, зацікавленими організаціями та підприємством, необхідно більш активно взаємодіяти з профіляції вищими навчальними закладами для проведення для проведення спільного аналізу та узгодження освітніх стандартів і профіляції робочих навчальних програм з метою забезпечення промислового сектора економіки України фахівцями адаптованих як в безпосередній роботі в високопрофесійними і компетентними управлінцями.

Матвійчук А. В.

д.е.н., проф. кафедри ЕММ

ДВНЗ «Київський національний економічний університет

імені Вадима Гетьмана»

м. Київ, Україна

Стрельченко І. І.

к.е.н., доц. каф. ПВ та ТПЕ

ДВНЗ «Український державний хіміко-технологічний університет»

м. Дніпро, Україна

ПРОГНОЗУВАННЯ ДИНАМІКИ ВВП УКРАЇНИ ПІД ВПЛИВОМ ПОШИРЕННЯ ПАНДЕМІЇ COVID-19

Задача вивчення впливу пандемії, викликаної вірусом COVID-19, на стан економіки та оцінка наслідків запровадження тимчасового суворого або карантину змішаного типу є надзвичайно актуальною. В роботі досліджено динаміку ВВП України та зроблено прогноз його зміни під впливом цих процесів.

Спочатку проведено оцінку завершеності латентного періоду відповідно до запропонованого алгоритму за динамікою обсягів міжнародних резервів без урахування золота та динаміки курсу гривні до СПЗ [1]. Розрахунки проводились на даних офіційної статистики МВФ на кінець липня поточного року. Спостерігаємо відсутність сигналу про початок кризи на фінансовому ринку України. Проте порівняння динаміки відповідних показників за 1 квартал поточного року дає підстави вважати, що, починаючи з березня відбулась різка зміна тренду показника «курс гривні до СПЗ» з невеликою корекцією наприкінці другого кварталу. Продовження цієї тенденції в перспективі веде до появи сигналу про закінчення латентного періоду та початку кризи.

Враховуючи дані про стан фінансового та торговельного каналів поширення кризи на кінець другого кварталу поточного року, виконаємо моделювання сценарію реакції показників стійкості економіки України,

спираючись на припущення, що другий квартал 2020 року – є останнім кварталом латентного періоду [2].

НМ відносить економіку України до п'ятого кластеру. Це означає, що у випадку закінчення латентного періоду у 2 му кварталі поточного року динаміка таких показників стійкості економіки до фінансових криз як: ВВП, обсяг міжнародних резервів, валютний курс, ставка відсотка за ОЗДП та зовнішній державний борг, відповідатиме п'ятому сценарію. Той самий сценарій було отримано на основі розробленої методики для даних на кінець першого кварталу 2020 року.

Відповідний прогноз ВВП складає:

$$Y_1^{\text{Україна}} = I_1^{0,175} \times I_2^{0,068} \times I_3^{-0,076} \times I_4^{-0,182} \times I_5^{-0,026} = 1,02.$$

Маємо зростання на 2% проти 3,5%, отриманих на даних за 1 квартал 2020 року.

Отримані результати дозволяють стверджувати, що у динаміці ВВП спостерігається негативна тенденція до зменшення темпів зростання. Її продовження може призвести до помітного погіршення економічної ситуації в країні та скорочення ВВП.

Література:

1. Strelchenko I., Matviychuk A., Vashchaiev S., Velykoivanenko H. Simulation of the crisis contagion process between countries with different levels of socio-economic development. *CEUR Workshop Proceedings*. 2019. Volume 2393. P. 485-496.
2. Стрельченко І.І. Прогнозування сценаріїв розвитку економіки України під впливом пандемії COVID-19. *Економіка сьогодення: актуальні питання та інноваційні аспекти* : зб. матеріалів III Міжн. наук.-практ. конф., 25 липня 2020 р., Запоріжжя : Східноукраїнський інститут економіки та управління, 2020. С. 19-21.

Мних О. Б.
д.е.н., професор,
студ. Кіндрат С. В.
студ. Камілевська О. В.
НУ «Львівська політехніка»

НАУКОВО-ПРАКТИЧНИЙ ІНТЕРЕС ДО ФІНАНСОВОГО МАРКЕТИНГУ І ЦИФРОВИХ ТЕХНОЛОГІЙ В УМОВАХ КРИЗОВИХ СИТУАЦІЙ В УКРАЇНІ

Погіршення ринкових позицій України, недовіра фондового ринку і насичення фондових бірж неліквідними (сміттєвими) цінними паперами з низькою інвестиційною привабливістю, висока диверсифікація діяльності, яка не пов'язана із розвитком інноваційної економіки, зростання числа підприємств-банкрутів, вимушена зміна маркетингової географії в умовах монополізації ринків – всі ці соціально-економічні і політичні явища змушують науковців і підприємців розробляти нову парадигму управління економікою і маркетингом в умовах системної кризи та на початкових етапах цифровізації економіки України.

При істотному зростанні непогашених позик у банківському секторі та зростаючих обсягах фіктивного капіталу підвищується інтерес до фінансового маркетингу, який, по-перше, інтегрує функції маркетингу на ринках капіталу; по-друге, розширює економічний простір для цілей інтенсифікації комерційних зусиль фінансових інституцій та нефінансових корпорацій; по-третє, розкриває ширші можливості для використання інформаційно-комунікаційних технологій (ІКТ) у процесах торгівлі цінними паперами (ЦП), у т.ч. державними борговими зобов'язаннями та в управлінні фінансовими активами; по-четверте, уможлиблює звільнення від фіктивного капіталу через перерозподіл інвестиційних та фінансових ризиків, у т.ч. через продаж ЦП на спекулятивних фондових ринках в умовах форс-мажорних обставин (наприклад, пандемії в світі і в Україні).

При стабільно низькому рівні інноваційно активних компаній (за останнє десятиріччя менше 15% - за даними Державної служби статистики) , в умовах посилення концентрації ринкової влади олігархічними структурами у

стратегічно важливих секторах економіки (енергетичному, телекомунікаційних технологій, фармацевтичному та ін.) через викупи і поглинання суб'єктів малого і середнього бізнесу (МСБ) , при активних трансакціях з перерозподілу державного і приватного капіталу на вторинному ринку ЦП, необхідно якісно змінювати моделі управління економікою і ринками капіталу із використанням широких можливостей цифрових технологій.

Деякі проблеми стають базовими, вирішення яких може ґрунтуватися на інструментах класичного маркетингу і методах регулювання логістичних потоків, а інші стають актуальними в силу непередбачуваності ринкових обставин і тісного взаємозв'язку економічних явищ та політичних процесів. Тому зростає практичний інтерес до новітнього маркетингу та інноваційної логістики, напрямки яких охоплюють: брендинг, аутсорсинг, інтегрований маркетинг, екологічний маркетинг, екологістика, фінансовий маркетинг та ін.

Розвиток тих напрямків неможливий без поєднання маркетингового, логістичного та фінансового аналізу і вміння працювати в контексті результативності та зростання суспільної цінності [1-4].

Майже 20 років тому М. Тресі і Ф. Вірсема доводили необхідність аналізу привабливості фірми для споживача і перетворення власної унікальної цінності в довготривалу стратегію, рекомендували фірмі вибрати одну з трьох цінностей: безперервно покращувати або виробничі процеси, або продукцію, або прийоми обслуговування клієнтів [5]. Це означає, що автори жорстко орієнтували товаровиробників на одну стратегію і необхідність безпомилкового вибору. Вважаємо, що такий підхід не може бути прийнятним в сучасному мінливому оточенні з появою нових форм сильної взаємодії споживчого, організаційного, людського і фінансового капіталу при освоєнні нових товарів і/або ринків.

Сильна взаємодія різних типів капіталу вимагає переорієнтації практики фінансового менеджменту і маркетингу до формування ключових технологічних компетенцій, зокрема, FinTech-технологій. Ці технології охоплюють різні функції бізнесу, зокрема: мобільні платежі та грошові перекази; заощадження та інвестиції; позики та позики; страхування; збір коштів (краудфандинг) та

управління активами / багатством. Погоня за надприбутками при недооцінюванні важливості операційного важеля, як відношення маржинального доходу до валового прибутку від реалізації товарів і послуг, а також фінансового важеля, як відношення позичкового до власного капіталу, призвела до нагромадження вагомих боргових зобов'язань перед кредиторами і зниження інвестиційної привабливості на фінансових ринках, у т.ч. в компаніях країн ЄС.

Варто зазначити, що Нобелівську премію з економіки в 2020 році присудили Полу Р. Мілгром і Роберту Б. Вілсону якраз за вдосконалення теорії аукціонів і винаходи нових форматів аукціонів. В умовах кризових ситуацій підвищується практичний інтерес в урядових і приватних структур щодо купівлі/продажу на вторинному ринку цінних паперів боргових зобов'язань. Об'єктами аукціонної торгівлі аукціонної торгівлі виступають: державний борг, борги платників податку, заборгованість з оренди, розподілу ліцензій тощо. Для прикладу, у Польщі операції на вторинному ринку казначейських цінних паперів здійснюються одночасно на таких ринках: нерегульований міжбанківський ринок, електронна торгова платформа Treasury BondSpot Польща та на регульованих ринках, створених Варшавською фондовою біржею та BondSpot S.A. [7].

Клієнти провідної консалтингової компаній у сфері менеджменту та інформаційних технологій отримують вигоду від доступу до глобальної мережі прикладних інноваційних бірж Cargemini, яка заснована у 1967 р. як компанія з управління бізнесом і обробці даних і нараховує більше 200тис. чоловік, об'єднує широке співтовариство дизайнерів, технологів, експертів галузі, ділових та технологічних партнерів, науковців, дослідницьких організацій та стартапів. Інтелектуальні продукти Cargemini, зокрема, "Сертифікат масштабування Cargemini", програма у співпраці FinTech & CyberSecurity від Startupbootcamp, програма акселератора, особливо важливі для ефективного запуску та організації співпраці з фінансовими установами.

Міжнародне видання GlobalMarkets, яке щороку висвітлює щорічні збори МВФ та Світового банку, нагородило Україну в номінації «Найкращий офіс з

управління державним боргом в Центральній та Східній Європі» [8]. Міністерству фінансів України вдалось залучити капітал від міжнародних та локальних інвесторів в державний бюджет, щоб вийти з кризової ситуації, пов'язаної із різким підвищенням дефіциту бюджету від 2,1% до 7,5% від ВВП. Проте державні витрати на обслуговування такого боргу під вищі відсотки ніж у країнах Європи потребує розвитку реального сектору економіки, зниження рівня тіньової економіки, що потребує впровадження цифрових технологій у виробничій сфері і на фінансових ринках, їх моніторингу.

Список використаних джерел

1. Starostina A. Risk management in the field of public finance in Ukraine. A. Starostina, V. Kravchenko, V. Lischuk // *Public Policy and Administration*, 2019, 18 (4), p. 466-482.
2. Mnykh O., Kindrat S. Crisis phenomena in the country's economy as a stimulating factor in the development of outsourcing it- companies/*Scientific Light (Wroclaw, Poland)*. - VOL 1, No 40 (2020).-p.7-13.
3. FinTech Co-Innovation with Capgemini's ScaleUp Qualification.-URL: <https://www.capgemini.com/service/fintech-innovation-and-engagement/>
4. FinTech services in Europe.- URL: <https://www.cbi.eu/market-information/outsourcing-itobpo/fintech-services>
5. Treacy, M., Wiersema, F. (1997). *The discipline of market leaders: Choose your customers, narrow your focus, dominate your market* (p. 40).
6. Roel Beetsma, Massimo Giuliodori, Frank de Jong and Daniel Widijanto. *Price Effects of Sovereign Debt Auctions in the Euro-zone The Role of the Crisis* (2013). - URL: <https://www.ecb.europa.eu/pub/pdf/scpwps/ecbwp1595.pdf?ad45749173402cf1bc0b34f523be4f3f>
7. Rynek wtórny SPW i struktura inwestorów.-URL: <https://www.gov.pl/web/finanse/statystyka-rynku-wtornego>
8. Україна перемогла в номінації «Найкращий офіс з управління державним боргом в Центральній та Східній Європі» від міжнародного видання GlobalMarkets Awards.-URL: https://mof.gov.ua/uk/news/ukraina_peremogla_v_nominatsii_naikrashchii_ofis_z_upravlinnia_derzhavnim_borgom_v_tsentralnii_ta_skhidnii_ievropi_vid_mizhnarodno_go_vidannia_globalmarkets_awards-2491

Нефедова О. Г.

*Ас. каф. інформаційних систем ДВНЗ «Український державний хіміко-технологічний університет»
м. Дніпро, Україна*

ТЕРМІНОЛОГІЧНИЙ АПАРАТ КАТЕГОРІЇ «АДАПТАЦІЯ ПІДПРИЄМСТВА»

Наш час характеризується швидкими, часто складнопрогнозованими змінами, що вимагає від підприємств високої адаптаційної здатності, а від сучасної науки прозорих схем і зрозумілих понять. Тож розглянемо низку споріднених понять, пов'язаних із поняттям адаптації.

При роботі з науковими джерелами було виявлено такі поняття: адаптивність (Нижник В.М., Капітанець Ю.О., Кривобок К.В., Пастухова Є., Дробышева В.Г.), адаптивний процес (Нижник В.М.), адаптивна система, адаптивна реакція (Черняк Г.М., Герасимова О.Л., Подоляну М.В., Чачкова А.В.), адаптивна модель (Кулик Н.М., Соколенко Т.М.), адаптивний підхід (Кулик Н.М., Соколенко Т.М.), механізм адаптації (Орлова К.Є.), період алаптації (Мельник А.О.), адаптаційний синдром (Будник М.М., Мельник А.О.), адаптаційний механізм, адаптаційні заходи (Нижник В.М., Кулик Н.М., Соколенко Т.М.), методи адаптації, зони адаптивності потенціалу, адаптивні ознаки, напрям адаптації (Гросул В.А., Круглова О.А., Рачкован О.Д.), адаптивне управління, ефект адаптації (Мельник А.О.), управління адаптацією, адаптаційні можливості (Мельник А.О.), адаптаційний ресурс (Старикова М.С., Растопчина Ю.Л., Безуглий Е.А.), адаптаційний потенціал, реадаптація (Беркаєва А.К.).

Згідно із системним підходом, у загальному випадку термін "адаптація" може виступати у трьох аспектах: адаптація як властивість системи пристосовуватися до можливих змін функціонування; адаптація як сам процес пристосування адаптивної системи; адаптація як метод, заснований на накопиченні й обробці інформації та пристосований для досягнення деякого критерію оптимізації.

У рамках першого аспекту варто вживати термін "адаптивність", говорячи про відповідну властивість систем управління. Другий аспект передбачає використання саме терміна "адаптація", оскільки є характеристикою певного процесу пристосування. В рамках третього аспекту варто говорити про методи адаптації, про адаптивні алгоритми, які використовують метод адаптації, а побудовані в такий спосіб моделі варто називати адаптованими. Якщо при цьому адаптовані моделі доповнюються здатністю до подальшої адаптації з появою нових спостережень, то такі моделі варто називати адаптивними.

Об'єднання цих трьох аспектів вираження адаптації дозволяє досліджувати категорії "адаптація" (як процес), "адаптивне управління" (як функція, що поєднує процес та механізми адаптації), "система адаптивного управління" (як синергічне об'єднання принципів, законів адаптації в системі управління з реалізацією методів, алгоритмів і моделі адаптивного управління).

Отже, на сьогодні існує більше 20 понять, що пов'язані із поняттям «адаптація підприємства» і разом з нею формують понятійний апарат цієї категорії.

Нурмаганбетов К. Е.

канд.юрид.наук, доцент, первый проректор

Есенова А. Е.

канд. социол. наук, доцент

Южно-Казахстанский государственный университет

им. М. Ауезова, Казахстан

ОСОБЕННОСТИ ФОРМИРОВАНИЯ И ТЕНДЕНЦИИ РАЗВИТИЯ ЦИФРОВОЙ ЭКОНОМИКИ В КАЗАХСТАНЕ

Политику инновационных преобразований в экономике, как свидетельствует мировая статистика, провели практически все индустриально развитые страны, в которых накоплен достаточный опыт в решении данной проблемы. В частности, в США инновационные преобразования проходили при активной поддержке и участии государства. В Японии, как определяют сами японские ученые, индустриальная политика – это политика вмешательства государства в сферу промышленности, направленной на формирование индустриальной структуры, необходимой для страны в будущем.

Перед Казахстаном стоит задача быть в числе 30-ти индустриально развитых держав. Возможно ли осуществление столь масштабных задач за столь короткий срок? Ведь не секрет, что многие экономически развитые страны шли к своему благополучию на протяжении веков. Конечно, на первый взгляд представляется, что вхождение в мировую экономическую элиту в указанный период нереально. Однако опыт так называемых азиатских «тигров» – Тайваня и Сингапура и, прежде всего, южнокорейского «дракона» – еще раз доказывает, что экономическое «чудо» – не абстракция, а вполне достижимая цель. По результатам исследования компании «Бостонская консалтинговая группа» (BCG), отраженным в статье «Казахстан на пути к цифровой экономике», по уровню цифровизации экономики Казахстан в 2016 году занимал 50-ю строчку рейтинга из 85 государств и находится в группе с

зарождающейся цифровой экономикой. Цифровой разрыв между государствами-лидерами и отстающими странами увеличивается год от года. Ключом к сохранению конкурентоспособности экономики Казахстана является развитие цифровой составляющей совместными усилиями государства и бизнеса, в том числе в таких отраслях: индустриальной, транспортно-логистической инфраструктуре, сельском хозяйстве, недропользовании, энергетике, образовании и здравоохранении.

Поэтому в этом году стартовала важная для развития современного Казахстана госпрограмма – «Цифровой Казахстан». Она рассчитана на 2017-2020 годы и имеет стратегическое значение для страны. Главная цель программы – «повышение качества жизни населения и конкурентоспособности экономики Казахстана посредством прогрессивного развития цифровой экосистемы». Не случайно основанием для ее разработки послужил Указ президента Республики Казахстан от 1 февраля 2010 года № 922 «О Стратегическом плане развития Республики Казахстан до 2020 года».

По прогнозам ведущих мировых экспертов, к 2020 году 25% мировой экономики будет цифровой, и внедрение технологий цифровизации экономики, позволяющих государству, бизнесу и обществу эффективно взаимодействовать, становится все более масштабным и динамичным процессом. Расширение роли информационных технологий в работе частного и государственного секторов является основой для перехода к цифровому государству. Для этих целей и была разработана госпрограмма «Цифровой Казахстан», где сформировано 17 конкретных задач и 120 проектов. Дальнейшее развитие требует слаженной и конструктивной работы, вовремя инициировать процесс преобразования ключевых отраслей национальной экономики, а также сферы взаимодействия государства с обществом и бизнесом. Так, по первому направлению следует развивать национальный IT-сектор, стимулировать создание инновационных технологий, создание инфраструктуры и развитие венчурного финансирования, сотрудничать для их развития на международном уровне. Кроме того, необходимо уделить особое внимание вопросам подготовки кадров по новым

востребованным профессиям. У нас наблюдается довольно серьезная нехватка квалифицированных кадров, требуют своего решения вопросы по переподготовке профессиональных кадров в целях повышения цифровой грамотности. Здесь нужен комплексный подход на уровне учебных заведений и на уровне компаний, и на уровне государства с привлечением высококвалифицированных профессионалов и специалистов.

Ключом к сохранению и развитию конкурентоспособной экономики Казахстана является развитие цифровой составляющей совместными усилиями государства и бизнеса, в том числе в отраслях приоритетного направления. Такое направление, как переход на цифровое государство, содержит в себе 4 важных составляющих – это цифровизация внутренней деятельности государственных органов, сокращение требований бумажного документооборота, создание инфраструктуры для реализации принципа «одного окна» для бизнеса и реализация проектов «умные» города.

Поскольку нас ждет в будущем еще более масштабное развитие цифровой экономики, возникает ряд проблем, над которыми надо уже сейчас начинать работать. Первая проблема – проблема качества и продолжительности жизни людей на уровне стран ОЭСР (на это ориентирует Программа «Цифровой Казахстан»). Во втором случае логично рассматривать цифровую экономику как средство модернизации экономики. При этом основой модернизации может быть только промышленность, в которой создается материально-техническая модернизация как самой промышленности, так и других отраслей народного хозяйства. Другая не менее важная проблема – переход к инновационной экономике. Еще одна проблема – создание условий для построения основ цифровой экономики. По мере реализации Государственной программы «Цифровой Казахстан» становится все более очевидным, что решение такой масштабной задачи фрагментарными мерами невозможно.

В этой связи если следовать принципу соответствия производственной и образовательной парадигмы, то отсюда естественно вытекает необходимость системных изменений в образовательной среде. Такие изменения уже

реализуются в ведущих университетах Казахстана и их можно классифицировать следующим образом:

1. цифровизация образования;
2. персонализация обучения;
3. проектный подход;
4. интеграция формального и неформального образования;
5. создание творческих пространств;
6. создание межуниверситетских площадок.

Литература:

1. Государственная программа «Цифровой Казахстан» 2017 года
2. Бойко И.П., Евневич М.А., Колышкин А.В. Экономика предприятия в цифровую эпоху // Российское предпринимательство. – 2017. – Т. 18. – No 7. – С. 1127-1136.18
3. Гранфилд Д., Дениер Д., Смарт П. К методике развития основанных на фактических данных управленческих знаний посредством систематического анализа// Британский журнал управления. – 2003. – No 14. – С. 207-222.

Саннікова С. Ф.

К.т.н., доц. каф. менеджменту

НТУ «Дніпровська політехніка»

м. Дніпро, Україна

Іванова М. В.

К.х.н., доц. каф. економіки промисловості та організації виробництва

ДВНЗ «Український державний хіміко-технологічний університет»

РИНКОВА АДАПТАЦІЯ ПРОМИСЛОВИХ ТЕХНОЛОГІЙ

Промислове виробництво залишається основою економічної незалежності України, навіть з урахуванням специфіки сучасних економічних відносин і зростанням нематеріальної сфери в економіці. Враховуючи об'єктивний розвиток науки і техніки: перехід до якісно-нових технологій 4-ої промислової революції або 5-6 технологічних укладів; виникають питання про відбиття прогресивних світових тенденцій у розвитку і змінах технологій промислового виробництва в Україні. Актуальні питання економіки промислових підприємств в науковій літературі достатньо вивчено: узагальнено оцінки їх господарської діяльності і пояснено причинно-наслідкові зв'язки економічних явищ. При цьому спостереження поточних зміни у виробничій діяльності таких підприємств не пояснює якісний розвиток і адаптацію до ринкових умов самих промислових технологій [1].

Метою дослідження є визначення якісних змін в розвитку промислових технологій при їх адаптації до сучасних ринкових умов.

В низці авторських робіт, зокрема в [2], виявлено критичні моменти в діяльності промислових підприємств з боку використовуваних технологій. Комплексна оцінка результатів промислового виробництва виявила не тільки його низьку ефективність, але і відсутність перспектив інтенсивного розвитку за існуючим рівнем матеріально-технічної бази і технологій. Вивчення наукового підґрунтя потенціалу інноваційних змін промислових технологій через результативність комерціалізації досягнень вітчизняної науки довело, що

очікування помітних інноваційних зрушень у промислових технологіях є занадто оптимістичним. Тим не менш, пам'ятаючи про «невидиму руку ринку», припускаємо, що в сучасних умовах визрівають нові можливості пристосування або адаптації промислових технологій до ринкових умов в українських реаліях.

Адаптацію промислових технологій в ринкових умовах посилення світової конкуренції можна досліджувати з боку маневрування виробничими ресурсами. Ресурсну адаптацію, таким чином, ми представляємо як зміни питомих техніко-економічних показників промислового виробництва, які одночасно залежать і від ринкової пропозиції виробничих ресурсів, і відбиваються на ринковому попиті на продукцію виробництва. Розкриття економічної природи адаптації промислових технологій до ринкових умов в графічному виді представлено на рис. 1.



Рис. 1 – Економічна сутність ринкової адаптації промислових технологій

З рис. 1 слідує, що ринкові зміни в промислових технологіях обумовлені вартістю ресурсів і попитом на продукцію. Кількісне визначення показників якості і асортименту промислової продукції в узагальнено-масовому вимірі є складним і таким, що потребує співставлення. На противагу цьому, аналіз техніко-

економічних характеристик промислових технологій є достатньо визначеним. Для його розв'язання і визначення статистичних тенденцій якісних змін технологій використовувався індексний метод дослідження рядів динаміки споживання матеріальних ресурсів, оплати праці і середньорічної вартості основних фондів [2]. Виокремлено два часових інтервали: період 2001-2008 рр. і 2014-2018 рр., які є подібними за характером змін використання виробничих ресурсів і відносною стабільністю показників господарської діяльності підприємств. Порівняння середніх ланцюгових індексів техніко-економічних показників в цих періодах виявило такі сталі тенденції і якісні зміни в технологіях:

- характер промислових технологій став менш зарплато-(трудо)ємним;
- ступень зносу основних засобів збільшилася;
- продуктивність праці зростала швидше за фондоозброєність.

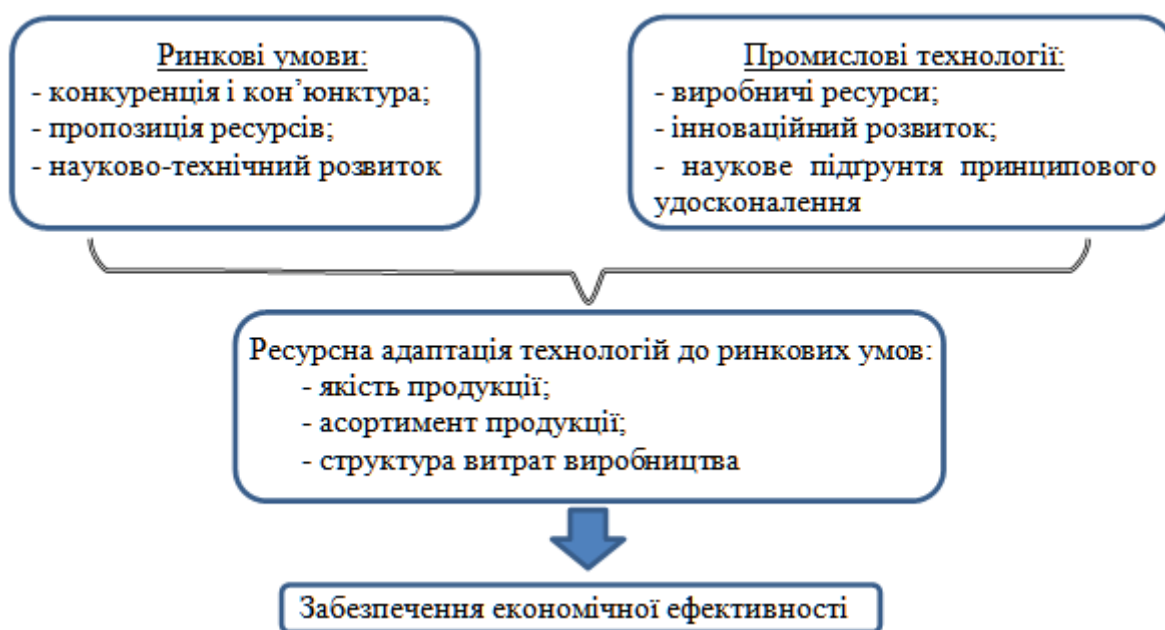
За вказаними фактами слідує, що адаптація промислових технологій до ринкових умов йде шляхом зниження споживання найбільш принципово-важливого для сучасного виробництва ресурсу – основних засобів або технологічного обладнання. Також має місце економія на трудових ресурсах. «Недоозброєння» живої праці на промислових підприємствах принципово суперечить світовому вектору науково-технічного розвитку промислового виробництва, а отже – і світовій практиці ефективного господарювання. Адаптація промислових технологій до ринкових умов в Україні, таким чином, викривається як компенсація трудовими ресурсами експлуатації застарілого технологічного обладнання.

Література:

1. Стан інноваційної діяльності та діяльності у сфері трансферу технологій в Україні у 2017 році: аналітична довідка / Т.В. Писаренко, Т.К. Кваша та ін. К.: УкрІНТЕІ, 2018. - 98 с.
2. Ivanova M.V., Industrial Technologies: Market Adaptation Potential/ M.V. Ivanova, S.F. Sannikova //Економічний вісник ДВНЗ УДХТУ. – 2019. – № 1. – С. 79-86.

Смєсова В. Л.

*д.е.н., доц., професор кафедри підприємництва, організації виробництва
та теоретичної і прикладної економіки*

ДВНЗ «Український державний хіміко-технологічний університет»

м. Дніпро,

Іванова М. І.

*д.е.н., доц., професор кафедри менеджменту НТУ «Дніпровська
політехніка»*

ЕКОНОМІЧНІ НАСЛІДКИ ЦИФРОВІЗАЦІЇ ТА СТРАТЕГІЯ РОЗВИТКУ ЦИФРОВОЇ ЕКОНОМІКИ В УКРАЇНІ

Сьогодні цифровізація економіки є однією з основних тенденцій розвитку світового господарства, інформаційні і комп'ютерні технології активно застосовуються у всіх без виключення сферах господарства, змінюють економічні і соціальні відносини у суспільстві та обумовлюють кількісні й якісні структурні зміни господарської системи.

З точки зору науковців до основних характеристик цифрової економіки відносяться такі: 1) економічні відносини суб'єктів формуються і реалізуються у цифровому просторі, через використання можливостей для взаємодії, які надають цифрові технології; 2) утворюються прямі зв'язки між виробниками і споживачами, що призводить до поглиблення процесів кооперування виробництва, зниження валових витрат та вартості кінцевої продукції; 3) відбувається затвердження «економіки спільного користування»; 4) розширення процесу «атомізації економіки», посилення ролі кожної окремої людини у розвитку господарства через збільшення на ринку частки малого і середнього бізнесу, частки новостворених компаній у стадії розвитку (стартапів), нових ринків, інноваційних Інтернет-проектів тощо; 5) активно функціонуючі цифрові платформи, які виконують роль цифрової інфраструктури та дозволяють обробляти значні масиви даних, зберігати інформацію у хмарних сховищах, перетворюють інформацію у товар, прискорюють

взаємодії економічних суб'єктів [1; 2].

Сьогодні компанії і корпорації, які активно розробляють і застосовують комп'ютерні та інформаційні технології, займаються мережевим бізнесом і комунікаційними послугами, здійснюють операції в сфері електронної комерції, розробляють Інтернет-проекти – в лідерах по рівню капіталізації та приросту прибутку. Зокрема, це компанії Apple, рівень прибутку якої у 2018 р. склав 59,531 млрд дол, Samsung (39,892 млрд дол відповідно), Alphabet (30,736 млрд дол), Facebook (22,112 млрд дол), Microsoft (16.571 млрд дол), Volkswagen (14,322 млрд дол), Amazon (10,073 млрд дол) та ін.

Десятка країн-лідерів світового рейтингу цифрової конкурентоспроможності країн представлена у табл. 1. Перші позиції у світі займають не тільки найбільш розвинені країни світу, але і нові індустріальні країни, в яких відбувається НТП та швидкими темпами впроваджуються нові технології та створюються нові цифрові продукти.

Таблиця 1 Десятка країн-лідерів світового рейтингу цифрової конкурентоспроможності

	Рейтинг цифрової конкурентоспроможності	Рівень знань	Рівень формування і впровадження інформаційно-комп'ютерних технологій	Готовність підвищення рівня цифровізації у майбутньому
США	1	1	5	1
Сінгапур	2	3	1	11
Швеція	3	4	7	6
Данія	4	6	11	2
Швейцарія	5	2	10	10
Нідерланди	6	13	6	3
Фінляндія	7	9	8	7
Гонконг	8	7	4	15
Норвегія	9	16	3	8
Південна Корея	10	11	17	4

Складено за даними [3]

Відповідно до Індексу цифрового прийняття (Digital Adoption Index), який підраховується Всесвітнім банком та вимірює впровадження країнами цифрових технологій у суспільне життя за трьома вимірами – в сфері економіки: людини, держави і бізнесу, найвищі показники у 2016 р. – у європейських країн –

Люксембург (0,863), Австрія (0,862), Мальта (0,855), Німеччина – (0,840), Нідерланди (0,838), Естонія (0,833), Фінляндія (0,806). Серед країн-лідерів за цим індексом також Сінгапур (0,871), Корея (0,858), Японія (0,835), США (0,823). В Україні цей індекс складає 0,538, на рівні бізнесу – 0,668, людини – 0,474, уряду – 0,472. У зв'язку з активним впровадженням у світовому господарстві нових цифрових технологій і відставанням України від світових лідерів в сфері прийняття цифрової економіки, в Україні у «Економічній стратегії України 2030». Цифровізація проголошена головним інструментом для збільшення ВВП у 8 разів до 1 трлн дол. у 2030 р. Для реалізації поставленої цілі прийнято за основу цільовий (форсований) сценарій цифровізації, який передбачає перехід української економіки до цифрової за 3–5 років.

З економічної точки зору основними наслідками цифровізації є: приріст ВВП і податкових надходжень, підвищення продуктивності праці і рівня зайнятості населення, зростання частки інвестицій в цифровий бізнес та виробництво, зростання рівня споживання, рівня доходів і якості життя населення, капіталізації компаній, конкурентоспроможності економіки, збільшення сегменту інформаційно-комп'ютерних технологій, розвиток і розширення цифрової інфраструктури тощо. Визначені економічні наслідки цифровізації свідчать про необхідність формування в Україні економічної політики держави, спрямованої на отримання порівняльних переваг від цифровізації економіки на всіх її рівнях.

Література:

1. Волкова А.А., Плотников В.А., Рукинов М.В. Цифровая экономика: сущность явления, проблемы и риски формирования и развития. Управленческое консультирование. 2019. № (4). С. 38-49.
2. Воронцовский А.В. Цифровизация экономики и ее влияние на экономическое развитие и общественное благосостояние. Вестник Санкт-Петербургского университета. Экономика. 2020. Т.36. Вып. 2. С. 189–216.
3. Семенов А.Ю. Аналіз світових рейтингів оцінки формування та розвитку цифрової економіки та місце України в них. Науковий вісник Міжнародного гуманітарного університету. Серія: «Економіка і менеджмент». 2019. №43. С. 38–43.

Ткаченко А. М.

*Д.е.н, проф. каф. Підприємництва, торгівлі та біржової діяльності
НУ «Запорізька політехніка»*

Сепета В. В.

*Асп. каф. Підприємництва, торгівлі та біржової діяльності
НУ «Запорізька політехніка»
м. Запоріжжя, Україна*

ТЕНДЕНЦІ РОЗВИТКУ ІНДУСТРІЇ 4.0 В УКРАЇНІ ТА В СВІТІ

Сьогодні ми живемо в епоху завершення третьої, цифрової революції, що почалася в другій половині минулого століття. Її характерні риси – розвиток інформаційно-комунікаційних технологій, автоматизація та роботизація виробничих процесів. Вперше про програму Індустрія 4.0 мова зайшла у 2011 році на промисловій виставці в Ганновері, де уряд Німеччини поставив задачу розширити застосування інформаційних технологій у виробництві. Над створенням програми модернізації промислових підприємств країни в цьому напрямку працювала високопрофесійна команда, до якої увійшли представники бізнесу і держави. Мета програми - збереження і збільшення конкурентних переваг підприємств країни. Характерні риси Індустрії 4.0 - це повністю автоматизовані виробництва, на яких керівництво всіма процесами здійснюється в режимі реального часу і з урахуванням мінливих зовнішніх умов. Кіберфізичні системи створюють віртуальні копії об'єктів фізичного світу, контролюють фізичні процеси і приймають децентралізовані рішення. Вони здатні об'єднуватися в одну мережу, взаємодіяти в режимі реального часу, самоналагоджуватися і самонавчатися [2, с. 85].

Світовим економічним форумом було складено звіт *Readiness for the future of production report 2018*, метою якого було визначення поточного рівня готовності країн до потенційних можливостей та викликів, які виникають під впливом змін у зовнішньому середовищі, що спричиняється у тому числі

переходом до Індустрії 4.0. У ході дослідження країни було оцінено за 59 показниками, згрупованими за двома компонентами: структурою виробництва та драйверами виробництва (табл.). У результаті всі країни за досліджуваними компонентами було розділено на чотири групи: провідні країни; країни-«спадщини»; країни з високим потенціалом та країни, що зароджуються [3].

Табл.

**Рівень готовності країн до потенційних можливостей
та викликів Індустрії 4.0**

Країна	Компоненти (оцінювання здійснюється за 10-бальною шкалою)							
	Структура виробництва		Драйвер виробництва					
	комплексність	масштаб	технології та інновації	трудоий потенціал	глобальна торгівля та інвестиції	інституційна структура	сталі ресурси	попит
Німеччина	9,4	7,6	7,2	7,5	7,3	8,2	7,8	7,5
США	8,6	6,6	8,5	7,9	7,7	8,6	6,7	8,5
Великобританія	8,6	4,7	8,0	7,5	8,3	8,2	7,4	7,1
Китай	7,1	10,0	5,7	5,6	7,2	4,9	5,5	7,9
Південна Корея	9,0	8,7	6,6	5,9	6,8	6,9	6,5	6,4
Японія	10,0	7,5	6,6	6,0	6,2	7,8	6,7	7,8
Україна	6,0	3,9	3,5	5,8	5,1	3,4	4,6	4,5

Найбільш підготовленими до Четвертої промислової революції виявилися «провідні країни», тобто країни, які мають сильний поточний стан структури виробництва та є підготовленими до майбутнього. Іншими словами, лише 25 країн світу готові вступити до Індустрії 4.0 та використати всі її переваги. Це Австрія, Бельгія, Канада, Китай, Чеська Республіка, Данія, Естонія, Фінляндія, Франція, Німеччина, Ірландія, Ізраїль, Італія, Японія, Південна Корея, Малайзія, Нідерланди, Польща, Сінгапур, Словенія, Іспанія, Швеція, Швейцарія, Швейцарія, Великобританія та США [1, с. 60].

Як видно з таблиці, Україна значно відстає від провідних країн та потребує поліпшення як поточної структури виробництва, так і розвитку потенціалу. Україні передусім необхідно звернути увагу на поліпшення таких

показників, як «масштаб», «технології та інновації», «інституційна структура». Першим кроком у цьому напрямку є схвалення Концепції розвитку цифрової економіки та суспільства України на 2018-2020 роки та затвердження плану заходів щодо її реалізації. Перевагами цієї Концепції є наголос на ключових елементах та сферах цифровізації, що дозволяє розробити на її основі національні цифрові стратегії. План заходів щодо реалізації Концепції містить важливі та необхідні завдання, виконання яких значно прискорить і полегшить проведення цифрових трансформацій в національній економіці.

Крім зазначеного вище, необхідно відзначити, що уряди більшості країн – членів ЄС в Індустрії 4.0 бачать потенціал для перетворення галузей та стимулювання зростання європейської економіки. Нині для більшості країн – членів ЄС реалізація положень Індустрії 4.0 є пріоритетним напрямом діяльності, робота над яким уже розпочалася. І, незважаючи на те, що в різних країнах політика Індустрії 4.0 відрізняється сутністю, підходами до фінансування та стратегіями впровадження, всі вони спрямовують свої зусилля на підвищення продуктивності, конкурентоспроможності й удосконалення навичок висококваліфікованої робочої сили [2, с. 85].

Література:

1. Сигида Л.О. Індустрія 4.0 та її вплив на країни світу / Л.О. Сигида // Економіка і суспільство. – 2018. – Випуск 17. – С. 58-64.
2. Скіцько В. І. Індустрія 4.0 як промислове виробництво майбутнього / В. І. Скіцько // Інвестиції: практика та досвід. – 2016. – № 5. – С. 33-40.
3. Readiness for the Future of Production Report 2018. Insight Report. (2018). In collaboration with A.T. Kearney. World Economic Forum. URL: http://www3.weforum.org/docs/FOP_Readiness_Report_2018.pdf.

Шевченко А. В.

студентка економічного факультету

ДВНЗ «Український державний хіміко-технологічний університет»

м. Дніпро, Україна

Федорова Н. Є.

к.е.н., доцент. каф. підприємництва, організації виробництва

та теоретичної і прикладної економіки

ДВНЗ «Український державний хіміко-технологічний університет»

м. Дніпро, Україна

ЦИФРОВІЗАЦІЯ ЕКОНОМІКИ ТА ЇЇ ПЕРСПЕКТИВИ В УКРАЇНІ

Як відомо, цифровізація (з англ. digitalization) – це впровадження цифрових технологій в усі сфери життя: економічну, соціальну, культурну тощо; це перехід всіх видів людської діяльності з реального у віртуальний світ.

Як соціально-економічне явище цифровізація набула поширення у 60-70-ті рр. ХХ ст. Сам термін «цифрова економіка» введений у науковий обіг в 1995 р. американським ученим-програмістом Н. Негропonte – засновником медіа-лабораторії Массачусетського технологічного інституту, фундатором асоціації «One Laptop per Child». Він стисло сформулював концепцію цифрової економіки у метафорі «перехід від обробки атомів до обробки бітів».

Характеристиками процесу цифровізації можна вважати:

1) перехід всіх видів контенту з аналогових, фізичних і статичних у цифрові, які одночасно стають мобільними та персональними, при цьому індивід має змогу контролювати свій особистий контент, направляти інформаційні запити, формувати індивідуальну траєкторію своєї інформаційної діяльності;

2) здійснюється перехід до простих технологій комунікації (технологія стає лише засобом, інструментом спілкування), а головною характеристикою засобу й технології стає керованість;

3) комунікації стають гетерогенними: вертикальна, ієрархічна комунікація втрачає актуальність, відбувається перехід до мережевої структури комунікації.

Безперечно, цифровізація як процес, що супроводжується численними мультиплікаційними ефектами, надає суспільству багато переваг. Потенційні позитивні ефекти цифрової економіки (цифрові дивіденди) створюються, як правило, потужними аналітичними компаніями та світовими форумами, а розмір цифрової економіки, який постійно збільшується, наразі оцінюють від 4,5 до 15,5% світового ВВП. Водночас, як і будь-яка суттєва трансформаційна економічна зміна, цифровізація породжує неоднозначний вплив на суспільство і економіку. З одного боку, прискорюється економічне зростання, що породжено розвитком економіки на новому рівні взаємодії всіх її елементів, на новій технологічній платформі, з іншого – руйнується стара система виробництва і розподілу благ: не випадково цифрові технології характеризуються як «підривні» (disruptive). Так, на практиці наразі тільки 15% проектів з цифровізації підприємств виявилися успішними.

Дослідження Світового Банку показують, що не всі економічні суб'єкти отримують рівні вигоди від цифровізації економіки. Більше того, спостерігається зростання соціально-економічної нерівності як між країнами, так і серед груп населення всередині країни. Найбільші вигоди від цифровізації отримують перш за все торговельні компанії і фінансові установи. У виробничому секторі впровадження «наскрізних технологій» (роботизації, технологій блокчейна, нейромереж, штучного інтелекту) спричиняє як оптимізацію виробництва, так і скорочення робочих місць.

В узагальненому вигляді до числа основних ризиків і загроз цифровізації можна віднести: можливість концентрації влади на ринку і посилення монополій; захоплення нових ринків транснаціональними корпораціями; дестабілізацію грошово-кредитної системи; наростання залежності від компаній-лідерів в сфері інформаційно-комунікаційних технологій. При цьому страх небезпек цифровізації за останнім часом помітно посилюється.

В Україні формальним підтвердженням руху на шляху до цифровізації стало прийняття на початку 2018 р. «Концепції розвитку цифрової економіки і суспільства України на 2018 – 2020 рр.». Даним документом визначаються основні цілі та принципи цифрового розвитку країни, а також індикативний план їх реалізації. Проте для України, за оцінками багатьох експертів, на сьогоднішній день цифрова економіка є скоріше загрозою, ніж драйвером розвитку.

Хоча Україна посіла перше місце в Європі за кількістю ІТ-фахівців, тобто вона має потужний інтелектуальний потенціал, він майже не впливає на зростання вітчизняної економіки. Наша країна є найбільшим експортером агентів цифрової економіки в світі: з 17 000 інженерів, які сьогодні випускають українські вузи, майже 10 000 – це потенційні емігранти. Як наслідок, вже зараз економіка стикається з гострою нестачею фахівців інженерного профілю.

Отже, частка цифрової економіки в Україні становить всього 3% (\$ 2,6 млрд). У рейтингу МФВ з цифрової конкурентоспроможності Україна у 2019 р. посіла 60 місце серед 63-х країн Європи, Середнього Сходу та Африки. Здійсненню фундаментальних технологічних проривів в Україні перешкоджають структурні диспропорції в системі цифрової трансформації, недостатній рівень цифрових навичок, обмежений доступ до ринків капіталу і відсутність відкритої інноваційної культури.

Використані джерела:

1. Український інститут майбутнього [Електронний ресурс]. Режим доступу: <https://strategy.uifuture.org/kraina-z-rozvinutoyu-cifrovoyu-ekonomikoju.html>.
2. Інститут Економіки Промисловості НАН України майбутнього [Електронний ресурс]. Режим доступу: https://iie.org.ua/wp-content/uploads/2019/02/Prezentatsiya_Margarita-szhatyiy.pdf.
3. Пищуліна О. «Дві сторони цифрових технологій» [Електронний ресурс]. Режим доступу: <https://razumkov.org.ua/statti/dvi-storony-tsyfrovykh-tekhnologii-tsyfrova-dyktatura-abo-zberezhenia-stiikosti>.

ТЕХНОЛОГІЯ P2P У СТРАХУВАННІ

Цифровізація охоплює всі сфери економіки. І страхування, як складова фінансів, не виняток. Технічні перетворення змінюють усталені правила ведення бізнесу, дозволяють створювати більш рентабельні страхові продукти, збільшують асортимент послуг, що надаються. Цифрові технології призводять до зміни «економіки поділу праці» на «економіку спільного споживання» з власним сервісом обміну [1].

Прикладом може служити P2P страхування (peer to peer), що поступово набирає обертів у світі. Деякі джерела вважають першою P2P страховою компанією німецьку «Friendshurance», засновану у 2010 році, інші – американську «Lemonade». Сьогодні серед P2P страхових компаній є організації таких держав як Велика Британія, Китай, Гонконг, Нова Зеландія, ЮАР, Франція. У 2015р. отримала ліцензію перша Чеська P2P страхова компанія. Вона пропонує страхування майна, автомобілів та відповідальності. Слово «peer» можна перекласти з англійської як «рівний». Страхування - це відносини, значить мова йде про взаємодію рівних в цих відносинах. Даний неологізм запозичений з комп'ютерної термінології та позначає спосіб взаємодії комп'ютерів у мережі, при якому всі вузли є «рівними» і поперемінно виконують роль клієнта або сервера, в залежності від ситуації. Якщо один з P2P-серверів вийде з ладу, йому на зміну прийдуть інші вузли, які виступають в ролі серверів, що гарантує більш стабільну роботу мережі. Ця взаємодія покладена в основу P2P моделі.

Страхова компанія об'єднує страхувальників з однорідними ризиками в віртуальні групи, акумулює сплачені ними страхові премії в групові фонди, з яких в подальшому здійснює виплати страхових відшкодувань. Після закінчення періоду страхування, що залишилися після виплати відшкодувань кошти групових фондів спрямовуються на «зворотні виплати», тобто вони не переходять в розряд зароблених премій страховика, а повертаються учасникам, можуть бути спрямовані на оплату премій наступного терміну страхування.

За організацію процесу страхування страхові компанії отримують тільки фіксований відсоток страхової премії. Наприклад, американська страхова компанія «Lemonade» заробляє 20% премії і направляє в перестраховання 40% суми зібраних страхових платежів [2,3]. Даний механізм страхування демонструє солідарну відповідальність страховиків-членів групи, що характерно для давно забутого в нашій державі взаємного страхування. Ця відповідальність обмежена розміром тієї частини сплаченої страхової премії, яка була направлена до фонду відповідної віртуальної групи. Взаємне страхування та P2P страхування дуже схожі за своїми організаційними принципами, головною відмінністю є наступне.

Відповідальність, яку несуть члени товариства взаємного страхування по ризиках, прийнятим на страхування, нерозривно пов'язана з правом участі їх у вирішенні найбільш важливих фінансових питань діяльності цієї організації. Статут товариства взаємного страхування повинен передбачати, що рішення з таких питань приймаються на загальних зборах членів організації. Тобто кожний з учасників має право впливати на прийняття рішень, пов'язаних із формуванням і витратою коштів фонду, але не може розпоряджатися ними одноосібно. P2P страхування не передбачає права участі членів віртуальної групи в управлінні грошовим фондом цієї групи.

P2P страхування як продукт цифрової трансформації страхової галузі, виключає з самого процесу страхування фінансові установи, оскільки члени груп з однорідними ризиками на основі взаємності в змозі самостійно впоратися зі своїм захистом, що призведе до руйнування ринку. Тобто страховик поступається місцем онлайн-платформі. Нове та прогресивне вступає в протиріччя з регулятивними нормами.

Вже сьогодні зрозуміло, що страховий ринок буде змінюватись. Розвиток цифрової економіки дає можливість використовувати принципи взаємного страхування на якісно новому рівні.

Література:

1. Адамчук Н.Г. Новые аспекты развития страховой отрасли под влиянием Insur Tech. Страховое право. 2017. №4 (77). С. 41-43.
2. Офіційний сайт компанії «Lemonade». URL: <https://www.lemonade.com/> (дата звернення 13.03.2020).
3. Ідея для стартапу: які страхові продукти потрібні цифровому світу: <https://www.epravda.com.ua/publications/2018/03/23/635279/> (дата звернення 27.03.2020).

Секція 3. Маркетингові, логістичні та гуманітарні аспекти моделювання економічних систем і процесів

Вергал К. Ю.

*к.е.н., доцент, директор інституту економіки, управління та інформаційних технологій ВНЗ Укоопспілки «Полтавський університет економіки і торгівлі»
м. Полтава, Україна*

МОДЕЛЮВАННЯ РОЗПОДІЛУ РЕСУРСІВ ІНТЕГРОВАНОЇ СТРУКТУРИ

Інтегровану торговельну систему науковці визначають як диверсифіковану корпоративну комерційну організацію, що переважно займається торговельною діяльністю, та представлена на ринку безліччю торгових об'єктів, технологічно уніфікованих і інкорпорованих через механізми спеціалізації, розподілу ресурсів і грошових потоків з метою досягнення емерджентності [4].

І. Р. Безпалько зазначає, що «торгова мережа являє собою горизонтальну інтеграцію торговельних об'єктів (підприємств, бізнес одиниць, підрозділів) торгівлі, що мають єдиний центр управління їх діяльністю, з централізовано визначеними параметрами торговельного процесу (методи торгівлі, асортиментом, оформлення). Зв'язок між сукупностями організацій або центрами прибутку інтегрована структура забезпечує за рахунок єдиного координаційного механізму, який визначається специфікою зовнішнього середовища [1, с. 38]. Враховуючи вище зазначене, важливою проблемою в управлінні інтегрованою структурою є формування єдиного чітко визначеного механізму розподілу ресурсів між об'єктами торгової мережі.

Представимо торгову мережу як ієрархічну структуру [2], що має центр управління та сукупність торговельних підприємств – агентів мультиагентної системи. Введемо наступні позначення:

A_0 – центр управління інтегрованої структури.

A_1, \dots, A_n – агенти інтегрованої структури.

r_{A_i} – ресурси агентів інтегрованої структури, які складаються з ресурсів, що забезпечують поточну діяльність (функціонування) підприємств $r_{A_i}^P$, ресурсів, що надходять до центру $r_{A_i}^0$ та інвестиційних ресурсів $r_{A_i}^I$, що сприяють як якісному відтворенню, так і інноваційному розвитку [3, с. 15].

R_0 – це ресурси, що надішли до центру управління від кожного торговельного підприємства, $R_0 = \sum_{i=1}^n r_{A_i}^0$;

R_I – ресурси, що виділяються центром управління у вигляді інвестиційних ресурсів для розвитку агентів відповідно до надісланих заявок $Z = \{z_1, \dots, z_n\}$.

При цьому кожна заявка може бути прийнята, або відхилена центром управління.

Тоді мету центру управління можна описати наступною функцією – розподілити ресурси між агентами так, щоб максимізувати сумарну корисність спрямованих ресурсів, відповідно до пріоритетності надісланих заявок.

$$G: (R_0 \geq R_I \& \sum_{i=1}^n r_{A_i}^0 \leq R_0 \& \varphi \rightarrow \max),$$

де φ – функція корисності, $\varphi = \sum_{i=1}^n \varphi_i(r_{A_i}^I, z_i, \alpha_i)$, де α_i – вага кожного агента, що визначає пріоритетність виділення ресурсів. Величина пріоритету визначає важливість агента для центру управління, та повідомляється агентам до початку розподілу ресурсів.

Цілями агентів є отримання максимального особистого прибутку в умовах обмежень на ресурси.

Визначення моделі розподілу ресурсів інтегрованої структури дозволить сформулювати механізм розподілу та дослідити особливості розподілу залежно від типу інтегрованої структури.

Литература:

1. Безпалько І. Р. Торгові мережі: основи функціонування , управління та розвитку / І. Р. Безпалько // Науковий вісник Ужгородського університету : серія: Економіка; збірник наукових праць. – Мукачево : Карпатська вежа, 2013. – Вип. 1 (38). – С. 37–42.
2. Вергал К.Ю. Особливості системи управління горизонтально-інтегрованими структурами / К.Ю. Вергал // Модели управления в рыночной экономике : зб. наук. праць. – Донецьк : ДонНУ, 2014. – Спец. вип. – С. 47-54.
3. Власова Н. О. Особливості та класифікація ресурсів підприємств роздрібної торгівлі / Н. О. Власова, В. Ю. Андросов // Торгівля, комерція, підприємництво. – 2013. – Вип. 15. – С. 12-16.
4. Чеглов В. П. Экономика и управление интегрированной торговой организацией. Курс лекций: учебное пособие / Чеглов В.П. – М. : Проспект, 2016. – 224 с.

Доценко Г. Є.

*старший викладач кафедри маркетингу ДВНЗ
«Український державний хіміко-технологічний університет»,*

Рябик Г. Є.

*доцент кафедри підприємництва, організації виробництва та
теоретичної та прикладної економіки ДВНЗ
«Український державний хіміко-технологічний університет»,
м. Дніпро, Україна*

ЗАСТОСУВАННЯ ЗБАЛАНСОВАНОЇ СИСТЕМИ ПОКАЗНИКІВ ЯК ІНСТРУМЕНТУ ПІДВИЩЕННЯ КОНКУРЕНТОСПРОМОЖНОСТІ ПІДПРИЄМСТВА

Сьогодення потребує від сучасних українських підприємств ефективного використання обмежених ресурсів за умов напруження конкурентної ситуації на ринку. Керівництво підприємств має можливості підвищувати конкурентоспроможність підприємства із застосуванням сучасного інструментарію та методів управління організаціями. При цьому ефективним буде таке управління, яке адаптоване до умов конкретного підприємства.

Конкурентоспроможність підприємств уособлює універсальний фактор економічної активності, який у взаємодії стимулів і критеріїв виступає ціллю їх становлення та розвитку, що привертаю все більшу увагу зарубіжних та вітчизняних науковців до дослідження цієї проблеми, серед яких А. Сміт, Ж.Б. Сей, Д. Рікардо, М. Портер, Ф. Котлер, Л. Вальрас, А. Маршал, Й.М. Шумпетер, Д. Даннінг, П.Р. Діксон, Л.В. Балабанова, В.М. Горбатов, Л.Е. Довгань, Г.М. Захарчин, О.І. Кузнецов, С.К. Реверчук, О.М. Сумець, О.М. Тищенко та ін. [1].

Більшість підприємств застосовує концепцію стратегічного маркетингу, тому є необхідність у плануванні розвитку підприємства у довгостроковому періоді, а основними підходами, найбільш використовуваними на

підприємствах, є ресурсний та прибутковий. Ці підходи враховують розвиток тільки на короткострокову перспективу. Отже, є необхідність застосування відповідного інструменту планування та керування – систем стратегічного управління. Найбільш відомою є збалансована система показників (The Balanced Scorecard), яка базується на чотирьох факторах (аспектах) діяльності підприємства і дозволяє ефективно здійснювати стратегічне планування та розробку стратегії, виконувати стратегічний аналіз (рис. 1) [2].

Над питаннями розробки та застосування збалансованої системи показників працювали багато зарубіжних та вітчизняних науковців. Необхідно зазначити значний внесок зарубіжних дослідників Каплан Роберт С., Нортон Дейвід П., Пол Р. Нівен. Р. Персон, Г. Кокінз, Д. Сільверман. Цим питанням присвятили свої праці вітчизняні науковці, серед яких А. М. Гершун, Л. В. Пан, О. Нікіфорова, А. Д. Шеремет, Л. М. Малярець, П. Хорват, Н. В. Лазебна, Г. І. Рурка, Г. П. Ляшенко та ін. Але дослідники не адаптують показники системи відповідно до специфіки діяльності конкретних підприємств. Також потребує доопрацювання методика етапів побудови збалансованої системи показників [3].

Сутність практичного застосування системи показників полягає в реалізації стратегії підприємства та систематизації отриманих результатів у документації і звітності. Збалансована система показників ґрунтується на сукупності чотирьох факторів фінанси, клієнти, внутрішні бізнес-процеси і навчання та зростання. Ця система побудована за принципом синергетики, де взаємодія елементів дає кращий ефект, ніж окремо [4].

Вітчизняні підприємства можуть з успіхом застосовувати збалансовану систему показників для ефективного керівництва та зростання конкурентоспроможності.



Рисунок 1 - Класичний вигляд збалансованої системи показників Р. Каплана і Д. Нортон [2]

У сучасних умовах перевагами впровадження такого інструменту будуть: цілі та задачі мають просту структуру; методологія і коефіцієнти системи враховують специфіку діяльності конкретного підприємства; система пов'язує тактичне та стратегічне управління підприємством; розробка стратегії для всіх структурних елементів системи; можливість контролювати та коригувати стратегію та контроль на всіх етапах виконання за наявності зворотного зв'язку між елементами системи; вчасне реагування на зміни внутрішнього та зовнішнього середовища.

До основних недоліків застосування збалансованої системи показників на вітчизняних підприємствах можна відносити: перевага фінансових показників

над не фінансовими показниками; значне узагальнення показників системи, що може давати значну похибку при визначенні стратегічних напрямків; низька культура ведення бізнес-процесів серед вітчизняних підприємців; управління персоналом потребує оперативності, як головного фактора моделі збалансованої системи показників.

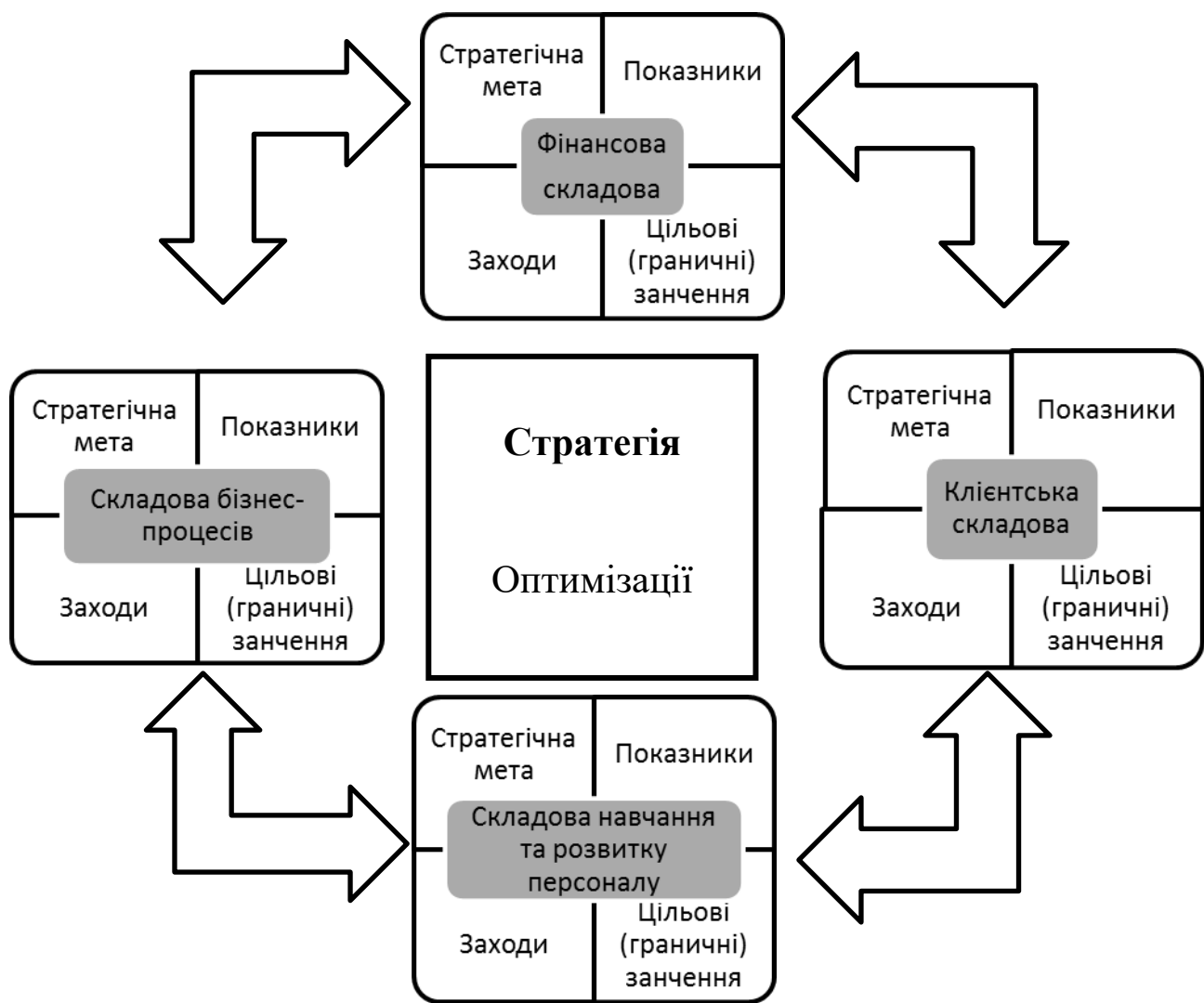
Отже, вітчизняні підприємства можуть збагатити свої інструменти управління за рахунок застосування збалансованої системи показників [5]. В тому числі, застосування зазначеної системи показників доцільне не лише в межах підвищення конкурентоспроможності підприємства, а й в аспектах управління його витратами, антикризового управління, в питаннях визначення ефективності діяльності тощо.

Можливості стратегічного управління враховують синергійний ефект даної системи, дають змогу контролювати поточні і стратегічні напрями діяльності. Результати даного дослідження можуть бути використані для подальшого формування, запровадження та адаптації збалансованої системи показників в умовах вітчизняних підприємств.

Література:

1. Рябик Г.Є. Стратегія управління конкурентоздатністю підприємства / Г.Є. Рябик, О.Б. Яворська // Інвестиції: практика та досвід – 2019. - № 24 – С.61-67.
2. Kaplan R. S., Norton D. P. The Balanced Scorecard –Measures that Drive Performance/ R. S. Kaplan, D. P. Norton [Електронний ресурс]. — Режим доступу: <http://www.stevenstech.edu/MSISCourses/450/Articles/ValueOfIT/TheBalancedScoreCard.pdf>
3. Малярець Л. М. Збалансована система показників в оцінці діяльності підприємства / Л. М. Малярець, А. В. Штереверя. – Харків: Вид. ХНЕУ, 2008. – 188 с.
4. Рурка Г.І. Впровадження та використання збалансованої системи показників на українських підприємствах [текст] / Г. І. Рурка // Міжнародна економічна політика. Спецвипуск 2012. Частина 2 – 2012. – С.333-338.
5. Ляшенко Г. П. Збалансована система показників – необхідний інструмент забезпечення конкурентоспроможності підприємства (на прикладі нафтовидобувного підприємства) / Г. П. Ляшенко, В. М. Дерев'янюк // Науковий вісник Національного університету ДПС України (економіка, право) – 2014 - № 1 (64) – С.23-31.

Журавель В. В.

*Старший викладач кафедри маркетингу та логістики
ДВНЗ «Український державний хіміко-технологічний університет»*

м. Дніпро, Україна

Куцинський А. В.

*Студент-магістр, ДВНЗ «Український державний
хіміко-технологічний університет»*

м. Дніпро, Україна

Куцинська М. В.

К.е.н., CFO-Asset Manager, ТОВ «Екопласт Штанцл Україна»

м. Дніпро, Україна

ВПЛИВ МАРКЕТИНГОВИХ ТА ЛОГІСТИЧНИХ РІШЕНЬ НА ФІНАНСОВІ РЕЗУЛЬТАТИ ДІЯЛЬНОСТІ КОМПАНІЙ-ВИРОБНИКІВ ПРОДУКЦІЇ ЗІ СКЛОПЛАСТИКІВ ТА КОМПОЗИТНИХ МАТЕРІАЛІВ

За трансформаційних змін економічного простору, в умовах яких функціонують вітчизняні підприємства та які зумовлені глобальними та локальними проблемами, задачі збереження необхідних для здійснення господарської діяльності прибутків поєднуються з викликами ринку, котрий змінюється досить швидко, виходячи з потреб замовників та існуючих технологій та рішень, що можуть бути запропоновані для вирішення конкретних задач, поставлених для задоволення потреб споживачів. Сучасні споживачі, при цьому, є досить вибагливими та вимагають швидких рішень, які, крім цього, відповідають вимогам якості за критеріями ISO, сприяють зменшенню вартості продукту, а також призводять до ефектної презентації продукту. Усі ці фактори безпосередньо впливають на собівартість продукту, а, у підсумку, на конкретні фінансові результати компанії-виробника, яка проводить маркетингове дослідження ринку, у межах якого вона функціонує, й, відповідно, несе конкретні витрати, за результатами чого може змінювати свій

асортимент, що, у подальшому, призводить до зміни багатьох аспектів її діяльності, зокрема, логістики, інженерії, фінансових індикаторів та ін.

За сучасних умов функціонування економіки України та глобальної економіки загалом така ситуація притаманна й для вітчизняних компаній-виробників продукції зі склопластиків та композитних матеріалів.

Сучасний ринок виробів зі склопластиків та композитних матеріалів є швидко плінним завдяки вимогам, що висуваються сучасними споживачами продукції цього ринку. До основних виробів цього ринку відносяться: ємності, деталі транспортних засобів, корпуси обладнання, спортивні снаряди та інвентар, обладнання для фітнесу і багато інших продуктів. При цьому, основні тренди в області розвитку технічних систем, ємностей, різноманітних конструкцій і корпусів обладнання вказують на прагнення споживачів до максимального полегшення їхньої ваги при збереженні довговічності, надійності і міцності деталей, вузлів і систем, що, в свою чергу, спонукає виробників таких видів продукції до оптимізації відповідно до цих вимог своїх інжинірингових рішень шляхом використання інших видів матеріалів, які призводить до багатьох змін у структурі логістики підприємства.

У сучасному виробництві продукції зі склопластиків та композитних матеріалів використовуються найбільш передові матеріали та технології в цій царині, постачальники сировини для чого, частіш за все, є монополістами, оскільки є офіційними дилерами імпортованих виробників сировини. Отже, виробники такої продукції можуть мати негативні логістичні наслідки взаємодії з представниками таких постачальників, що призводить до збільшення поточних витрат та строків постачання сировини за сучасних умов функціонування митних служб. Це, в свою чергу, спонукає виробників такої продукції здійснювати додаткові маркетингові дослідження ринку виробників та постачальників сировини, призводячи до додаткових витрат діяльності, що, однак, у підсумку, має зменшити їхні логістичні витрати та позитивно вплинути на планові значення фінансових результатів їхньої діяльності загалом. При цьому, вітчизняний ринок продукції зі склопластиків та композитних матеріалів

не є представленим багатьма виробниками, що, в свою чергу, спонукає виробників до здорової конкуренції та оптимізації різноманітних процесів у межах здійснення господарської діяльності ними, що, у підсумку, має призвести до виробництва сучасної продукції, що задовольняє потреби споживачів та призводить до оптимальних розмірів чистого прибутку. Крім цього, вітчизняні виробники продукції зі склопластиків та композитних матеріалів завжди намагаються бути відкритими до інновацій в області прогресивних технологій і матеріалів, забезпечуючи замовників можливістю користуватися перевагами від застосування матеріалів, які дозволяють зробити технічні системи більш ефективними і економічно вигідними.

Відповідаючи сучасним вимогам ринку, виробники продукції зі склопластиків та композитних матеріалів мають задовольняти вимоги замовників щодо якості виробів зі склопластику і композитних матеріалів, які мають такі особливості: мала питома вага; висока стійкість до корозії (більше 50 років); хімічна стійкість; висока питома міцність; стійкість до температурного впливу; термостійкість (до 200С°); сучасний дизайн і різноманітна кольорова гама. При цьому, саме склопластикові і композитні вироби надають інженерам можливість досягти цієї мети при проектуванні нових зразків продукції, які стають більш легкими, зручними, економічно вигідними і, що важливо, естетичними.

Отже, оптимальна організація маркетингової та логістичної діяльності у межах конкретного підприємства-виробника продукції зі склопластиків та композитних матеріалів має призводити до досягнення цілей щодо встановлених планових розмірів чистого прибутку.

Напрямок подальших досліджень у зазначеній науково-практичній царині має стати маркетинговий аналіз вітчизняного ринку виробників зазначеної продукції з метою визначення конкурентних позицій конкретних виробників, а також маркетинговий аналіз постачальників сировини.

Рябик Г. Є.

*К.е.н., доцент кафедри підприємництва, організації виробництва
та теоретичної і прикладної економіки
ДВНЗ «Український державний хіміко-технологічний університет»
м. Дніпро, Україна*

Іщенко І. О.

*Студентка
ДВНЗ «Український державний хіміко-технологічний університет»
м. Дніпро, Україна*

ЕФЕКТИВНІСТЬ СИСТЕМИ УПРАВЛІННЯ КОНКУРЕНТОСПРОМОЖНІСТЮ ПІДПРИЄМСТВА

Пізнання сутності економічних аспектів управління конкуренцією дозволяє персоналу підприємства в умовах реформування економіки безбитково функціонувати. Однак тільки поліпшувати фінансові результати та приймати вірні рішення буде недостатньо. В сучасних умовах необхідно функціонування системи організації управління і обліку, спрямованої на досягнення конкретних цілей або вирішення конкретних завдань шляхом ефективної роботи підприємства, що дозволить досягти високого рівня його конкурентоспроможності [1].

Управління конкурентоспроможністю підприємства – це певний аспект менеджменту підприємства, спрямований на формування, розвиток та реалізацію конкурентних переваг і забезпечення життєздатності підприємства як суб'єкта економічної конкуренції [2].

Система управління конкурентоспроможністю компанії має певну блок-схему організаційно-економічного механізму, який наведено на рис. 1, та являє собою особливу багатofункціональну систему яка складається з комплексу блоків. Реалізація цих блоків координує дії команди менеджменту для досягнення відповідного рівня конкурентоспроможності та дозволяє

оперативно реагувати на зміни впливу зовнішнього та внутрішнього середовищ та відповідно коригування даної стратегії [3].



Рисунок 1 – Блок-схема організаційно-економічного механізму системи управління конкурентоспроможністю підприємства [2, с. 312]

Блок 1. Вибір конкурентної стратегії визначений цілями та ризиком на який може піти компанія. Саме тому сприяти підвищенню конкурентоспроможності буде обрана конкурентна стратегія, яка вже інтегрована в стратегічний план розвитку компанії.

Блок 2. Для компанії, яка прагне збільшити свою частку на ринку, проблему конкурентоспроможності можна розв'язати за допомогою об'єднання зусиль споріднених підприємств за кластерною моделлю, яка дозволяє отримувати синергетичний ефект за рахунок синергії ефектів перетікання знань, збільшення грошового потоку, спільного використання інфраструктурних об'єктів, зниження транзакційних витрат [4].

Блок 3. Мотиваційна система на підприємстві потрібна для того, щоб отримувати найбільш ефективний результат від діяльності системи розвитку персоналу, який може функціонувати у різних напрямках залежно від обраної стратегії.

Блок 4. Комплексна система управління якістю і конкурентоспроможністю продукції буде сприяти підвищенню рівня якості, а її впровадження на підприємстві дасть змогу ефективно адаптуватися до бажань сучасного споживача.

Блок 5. Одним із головних факторів даного підходу є зниження собівартості продукції, яка безпосередньо вплине на зменшення ціни та відповідно на збільшення частки на ринку компанії.

Блок 6. Впровадження в роботу підприємства бухгалтерського апарату, який використовується у сьогоденні методологічних і методичних принципів закордонної системи обліку затрат, дозволить забезпечити новий рівень управління витратами виробництва.

Блок 7. За допомогою внутрішнього фінансового менеджменту керівництво компанії забезпечується фінансовою звітністю для того, щоб здійснювати внутрішній контроль та приймати обґрунтовані рішення для збільшення якості продукції та її конкурентоспроможності компанії в цілому.

Блок 8. Інформаційне забезпечення компанії покращує якість процесу обробки й аналізу інформації та скорочує ризик використання недостовірної інформації на підприємстві.

Таким чином, вище наведенні дослідження показують, що блок-схема механізму управління конкурентоздатністю будь-якої компанії складається з великої кількості підсистем, які відображають агреговані комплекси дій, ефективність яких поступово веде до збільшення конкурентних можливостей компанії.

Література:

1. Гуліна О. Процесний підхід до інноваційного розвитку кластерного підприємництва [Електронний ресурс] / О. Гуліна – Режим доступу до ресурсу:https://er.knutd.edu.ua/bitstream/123456789/5531/1/20171207ОІР_P030-032.pdf.
2. Лупак Р. Л. Конкурентоспроможність підприємства: навч. посіб. / Р. Л. Лупак, Т. Г. Васильців. – Львів: Видавництво ЛКА, 2016. – 484 с.
3. Фасх'єв Х. Управління конкурентоспроможністю товару на етапі розробки / Х. Фасх'єв, Н. Бублик // Проблеми теорії і практики управління. – 2009. – №8. – С. 79-86.
4. Голік І. Л. Синергетичний ефект діяльності кластерних формувань [Електронний ресурс] / І. Л. Голік. // Ефективна економіка. – 2015. – № 5.

Каніщенко О. Л.

д.е.н., проф. кафедри міжнародної економіки та маркетингу

Київський національний університет імені Тараса Шевченка

м. Київ, Україна

ЕКОЛОГІЧНІ ОРІЄНТИРИ МАРКЕТИНГОВОЇ ДІЯЛЬНОСТІ В УМОВАХ ГЛОБАЛЬНИХ ЕКОЛОГІЧНИХ ВИКЛИКІВ

Погіршення екологічної ситуації вимагає адекватної реакції суспільства, і, у першу чергу, екологізації виробничо-комерційної діяльності суб'єктів підприємництва і переорієнтації управлінських систем, зокрема, маркетингового управління на створення атмосфери здорового виробництва та споживання.

Зростаюче забруднення навколишнього середовища вимагає постійної уваги, аналізу і реагування, викликає необхідність дослідження методологічних, теоретичних, практичних аспектів функціонування бізнесу в нових умовах, а саме:

- проведення ринкових досліджень з метою виявлення потенціалу екологізації підприємництва, оцінювання економічних втрат від переорієнтації або навіть припинення (призупинення) окремих видів підприємницької діяльності, наслідків структурних економічних зрушень в організації бізнесу;
- обґрунтування управлінських рішень щодо розбудови нових методів виробничо-комерційної діяльності, суті партнерських відносин в умовах специфічних – очікуваних і неочікуваних – екологічних ризиків та загроз, викликаних ними адміністративних обмежень;
- розроблення практичних рекомендацій щодо підвищення стійкості підприємницької діяльності в незвичних високо ризикових ринкових умовах, формування нової моделі управлінської поведінки суб'єктів підприємництва;

– формування інтегрованої стратегії «виживання» суб'єктів малого та середнього бізнесу в умовах подальшого застосування жорстких санітарно-епідеміологічних та інших адміністративних обмежень.

Основне завдання полягає у комплексному дослідженні технологій та інструментів формування нових імперативів системи управління в умовах посилення екологічних загроз, зокрема, формування сталих екологічних пріоритетів маркетингового управління, розробці нових інструментів маркетингової підтримки бізнесу на засадах створення і дотримання принципів екологічної безпеки та стабільності з метою формування нового еколого-орієнтованого світогляду у сфері маркетингової діяльності.

Вирішення поставлених завдань в умовах швидкої інтернаціоналізації товарних ринків і посилення екологічних загроз передбачає:

- формування нової концепції екологічно безпечних продуктів з метою його адекватної ринкової адаптації;
- переорієнтацію функціональних аспектів продуктової політики
- субординацію факторів впливу на прийняття цінових рішень;
- виставлення пріоритетів в системах міжнародних маркетингових комунікацій;
- оптимізацію каналів розподілу, логістичної і транспортної діяльності;
- організація контролю екологічної ефективності заходів маркетингового управління та оцінювання їх результативності.

Таким чином, слід визнати, що глобальні та локальні екологічні виклики стали практично невід'ємною частиною існування людства і функціонування бізнесу: вони породжують необхідність удосконалення управлінських систем, реорганізації виробничо-комерційної, у тому числі, маркетингової діяльності, формування екологічно свідомої поведінки суб'єктів ринку, запровадження нових та трансформації існуючих бізнес процесів, реалізації програм, направлених на мінімізацію втрат і негативних ефектів на короткострокову та довгострокову перспективу.

Колесніков В. П.

к.е.н., професор кафедри маркетингу та логістики,

Кучкова О. В.

Старший викладач кафедри маркетингу

*Державний вищий навчальний заклад «Український державний хіміко –
технологічний університет», м. Дніпро*

УПРАВЛІННЯ ДОСТАВКОЮ ГОТОВОЇ ПРОДУКЦІЇ НА ПІДПРИЄМСТВАХ ХАРЧОВОЇ ПРОМИСЛОВОСТІ

Особливістю харчовою промисловістю є необхідність пропорційного розвитку окремих її елементів. Традиційна структура харчової промисловості передбачає виділення первинних і вторинних галузей. Первинні галузі здійснюють переробку сільськогосподарської сировини рослинного і тваринного походження. Подальшу переробку для досягнення продукції кінцевої стадії готовності здійснюють галузі вторинного рівня переробки. Однією з головних особливостей підприємства лідерів харчової промисловості є активна сфера обігу, широкий розвиток мережі фірмової торгівлі. Для забезпечення ефективності роботи, збільшення обсягів виробництва основних видів продукції необхідно вживати заходів щодо зміцнення сировинної бази, розробити грамотну маркетингову політику, удосконалити технологію виробництва [1].

Для підприємства харчової промисловості процес управління ускладнюється, тому що при проектуванні ланцюга поставок необхідно враховувати такі фактори, як обмежений термін продукції, велика кількість контрагентів, варіанти доставки готової продукції кінцевому споживачеві. Доставка товару здійснюється або власним транспортом, або транспортом належить стороннім організаціям. Особливу роль відіграє автоматизація диспетчеризації доставки, яка дозволяє оптимізувати маршрутні завдання,

оперативно відстежити виконання графіка, контролювати процес відвантаження і вести точний облік роботи автотранспортних засобів.

Формування маршрутів доставки відбувається на основі замовлень, що поступають на поставку або аналізу попиту споживачів. У зв'язку з різноманіттям використовуваної тари для доставки товарів необхідно вирішити задачу раціонального завантаження рухомого складу. Багато замовників готової продукції вказують тимчасові рамки завезення продукції, що ускладнює проектування маршрутів доставки товару [2].

У великих компаніях при віддаленості підприємства один від одного може здійснюватися обмін готовою продукцією, коли товар, вироблений на підприємстві «А», постачають на ринок, а області якої знаходиться підприємство «Б», а на ринок «А» постачається товар іншими підприємствами, в тому числі і підприємству «Б». Завдяки цьому, внутрішнє транспортне обслуговування, коли проводиться доставка продукції споживачам на відносно невеликій відстані, здійснюється зовнішнє транспортне обслуговування між великими підприємствами.

Розподільні мережі харчової промисловості, мають більшу кількість споживачів і поширюються на значні території, включаючи регіони, що складаються з декількох областей. Поставка продукції в даних мережах здійснюється переважно дрібними партіями. Завдання доставки товарів на великій мережі обслуговування є досить складною, особливо при наявності великої кількості додаткових обмежень [3]. При плануванні порядку обслуговування клієнтів використовується алгоритм, що складається з декількох етапів.

Таким чином, при плануванні маршрутів доставки продукції враховується динамізм зовнішнього середовища, сформовані ринкові відносини в розподільних мережах, що визначають порядок обслуговування споживачів.

Для постачання товарів покупцеві необхідний набір логістичних операцій і функцій: отримання і обробка інформації про замовлення, підготовка готової продукції до перевезення, звантаж, оформлення товарно-транспортних

документів, розрахунки за перевезення і інші операції, передача прав власності на товар покупцеві. Кожній логістичній операції відповідають певні витрати виробника [4].

Основним показником за яким характеризують ефективність та надійність роботи підприємства є прибуток. Прослідкувавши тенденцію його зміни та відношення величини логістичних витрат до нього, можна проаналізувати наскільки в тій чи іншій мірі надійно працює підприємство та його логістична система. Якщо додати аналіз впливу кожної зі складових логістичної системи на відношення зміни прибутку, то можна оцінити їх вагомість, а отримані дані використати як базові при побудові прототипу моделі управління логістичними ризиками.

Література

1. Палант Д.О. Необхідність застосування системи глобального позиціонування транспортної логістики в Україні / Д.О. Палант // Вісник НТУ «ХП». - 2012. – № 68 (974). – С. 155-160
2. Хвищун Н. В. Логістичні складові підвищення конкурентоспроможності підприємства / Н. В. Хвищун // Логістика: теорія та практика. – 2016. – №1. – С. 126–134, с.127
3. Тюрин А.Ю. Проблемы регионального транспортного обслуживания предприятий пищевой промышленности // Региональная экономика: теория и практика. – 2010. – № 28. – С. 61-68.
4. Денисенко М.П., Шморгун Л.Г., Маруніч В.С., Харута В.С. Організація та проектування логістичних систем К.2016

Marcin Keşy

PhD, University of Economy in Bydgoszcz, Poland

Dariusz Pawliszczy

PhD, Wójt of gmina Gromadka, Poland

Nataliya Navolska

*PhD, Associate Professor, West Ukrainian National University in Ternopil,
Ukraine*

Liudmyla Morozovska

PhD, West Ukrainian National University in Ternopil, Ukraine

Oksana Apostolyuk

PhD, West Ukrainian National University in Ternopil, Ukraine

ИССЛЕДОВАТЕЛЬСКИЙ ОТЧЕТ: РАССМОТРЕНИЕ ОПТИМАЛЬНОЙ МОДЕЛИ ОТНОШЕНИЙ ВРАЧ-ПАЦИЕНТ

Сектор медуслуг опирается на процессы, непосредственно связанные с управлением здоровьем пациента. Анализируя деятельность сектора здоровья через призму управления лечащей организацией в процессуальной трактовке, следует обратить внимание на следующие такие аспекты как: место обеспечения услуг, медицинские необходимые устройства к диагностированию и лечению, обслуживание информатики, длина лечения, действенность лечения а прежде всего качество обслуживания пациента, на которую складываются прежде всего создаваемые interpersonalne отчеты и процесс коммуникации между врачом и пациентом. Вышеупомянутые факторы предопределяют доброе состояние пациента также предопределяют действенность также эффективность управления здоровьем пациента через представительства здоровья. Такая принятая модель процессуального взаимодействия в управлении здоровьем пациента влияет в следствии на уровень доверия к врачу, медсестры. В следствии строит доверие пациента в учреждение как поставщик медуслуг.

Действия авторов сосредоточенными были на переводе углубленного

анализа системных решений в сфере создаваемых отчетов врач - пациент в процессе процесса обеспечения оздоровительных услуг. Авторы исследований в принятой конвенции статьи применили два качественных метода, примененных в секвенционном укладе. В первом этапе проведенным был анализ отраслевой литературы. В ее тракте при учитывании опытной цели осталось соответствующих 39 позиций, из чего в подавляющем большинстве публикации, которые появились в отраслевых журналах, таких как: Global Science and Technology Forum Journal on Business Review, British Medical Journal, Patient Education and Counseling, Менеджмент Decision, Human Resources Менеджмент and Ergonomics Puls Медицины, практическая Медицина, Экономика и Организация или также "Медиум" Газета Нижнесилезской Врачебной Палаты.

Исследователи во втором этапе диагностического процесса провели исследование методом интервью, стандартизированного с избранными врачами несудеб, которые ведут профессиональную практику [1]. На основании собранной информации ученые склонились к двум моделям коммуникации врач-пациент, которые описаны в отраслевой литературе, и которые чаще всего используются через врачей в процессе обеспечения медицинских услуг.

На начало следует навести добрые практики для врачей предлагаемые Всемирной организацией здравоохранения, который различает задачи, подходящие для так называемых пятизвездочный докторов [2]. К ним относятся: предоставление высококачественных медицинских услуг, принятие решений в этических и экономических аспектах, руководство местным сообществом, управление системой удовлетворения медицинских потребностей отдельных лиц и целых сообществ, а также эффективное общение с другими участниками рынка. Все эти черты должны быть эгалитарными ценностями, широко распространенными и приобретенными в системном процессе улучшения социальных компетенций, а не в строго индивидуальной деятельности, по выбору врача-статистика.

Из-за характеристик моделей общения врач-пациент оптимальным

решением, конечно же, является модель система-партнер, в которой есть три активных участника (врач, пациент и семья пациента). Врач имеет возможность получить полную информацию об окружающей среде и получить относительно объективную информацию о пациенте от членов его семьи. Таким образом строятся мероприятия по укреплению здоровья.

Однако исследователь должен принимать во внимание условия окружающей среды в своих соображениях. Особенно важно, чтобы программа медицинского образования воспитывала у будущих врачей предрасположенность сосредоточиться на документальном анализе болезни пациента, а не на самом пациенте. Таким образом, биомедицинская парадигма по-прежнему доминирует в системе образования, а модели, предлагаемые для будущих врачей, представляют собой радикальные патерналистские и умеренные патерналистские модели, в которых пациент играет пассивную роль и не является равной стороной с врачом.

Исследователи считают, что оптимальным решением является реализация партнерско-кооперативной модели, основанной на социально-медицинской парадигме. Таким образом, врач сохраняет главную роль, но пациент приобретает субъективность и возможность поделиться своими чувствами с поставщиком услуг. Дополнительной ценностью этой модели общения врача и пациента является возможность использования ее в так называемых электронных или телефонных консультациях.

Однако эта форма сводит отчеты врач-пациент к патерналистической модели, в котором врачи сосредоточены на предмете болезни, а не на самом пациенте, его ощущениях, ожиданиях или душевных расстройствах.

Литература:

[1] *Badanie metodą wywiadu standaryzowanego, technika badawcza: kwestionariusz wywiadu, ilość przeprowadzonych wywiadów: 20. W badaniu uczestniczyli lekarze pierwszego kontaktu (inaczej lekarze rodzinni).*

[2] I. Rudawska, *Jakość relacji pacjent- profesjonalista w sektorze usług medycznych*, Problemy Jakości, Nr 3/2005.

М'ячин В. Г.

*д.е.н., доц. каф. підприємництва, організації виробництва та
теоретичної і прикладної економіки
ДВНЗ «Український державний хіміко-технологічний університет»
м. Дніпро, Україна*

НЕВИЗНАЧЕНІСТЬ ЕКОНОМІЧНИХ ПРОЦЕСІВ ТА СУЧАСНІ МЕТОДИ ЇЇ МОДЕЛЮВАННЯ

Сучасна концепція невизначеності, яка або приймається за кейнсіанською та посткейнсіанською економічними теоріями, або не приймається у монетаристів та представників неокласичної школи, є наразі основним дискусійним питанням, адже прийняття концепції невизначеності економічної системи пояснює необхідність державного регулювання економічних процесів та важливість удосконалення моделей економічної політики. Неприйняття концепції невизначеності щодо економічної дійсності, навпаки, відстоює шлях саморегулювання ринку, скасування інституту держави як активного економічного суб'єкта та можливість повного контролю над майбутніми економічними подіями.

Основоположником теорії невизначеності вважається Дж. Кейнс [1], який сформулював визначення цієї концепції. Вагомий вклад у теорію невизначеності внесли Ф. Найт [2] та Л. Мізес [3], які розглядали невизначеність з філософської точки зору, започаткували поняття "неясність", відокремили категорії "невизначеність" та "ризик".

Так, американський економіст Ф. Найт у своїй відомій фундаментальній праці “Ризик, невизначеність та прибуток” виявив особливий вид ризику – невизначеність, яка не страхується. Остання, на думку вченого, грає вирішальну роль у виникненні феномену підприємницького прибутку. Ф. Найт вказав, що основними джерелами вказаної невизначеності є нерівномірність економічного розвитку та непереборні відмінності у ділових здібностях

людей [2]. Він також розмежовує поняття ризику та невизначеності, тобто визначає ризик як стан, в якому існує можливість отримати розподіл імовірностей результатів таким чином, щоб застрахувати їх, а невизначеність як стан, у якому такого розподілу можливостей не існує.

На думку Л. Мізеса [3] невизначеність існує як наслідок обмеженості людських можливостей. Вона дозволяє людині мати вільний вибір, що є передумовою новаторства та прогресу. Невизначеність не треба усувати: вона є умовою існування свободи вибору людини.

Походження феномена "невизначеності" тісно пов'язане з поняттям "економічного ризику", оскільки будь-яка економічна або господарська діяльність характеризується неповнотою інформації про наявність закономірностей, непередбачуваністю багатьох економічних явищ і процесів, впливом великої кількості взаємопов'язаних і важко ідентифікованих факторів. Невизначеність може впливати на поведінку соціально-економічних систем, вона виникає в гіпотезах про структуру моделей, що використовуються для представлення системних збоїв в економіці.

Невизначеність в оцінці рівня ризику може бути двох різних типів: по-перше, випадковість через властиву мінливість соціально-економічної системи (тобто в сукупності результатів імовірнісного процесу поведінки) і, по-друге, неточність через відсутність знань та інформації про соціально-економічну систему. Перший тип невизначеності часто називають об'єктивним, випадковим, стохастичним, в той час як останній часто згадується як суб'єктивний тип невизначеності або стан знання.

Нечітка логіка дозволяє використовувати неточні і приблизні дані, які зазвичай є при оцінці рівня ризику і розглядається як один з перспективних методів скорочення невизначеності в оцінці ризику. Можливо зауважити, що сам апарат нечіткої логіки генетично пристосований до моделювання імовірнісних економічних процесів.

Нечітка логіка також широко застосовується в оцінці ризику на основі нечітких чисел або на основі нечітких правил, в нечіткому розширенні деяких

типових імовірнісних оцінок рівня ризику та в упорядкованому лінгвістичному підході для оцінки рівня ризику і тому подібних додатках [4].

Недолік прикладних методичних рекомендацій, що спираються на сучасні досягнення економічної науки, не завжди дозволяє керівництву підприємств застосовувати релевантні методи управління ризиком. На практиці релевантні для підприємства фактори економічного ризику виявляються за місцем їх виникнення в економічному середовищі в межах підприємства і в зовнішньому для підприємства економічному середовищі.

Таким чином, можливо зазначити, що основною проблемою інтерпретації економічної невизначеності є відсутність єдиної концепції щодо здатності ринкової системи працювати в умовах невизначеності на підставах саморегулювання так, щоб забезпечити стійке економічне зростання та підвищення добробуту суспільства. Серед основних сучасних методів врахування невизначеності економічних явищ та процесів найбільш прийнятним є, насамперед, метод нечіткої логіки.

Література:

1. Кейнс Дж. М. Общая теория занятости, процента и денег. Москва.: Гос. изд. иностр. лит. 1948. 399 с.
2. Найт Ф.Х. Риск, неопределенность и прибыль. М.: Дело. 2003. 360 с.
3. Макашева Н.А. Неопределенность, вероятность, этика: Дж.М.Кейнс, Л.Мизес, Ф.Найт. *Вопросы экономики*. 2013. № 10. С. 47-65.
4. *Концептуальное моделирование процессов управления экономическим риском на основе теории нечеткой логики*: коллективная монография / под ред. Р.М. Качалова. М.: ЦЭМИ РАН, 2017. 113 с.

Ромат Є. В.
*Д. н. держ. упр., професор,
Голова Спілки рекламистів України,
Київ, Україна*

МАРКЕТИНГОВИЙ МЕХАНІЗМ ПУБЛІЧНОГО УПРАВЛІННЯ ТА ЙОГО ВЗАЄМОЗВ'ЯЗКИ З ІНШИМИ ТИПАМИ МЕХАНІЗМІВ

Науковий аналіз, проведений у [1; 2; 3 та ін.] дозволяє стверджувати, що на сучасному етапі розвитку публічного управління маркетинг із допоміжних засобів та інструментів вирішення публічно-управлінських проблем перетворюється на самостійний механізм публічного управління.

Зазначимо, що в цілій низці робіт українськими дослідниками маркетинг неодноразово проголошувався механізмом публічного управління. Проте, незважаючи на це, авторами не було наведено сутнісних характеристик даного механізму, проаналізована його структура та навіть не запропоновано визначення даного поняття. Слід відзначити лише І. В. Чаплай, яка дає визначення: «...уточнення сутності поняття маркетингового механізму в системі держуправління через тлумачення його як виходу (результату) процесу управління, який включає такі типи управлінських рішень – сприяння, регулювання, вплив, взаємодія задля визначення і задоволення комплексу потреб громади» [4, с. 6].

Дамо власне визначення поняття. Маркетинговий механізм публічного управління – це система, спрямована на забезпечення реалізації процесів публічного управління, що передбачає використання суб'єктами публічного управління в процесі досягнення публічно-управлінських цілей основних принципів маркетингу, як управлінської концепції (передусім, націленість на задоволення основних соціальних потреб об'єктів управління), та активне використання інструментів маркетингу в процесі реалізації певних публічно-управлінських функцій.

Поняття суб'єктів та об'єктів публічного управління та публічного маркетингу можна визначити, як сукупність активних учасників публічно-маркетингової діяльності, що завдає суттєвого впливу як на об'єкт публічного маркетингу, так і на процеси маркетингово-транзакційних процесів та ступінь успішності досягнення цілей публічного маркетингу.

У найширшому сенсі об'єктом публічного маркетингу можуть бути визначені всі об'єкти (особи, певні спільноти, населення в цілому, окремі функції маркетингу та т. ін.), на які спрямований цілеспрямований публічно-маркетинговий вплив із метою досягнення цілей суб'єктів, що проводять публічно-маркетингову діяльність.

У числі основних принципів маркетингу, що мають дотримуватися суб'єкти публічного управління у процесі використання механізму, що розглядається, треба, у першу чергу, назвати такі:

- пріоритет задоволення потреб об'єктів публічного управління, що пов'язані безпосередньо із досягненням цілей цього управління;
- принцип системного комплексного підходу до об'єктів, інструментів та механізмів маркетингової діяльності;
- принцип адаптивного пристосування характеристик організації до параметрів зовнішнього середовища організації;
- принцип активного впливу на зовнішнє середовище організації;
- спрямованість на довгострокову перспективу розвитку;
- визнання народу єдиним легітимним джерелом публічної влади;
- здійснення самоврядування заради загального блага та задоволення загальних інтересів і потреб;
- принцип об'єктивності та незаангажованості суб'єктів та інші.

Основні маркетингові інструменти, що мають бути використані в публічно-управлінській практиці, – це елементи комплексу публічного маркетингу: продукт, ціна, розподіл та маркетингові комунікації.

При цьому «продукт» у системі публічного маркетингу виступає як сукупність послуг і певних благ, що надаються суб'єктами публічного

управління з метою задоволення певних соціальних потреб громадян, спільнот та населення держави або населення даної території, що виступають для суб'єктів публічного маркетингу в ролі цільових ринків.

Ціна в публічному маркетингу розуміється, як певні дії, реакції, поведінка, що очікується органами публічного управління від «цільових ринків» у відповідь на надання послуг, що входять до поняття продукту публічного управління.

Система розподілу в публічному маркетингу означає сукупність інформаційних, матеріальних та фінансових потоків, що визначають зручність часу та місця для цільових об'єктів публічного маркетингу для отримання публічного продукту, що надається об'єктам органами публічного управління.

Систему комунікацій публічного управління можна представити як комплекс міжособистісних діалогових комунікацій у малих групах, публічних, організаційних і масових комунікацій, що є елементом системи публічного адміністрування та забезпечує комунікації суб'єктів управління з їх аудиторіями.

При цьому маркетинговий механізм публічного управління досить органічно імплементується в систему діючих "традиційних" механізмів. Розглянемо основні типи цих механізмів.

Список використаних джерел:

1. Ромат Є.В. Маркетинг у публічному управлінні: Монографія / Є. В. Ромат, Ю. В. Гаврилечко. К.: КНТЕУ, 2018. с. 276.
2. Ромат Є.В. Маркетинг у публічному управлінні / Є. Ромат // Вісник КНТЕУ. 2016. № 4. С. 56–67.
3. Ромат Є.В. Маркетинг у державному управлінні // Маркетинг в Україні – 2003. – № 4. – С. 32 – 35.
4. Чаплай І. В. Маркетинговий механізм у системі державного управління : Автореф. дис. ... канд. наук з держ. упр.: спец. 25.00.02 Механізми державного управління / І. В. Чаплай. – К., 2016. – 20 с.

Чуприна Н. М.

*д.е.н., доц. декан економічного факультету
ДВНЗ «Український державний хіміко-технологічний університет»*

Ковальова М. О.

*асистент кафедри маркетингу та логістики
ДВНЗ «Український державний хіміко-технологічний університет»*

ОСОБЛИВОСТІ ЕЛЕКТРОННОГО МАРКЕТИНГУ В СУЧАСНИХ УМОВАХ

Ефективна діяльність підприємства, як на внутрішньому, так і на зовнішньому ринку залежить від багатьох факторів та передбачає вирішення достатньої кількості стратегічних та тактичних завдань. На сьогоднішній день, алгоритм вирішення багатьох питань змінився, в зв'язку з ситуацією, яка склалася не лише в Україні, але й в світі в цілому, і пов'язана з COVID-19. Однією з основних умов функціонування підприємства став перехід в on-line значної кількості бізнес процесів.

В такому випадку більшої актуальності набирає електронний маркетинг, який передбачає задіяння всіх інструментів маркетингу, але із застосування електронних засобів та в режимі on-line. Аналіз функцій, сутності, особливостей застосування електронного маркетингу, позитивних і негативних сторін його застосування та можливість розрахунку ефективності за допомогою on-line програм характеризують його вплив на управлінську діяльність. Досить важливим моментом є те, що аналіз інструментів маркетингу on-line є більш ефективним та доступним, як для маркетологів, так і для керівників підприємств.

Однак, виникає питання, чи всі сегменти покупців повністю перейшли в Інтернет простір, чи є такі, які і не збираються цього робити або відкладають можливість першої покупки на більш «придатний» з їхньої точки зору час. Критерії сегментації споживачів в сучасних умовах повинні враховувати не лише класичні параметри, але і доступність мережі Інтернет, наявність

електронних засобів у споживача, які нададуть можливість не лише дізнатися про товар, але і оцінити його характеристики та зробити on-line покупку.

Враховуючи цінову політику підприємств, які використовують Інтернет маркетинг, необхідно зазначити про зменшення витрат на: утримання персоналу; торгівельної площі, її опаленні, освітленні та охороні; відбувається оптимізація логістичних систем (склад-споживач); можливість надання споживачу більш детальної інформації про товар/послугу, за менший проміжок часу та з меншими зусиллями. Саме через це, при переході підприємства в on-line, воно стає більш конкурентоспроможним, та має шляхи до зменшення ціни за повністю об'єктивними причинами, що є наслідком вдалого електронного маркетингу.

Безумовно, просування та продаж не всіх товарів/послуг може перейти в on-line. Існує ряд специфічних категорій товарів/послуг, продаж яких можливий лише off-line. Однак, представити рекламу товарів/послуг, виявити зацікавленість у споживача, тобто, зробити «перші кроки» з продажу таких товарів, можливо за допомогою електронного маркетингу.

В результаті проведених досліджень були виявлені особливості застосування інструментів електронного маркетингу в сучасних умовах в Україні, сегменти лояльних споживачів до on-line купівель та групи товарів, які користуються Інтернет попитом. Одним з цікавих проявів сучасного Інтернет маркетингу є майже «миттєвий» перехід великої частини населення в on-line закупівлі, в зв'язку з закриттям на карантин багатьох магазинів та зменшенню виїзду за покупками в інші країни. Чи збережеться цей обсяг Інтернет покупок, чи коли пройде пандемія всі з радістю і задоволенням повернуться в off-line покаже час. Однак, маркетингова стратегія підприємств повинна бути готовою до будь-якого сценарію розвитку на ринку товарів/послуг.

Дудка А. С.

*Студентка ДВНЗ «Український державний хіміко-технологічний
університет»
м. Дніпро, Україна*

СУЧАСНІ АСПЕКТИ БІЗНЕС-ПЛАНУВАННЯ

В сучасному середовищі необхідно, наперед, продумувати успішність того чи іншого проекту або нового напрямку роботи підприємства. В такі моменти постає питання, як зробити бізнес-план привабливим для майбутніх інвесторів.

Метою роботи є висвітлення основних аспектів бізнес-планування, ефективної розробки та подання бізнес-плану інвесторам з використанням сучасних стандартів та нових поглядів на розробку бізнес-планів.

Формування, функціонування і розвиток підприємства потребує детального планування, саме для цього виконується бізнес-планування, особливо, якщо необхідно започаткувати новий напрям або вид економічної діяльності підприємства. При розробці бізнес-плану необхідно провести детальний попередній аналіз і скласти прогноз майбутніх перспектив проекту, що у подальшому допомагає у забезпеченні життєздатності та конкурентоспроможності підприємства [1, с. 4].

Для того, щоб бізнес-план був успішний, він має бути детально продуманий та відповідати міжнародним стандартам: UNIDO, EBRD, TACIS (створена для нових незалежних держав, які ґрунтуються на UNIDO), KPMG, методиці фірми Coldman, Sachs & Co, фірми Ernst & Young.

Поряд зі світовими стандартами також існують і державні методики бізнес-планування, такі як «Методичні рекомендації з розроблення бізнес-плану підприємств», методичні рекомендації з розроблення бізнес-планів інвестиційних проектів, вимоги та рекомендації, розроблені Українським фондом підтримки підприємництва та стандартами BFM Group[2].

Проте, Sequoia Capital (велика венчурна компанія Кремнієвої долини, що фінансувала такі проекти, як Google, YouTube, Apple, Instagram та багато інших) пропонує новий погляд на розробку бізнес-плану, для збільшення шансів на фінансування інвесторами: бізнес-плани повинні містити максимум інформації у мінімальній кількості слів. Запропонований формат: презентація з 15-20 слайдів, що є достатнім для подання проекту інвесторам. Презентація повинна освітлювати такі моменти: мета, проблема, рішення, чому зараз, обсяг ринку, конкуренти, продукт, бізнес-модель, команда, фінанси [3].

У стандартному розумінні бізнес-план оформлюється у вигляді документу, розмір якого становить 20-25 сторінок (операційний бізнес-план перевищує 60 сторінок), проте якщо подавати інформацію у вигляді вміло оформленої презентації з використанням сучасних технологій отримаємо ряд значних переваг:

- інформаційна ємність: можливість в одній презентації розмістити великий обсяг графічної, текстової та звукової інформації;
- наочність: за допомогою презентації підвищується наочність інформації, що надається інвесторам, це допомагає продемонструвати корисність проекту одразу під час його демонстрації;
- зрозумілість: текст, який розміщується на слайдах – це основна інформація, на яку слід звернути увагу, а також є можливість розміщення схем, графіків та малюнків для полегшення сприйняття даних;
- зацікавленість та взаємодія з інвесторами: у момент демонстрації презентації є можливість бачити, які саме моменти були цікаві інвесторам і виділити на них більше часу, або висвітлити їх у повній мірі;
- швидкість: для того, щоб повністю передати основні цілі, ідеї та проблематику проекту, що розроблювався буде необхідно менше часу, якщо передавати це через презентацію, а не у вигляді об'ємного документу;
- можливість розставити необхідні акценти: під час розповіді є можливість зробити вірні акценти на моментах, які є найважливішими, якщо вміло використовувати голос та витримувати необхідні паузи (оскільки на розшифровку зорової сцени мозком людини необхідно 100 мс (0,1 секунди));

– зменшення напруженості: використання презентації позитивно впливає на сприйняття інформації, оскільки вона є більш різноманітною, а час, який потрібно витратити на перегляд всього бізнес-плану значно менше.

Інформаційна база бізнес-проекту має ґрунтуватися на комплексних даних. Зведену інформацію можна отримати лише з офіційного веб-сайту Державної служби статистики України: прибутковість підприємств за видами діяльності, тенденції ділової активності, рентабельність операційної діяльності підприємств, а також показники діяльності підприємств, але не у повному обсязі. Тому навіть у сучасних умовах це є одним із проблемних аспектів бізнес-планування.

Висновки. Для підвищення успіху у інвесторів підприємці мають можливість подавати бізнес-план у вигляді презентації. Використовуючи такий вид подання інформації, є можливість представляти дані в різних форматах, що підвищує інформаційну ємність плану, наводити приклади для підвищення рівня наочності, під час демонстрації презентації доповідач безпосередньо взаємодіє з аудиторією, в тому числі інвесторами, та має можливість зробити вірні акценти на найважливіших моментах, а також деяку інформацію скорочувати, або розширювати у момент її подання. Також не менш вагомим аргументом на користь подання бізнес-плану у вигляді презентації є те, що швидкість доповіді значно вище, аніж у текстового документу, а отже інвестори зможуть краще сприйняти надану інформацію, а їх концентрація буде краще під час ознайомлення з проектом.

Література:

1. Васильців Т. Г. Бізнес-планування / Т. Васильців // Видавництво «Знання». – 2013. – С. 4.
2. Сучасний стан бізнес-планування в Україні [Електронний ресурс]. – Режим доступу: <https://conf.ztu.edu.ua/wp-content/uploads/2018/12/174.pdf>
3. Технології складання бізнес-плану: закордонний та вітчизняний досвід [Електронний ресурс]. – Режим доступу: https://er.knutd.edu.ua/bitstream/123456789/9953/1/OIP2017_P367-376.pdf

Секція 4. Актуальні питання інноваційного управління освітою в контексті сталого розвитку. Дистанційна освіта

Бажан С. П.

*кандидат педагогічних наук,
директор ВСП «Дніпровський фаховий коледж
інженерії та педагогіки ДВНЗ «Український
державний хіміко-технологічний університет»
м. Кам'янське, Україна*

ШЛЯХИ ПОДАЛЬШОГО РЕФОРМУВАННЯ СИСТЕМИ КОЛЕДЖІВ УКРАЇНИ В КОНТЕКСТІ ДОСВІДУ СПОЛУЧЕНИХ ШТАТІВ АМЕРИКИ

Досліджуючи сучасну систему освіти Сполучених Штатів Америки та вплив її на розвиток економіки держави і рівня життя територіальної громади, на прикладі Штату Флорида, зазначимо, що підготовку здобувачів вищої освіти, а це вся освіта яка набувається особою після закінчення загальноосвітньої школи, забезпечують [6, с. 25]:

- 28 коледжів, це понад 800 тис. студентів, які здобувають освіту на рівні робітничої професії, фахівця асоційованого рівня та за бакалаврським рівнем;

- 12 університетів, це понад 400 тис. студентів, що здобувають освіту на рівні бакалавра, магістра, доктора філософії.

Так, науковцями США в середині 1950 років минулого століття було розраховане співвідношення потреби економіки США у фахівцях різного рівня вищої освіти, яке має наступний вигляд – 1 : 2 : 7. Кеннет Грей (англ. Kenneth Gray) та Едвін Герр (англ. Edwin Herr) стверджували, що на одного магістра потрібно два бакалаври та сім фахівців що отримали освіту за асоційованим рівнем та за рівнем робітничої професії. Таке співвідношення є основою для будь-якої галузі, це було актуальним у 1950-1990 роки минулого сторіччя та буде актуальним у 2030 році [7].

Якщо порівняння Штат Флорида з Україною, за чисельністю населення, то у Флориди на 2018-2019 рік мешкає 20,27 млн. осіб, в Україні – 42,21 млн. осіб.

Здобуття післяшкільної освіти в Україні, за даними Державної служби статистики України [1], забезпечують: 736 професійних/професійно-технічних закладів освіти, це понад 255 тис. учнів; 370 коледжів та технікумів, це понад 199,9 тис. студентів; 282 інститутів, академій та університетів, це понад 1322,3 тис. студентів.

За оцінками Міністерства економічного розвитку і торгівлі України, потреба у робітничих кадрах на ринку праці у 2019 році складає 385,06 тис. осіб, а потреба у фахівцях з вищою освітою – 122,06 тис. осіб. [2]. Потреба на вакантні штатні посади у співвідношенні фахівців різного рівня вищої освіти до робітничих кадрів має вигляд – 5 : 6, тоді як співвідношення студентів що навчаються у Зкладах вищої освіти (надалі – ЗВО) та учнів (професійних) професійно-технічних закладів освіти (надалі – ПТЗО) складає – 8 : 2. Кількість випускників ЗВО у 2019 році складає – 357,4 тис. осіб, з них: випускників коледжів та технікумів – 55,5 тис. осіб, університетів, інститутів та академій – 359,9 тис. осіб, а ПТЗО – 133,5 тис. осіб. Співвідношення випускників університетів та коледжів до випускників ПТЗО – 6 : 1 : 3. Це співвідношення можна представити в наступному вигляді, попередньо об'єднавши випускників коледжів та університетів – 7 : 3. Отже, на одну штатну посаду в Україні претендують 2 випускника ЗВО, а це говорить про конкуренцію між ними та 1 випускник ПТЗО, де конкуренція відсутня.

Зазначимо, що станом на 1995 р. співвідношення випускників ЗВО та ПТНЗ складало 6 : 5, в потреба економіки України у фахівцях з вищою освітою у співвідношенні до кваліфікованих робітників мало вигляд – 4 : 6.

Цікавим є і співвідношення чисельності здобувачів післяшкільної освіти до числа жителів, відповідно:

— Флориди – 1 здобувач на 17 жителів штату;

— України – 1 здобувач на 24 жителя країни.

Різниця у співвідношеннях не суттєва, проте неспівмірна з фінансовими можливостями штату Флорида, де, виробництво валового продукту складає понад 776,3 млрд. доларів. на рік, а в Україні – 131 млрд. доларів.

Якщо звернемо увагу на принцип доступності жителів штату Флорида до вищої освіти у коледжах, то обмежень не має. Коледж не може відмовити нікому у навчанні, разом навчаються особи різного віку. Виключення становлять лише технічні можливості коледжів одночасно навчати всіх бажаючих за конкретною спеціальністю [6, с. 21].

Про те в Україні, система державного замовлення для закладів вищої освіти має обмеження у кількості місць, а їх заповнення випускниками шкіл здійснюється за результатами зовнішнього незалежного оцінювання. Фактично працює механізм відсіку бажаючих отримати освіту певного рівня. В такий спосіб утворена економічна нерівність між усіма бажаючими здобувати вищу освіту, де за статтею 6 Закону України «Про освіту» [4], визначено засади державної політики у сфері освіти за принципами освітньої діяльності щодо забезпечення рівного доступу до освіти без дискримінації за будь-якими ознаками.

Тобто, на місця держзамовлення вступають лише ті особи, які мають високий рівень знань, що визначений по засобам зовнішнього незалежного оцінювання (надалі — ЗНО), а це переважно випускники міських загальноосвітніх шкіл, які у порівнянні з учнями сільської школи мають значно більше можливостей доступу до якісної шкільної освіти.

Випускники шкіл, які мають значно гірші показники знань, можуть вступити лише на контрактну форму навчання, або взагалі не мати можливості навчатись у закладах вищої освіти.

В цьому і полягає соціальна нерівність між громадянами України в реалізації їх конституційного права на рівний доступ до вищої освіти.

З точки зору доступності до освіти, у США, це питання є більш соціально вирівняним та економічно і ринково справедливим. Крім того не потребує бюджетних витрат на обслуговування системи ЗНО.

Так, коледжі в США не мають вступних іспитів. Натомість, серед головних критеріїв, що беруться до уваги при розгляді документів від абітурієнтів, це результати стандартизованих тестів. Стандартизовані тести можуть оцінювати як загальний рівень академічної підготовки абітурієнтів

(ACT, SAT, GRE), так і їхні спеціалізовані компетентності у певних галузях науки (GMAT, LSAT, MCAT), або навички володіння англійською мовою (IELTS, TOEFL, PTE), якщо абітурієнт іноземець [3].

Діяльність коледжів США тісно пов'язана з місцевою громадою, яка спрямована із забезпеченням підготовки спеціалістів необхідних для підтримання та розвитку місцевого сектору економіки, залучення інвестицій тощо [5, с. 9].

Коледжі беруть активну участь у підтриманні громадського, культурного, спортивного та духовного життя громади. Так, наприклад, на утриманні Коледжу Санта Фе (Гейнсвилл, Флорида) перебувають спортивні команди з баскетболу та волейболу, зоопарк, планетарій, театр, дитячий садочок, бізнес-інкубатори, якими користуються і жителі громади, і студенти, і викладачі [5, с. 13].

Об'єднання різних установ, які утримуються під управлінням коледжу, дозволяє економити бюджетні кошти та, паралельно, навчати за відповідними спеціальностями студентів, проводити наукові дослідження, сприяти зародженню та розвитку нового бізнесу. В такий спосіб, фактично, відбувається формування освітнього кластеру, створення сучасного освітнього середовища для якісної підготовки затребуваних на ринку праці фахівців.

Особливу увагу заслуговує фінансова допомога студентам у США, яка має кілька основних напрямів:

- Стипендія – як фінансування певної частини вартості навчання, або проживання, тощо.

- Знижка на навчання – може надаватись коледжем для зменшення вартості навчання на основі академічної успішності студента, або за різноманітні активності в житті коледжу (за участь в роботі студентського парламенту тощо).

- Фінансова допомога – надається незалежними організаціями, котрі займаються фінансовою підтримкою студентів, у тому числі іноземних. Фінансова допомога може покрити тільки частину вартості навчання, або витрати на проживання під час навчання.

– Грант – на навчання. Фінансування може бути повне або часткове. Гранти надають незалежні організації, метою яких є допомога в фінансуванні навчання.

Переважає більшість студентів, які навчаються у Флориді (близько 2/3), отримують в тій чи іншій формі фінансову підтримку з різноманітних джерел, іноземні студенти мають змогу скористатися тими ж фінансовими ресурсами, що і американські (окрім федеральної допомоги).

В США відсутня така форма підтримки студентів, як «бюджетне фінансування студента», яке в Україні поділяє всіх студентів на тих, хто навчається за кошти фізичних та юридичних осіб та тих, хто навчається за рахунок бюджетних коштів. Такий поділ має певні соціальні наслідки для вітчизняної системи освіти та гальмує її розвиток.

На нашу думку, варто розглянути питання щодо використання американської моделі фінансової допомоги студентам на навчання, а вивільнені бюджетні кошти переорієнтувати на розвиток навчально-методичної бази закладів освіти.

Досвід організації фінансування коледжів у США вказує на низку важливих джерел. Так, наприклад, основним, є плата за навчання, але вона не є головним джерелом – у приватних коледжах на її частку припадає 30-40 %, а у державних – менше 1/3 надходжень. Державні коледжі, що підзвітними уряду штату, одержують прямі асигнування від штату, окружного або федерального уряду, що складає близько 50% усіх надходжень, у тому числі гранти, які розподіляються на конкурсній основі, цільові кошти тощо. Варто відзначити, що це дуже неточні дані, оскільки коледжі суттєво відрізняються один від одного за всіма параметрами, включаючи — фінансування, місце дислокації, юридичну основу, підпорядкування тощо. Отже, в США, працює система багатоканального фінансування коледжів.

В Україні, на наш погляд, необхідно внести відповідні зміни до бюджетного законодавства, що дозволить коледжам отримувати кошти, як з боку державних відомств та інституцій, так і з боку місцевих органів влади, тощо.

Зазначимо, що додаткові джерела фінансування, а близько 10 %, коледжі США отримують від надання різного виду супутніх освітньому процесу послуг, а саме: продаж виробів власного виробництва чи послуг, залучення благодійних фондів, бізнес-структур і приватних осіб на будову, утримання та оновлення матеріально-технічної бази коледжу.

Цей вид додаткового отримання коштів поки що не надто розвинений в українських коледжах, оскільки пріоритетом серед коледжів України, отримання позабюджетних коштів за рахунок здачі в оренду своїх приміщень.

Список використаних джерел

1. Державна служба статистики України [Електронний ресурс] - Режим доступу: <http://www.ukrstat.gov.ua/>

2. Лист Міністерства економічного розвитку і торгівлі України, від 30.10.2018 р. № 3641-07\47283-03 [Електронний ресурс] – режим доступу: <https://dostup.pravda.com.ua/request/50234/response/120693/attach/5/2019%202022.pdf>.

3. Мишко С.А. Становлення системи тестування у сфері вищої освіти США в ХХ столітті // Науковий вісник Ужгородського університету, серія «Історія», вип. 1 (36), 2017. – С. 81–84.

4. Закон України «Про освіту» / Відомості Верховної Ради України від 29.09.2017 — 2017 р., / 38-39 /, стор. 5, ст. 380. [Електронний ресурс]. – Режим доступу: <http://zakon3.rada.gov.ua/laws/show/2145-19/page>.

5. Community College Administrator Program with Ukraine. U. S. Department of State Florida State University Santa Fe College. September 8 – October 14, 2018, 40 p.

6. Gardner Howard. Intelligence Reframed: Multiple Intelligences for the 21-st Century.– New York: Basic Books, 1999.

7. Gray K., Herr E. Other Ways to Win: Creating Alternatives for High School Graduates. Third Edition. Thousand Oaks: Corwin Press., Inc. A Sage Publications Company, 2006. – 272 p.

Братко М. В.
*Д.пед.наук, доцент,
директор Фахового коледжу «Універсум»
Київського університету імені Бориса Грінченка,
м. Київ, Україна*

ФАХОВІ КОЛЕДЖІ УКРАЇНИ: НА ДОРОЗІ ДО УСПІХУ

Природньо, що соціально-економічні трансформації в Україні торкаються усіх сфер життєдіяльності держави, спонукають до якісних змін у системі освіти, вимагають нових ефективних механізмів та важелів управління нею. Крім нагальних вимог до системи освіти щодо поступального еволюційного розвитку додаються додаткові, пов'язані з актуальною ситуацією в країні і світі. Ця ситуація, що характеризується різноплановими геополітичними процесами, економічною і політичною нестабільністю, проблемами соціальної справедливості та створення рівних можливостей для всіх і кожного, ерозією довіри до соціальних інститутів, поширенням коронавірусної хвороби (Covid-19), а, відтак, підвищеною увагою до здоров'я громадян, працівників, членів родини, вимагає гнучкості в організації багатьох процесів, в тому числі у здобутті освіти. Мова йде не тільки про форму здобуття освіти, але й про можливості реалізації рівного доступу особи до освіти на її різних рівнях, забезпечення цілісності і наступності освіти, свободу у виборі видів, форм і темпу здобуття освіти, сприяння навчанняму упродовж життя, інтеграцію освіти з ринком праці (відповідно до ст.6, Закону України «Про освіту» (2017). Саме в Законі України «Про освіту» (2017) в Розділі II «Структура освіти» вперше законодавчо закріплено поняття «фахова передвища освіта» (ФПО), ідентифіковано, що коледжі України, які готують молодших спеціалістів, мають стати основою цієї важливої складової системи вітчизняної освіти. Це було знаковим, адже відповідно до Закону України «Про вищу освіту» (2014), вони втрачали старий статус закладів вищої освіти, не набуваючи нового, чітко окресленого. Певний законодавчий вакуум, в якому існували коледжі до прийняття Закону України «Про фахову передвищу освіту» (2019), створив пролонговану ситуацію

«невизначеності», проте, коледжі продовжували готувати фахівців, забезпечували якісні набори студентів, виконували державне (регіональне) замовлення, справлялись із викликами, пов'язаними з ДПА у форматі ЗНО.

З чим пов'язана така «живучість» закладів освіти, з визначенням подальшого поступу яких, так гальмували на загальнодержавному рівні? Вітчизняні коледжі вирізняються серед інших закладів післяшкільної освіти. Вони займають своєрідне місце між загальноосвітньою школою і університетом, прагматично-практичною професійною та академічною університетською освітою; забезпечують масову, доступну, практико зорієнтовану, спрямовану на задоволення ринку праці, освіту. Більшість коледжів поєднують загальноосвітню та фахову підготовку, здійснюючи навчання на базі базової загальної середньої освіти. З 2018 року коледжі забезпечують профільну середню освіту (згідно з Наказом МОН України від 01 червня 2018 р. № 570 «Про затвердження типової освітньої програми профільної середньої освіти закладів освіти, що здійснюють підготовку молодших спеціалістів на основі базової загальної середньої освіти»). Частина коледжів мають успішний досвід підготовки фахівців за бакалаврськими програмами. В цілому, професійна підготовка у коледжах характеризується збалансованістю теоретичної і практичної підготовки, вдалим поєднанням її наукової, професійної та практичної складової, що дозволяє випускнику, як одразу приступити до роботи, так і продовжити навчання на вищому рівні освіти, або поєднувати фахову діяльність з подальшим навчанням. Традиційно, значну частину передбачено бюджету навчального часу передбачено на різні види практики (від 10 до 25% у залежності від спеціальності), що сприяє набуттю майбутніми фахівцями належного практичного досвіду професійної діяльності, залучає до квазіпрофесійної діяльності. Досліджуючи мотивацію навчання молоді у коледжі упродовж вступних кампаній 2018-2020 р.р. на прикладі столичного коледжу Фахового коледжу «Універсум» (до 27 лютого 2020 р. – Університетський коледж) Київського університету імені Бориса Грінченка нами з'ясовано, 76% абітурієнтів сподіваються отримати більше знань, ніж в школі та швидше наблизиться до майбутньої професії; 14% вважають, що бути студентом коледжу крутіше, ніж школярем; 4% прийшли до

коледжу, бо наполягли батьки; 3% - прийшли випадково; 3% - прийшли в пошуках чогось нового. Проведене анкетування випускників 2017-2019 р.р. продемонструвало, що навчання у коледжі для них стало: мотивацією на подальше навчання (87%); ґрунтовною фаховою підготовкою (84%); характеризувалось значною кількістю корисної практики (84%); дало соціальний досвід спілкування з цілеспрямованими людьми (81%); допомогло сформувати навички самоосвітньої діяльності (78%); досвідом реалізації особистих ініціатив (65%); сприяло знайомствам та налагоджуванню соціальних зв'язків (54%); забезпечило «м'яку» адаптацію до дорослого життя (60%); в цілому є хорошим життєвим тренінгом (46%).

2019-20 навчальний рік став визначальним у долі коледжів, адже вони мали визначитись з подальшою сферою діяльності: залишитись в статусі коледжів системи вищої освіти, чи стати закладами фахової передвищої освіти – фаховими коледжами. За Реєстром суб'єктів освітньої діяльності зараз у нас 697 коледжів (<https://registry.edbo.gov.ua>, дата звернення 01.11.2020 р.). Оцінюючи попередній досвід діяльності коледжів, конкуренцію у сфері вищої освіти, більше шансів у них стати фаховими колежами, створивши органічну сильну складову системи освіти України, яка має правове підґрунтя для функціонування і розвитку – Закон України «Про фахову передвищу освіту», який став результатом тривалих дискусій, конструктивних обговорень на різних рівнях, в тому числі на рівні закладів освіти, регіональних нарадах, зустрічах під егідою МОН України, Комітету Верховної ради з питань освіти, науки та інновацій, що дає підстави стверджувати про обговорення на рівні різних категорій стейкхолдерів. За рік імплементації цього закону зроблено чимало, зокрема, не дивлячись на пандемію, успішно проведено набір за освітньо-професійним ступенем фаховий молодший бакалавр по усій країні, сформований сектор ФПО НМР МОН України та йде активна розробка стандартів ФПО. Відтак, вважаємо, що на ринку освітніх послуг фахова передвища освіта має право на успішне функціонування.

Брич К. А.

учитель біології

КЗ «НВК «Загальноосвітній навчальний заклад I-II ступенів –

академічний ліцей №15» Кам'янської міської ради

м. Кам'янське, Україна

Василенко І. А.

к.т.н., доц., доцент кафедри ТНР та Е

ДВНЗ «Український державний хіміко-технологічний університет»

м. Дніпро, Україна

ЕКОЛОГІЧНА ОСВІТА ТА ВИХОВАННЯ – НЕВІД'ЄМНІ ЕЛЕМЕНТИ СТРАТЕГІЇ СТАЛОГО РОЗВИТКУ

Екологічна освіта, виховання і культура суспільства є запорукою здоров'я нації та складовою сталого екологічно безпечного розвитку держави. Екологічна освіта орієнтується на критичне мислення, розв'язання задач та навички ефективного прийняття рішень. Така освіта використовує процеси, які залучають здобувачів освіти до спостереження, вимірювання, класифікації, експериментування, що допомагають в обговоренні, виведенні, прогнозуванні та інтерпретації даних про екологічні проблеми.

Екологічна освіта спрямована на: взаємодію з усіма верствами населення; критичне, етичне та креативне мислення при оцінюванні екологічних проблем; створення виважених суджень про екологічні проблеми; розвиток навичок та здатності до самостійних і колективних дій для підтримки та покращення стану довкілля; підвищення оцінювання довкілля, в результаті поведінки, що позитивно впливає на довкілля [1].

Отже, починати формувати екологічне мислення у громадянина країни потрібно у дошкільних закладах освіти, саме тут закладаються основи світогляду і ставлення до природи. Шкільна освіта передбачає формування почуття відповідальності за свої дії та засвоєння більш складних знань про

навколишнє середовище, живу і неживу природу, місце людини у світі, її права та обов'язки. Вищі навчальні заклади надають екологічні знання у рамках загальноосвітньої навчальної дисципліни «Загальна екологія». Лекційні та практичні заняття спрямовані на вивчення основних законів і принципів взаємодії живих організмів один з одним та навколишнім природним середовищем. Студенти знайомляться з наслідками антропогенного впливу, передовими технологіями очищення та знешкодження викидів, вирішують справи і завдання, виконують лабораторні роботи. Але найголовніше місце посідає екологічне виховання у родині. Жоден університет не навчить кидати папірець до смітника, якщо родинний приклад вказує на зворотне.

У статті [2] наголошується на тому, що шкільна екологічна освіта здійснюється за двома напрямками: викладання курсу «Основи екологічних знань» та екологізація навчальних дисциплін. Найпоширенішою формою екологізації шкільної освіти є насичення предметів природничо-географічного циклу, зокрема біології, географії, хімії та інших еколого-освітнім матеріалом. Такий підхід значно поповнює багаж знань, систематизує та наглядно демонструє симбіоз екології з іншими науками. Він реалізується за рахунок передбачення певних наскрізних ліній.

КЗ «НВК «Загальноосвітній навчальний заклад I-II ступенів – академічний ліцей №15» Кам'янської міської здійснює активну діяльність у цьому напрямі. Робота здійснюється постійно, планується наперед та має широкі перспективи. Наскрізна лінія «Екологічна безпека та сталий розвиток» реалізується при вивченні наступних дисциплін: біологія; хімія; математика; інформатика; фінансова грамотність; історія; фізика; основи здоров'я; українська/зарубіжна література; образотворче мистецтво; трудове навчання та інші.

Вона реалізується за рахунок:

1. Вирішення актуальних екологічних задач і завдань, виконання аналітичних робіт.

2. Проведення хімічних дослідів під час вивчення певної теми з метою візуалізації текстового матеріалу.

3. Знайомства з представниками живої природи та проведення уроків на природі.

4. Використання мобільних технологій для здійснення експерименту.

5. Виконання проєктів у командах.

6. Мейкерства, творчих художніх та літературних робіт учнів.

7. Виховних заходів, що передбачають отримання екологічних знань (квести, екскурсії, майстер класи).

8. Виконання наукових робіт учнями – членами МАН України.

Особливо варто відзначити участь ліцею у проєктах «ЕКО-STEM» та «Компола». В рамках яких здійснюється контроль за сортуванням ТПВ, їх переробка, просвітницька діяльність серед учнів і співробітників ліцею, а також жителів лівобережжя міста Кам'янське. Відтепер, ліцей володіє власним компостером, що дозволяє переробити органічні відходи у добриво (компост), здійснювати наукові дослідження (разом з учнями) для розробки власних рецептур компостування, що адаптовані під умови роботи їдальні – основного джерела органічних відходів. Розроблені рецептури, мають ряд переваг у порівнянні з існуючими (насамперед, економічну), проходять процес патентування та високо відзначені на Всеукраїнському конкурсу-захисті наукових проєктів учнів – членів МАН України.

Література:

1. Екологічна освіта // Вікіпедія: вільна енциклопедія. URL: <https://uk.wikipedia.org>.

2. Скиба Ю.А. // Екологічна освіта як складова частина стратегії сталого розвитку. URL: http://archive.mama-86.org/archive/ecodemocracy/skyba_u.htm.

3. Актуальні проблеми сталого розвитку. Енерго- та ресурсозбереження: монографія / І.А. Василенко, Л.П. Ніколаєнко, І.А. Андрушко, К.А. Брич, Т.І. Портна – Дніпро: Акцент ПП, 2020. – 146 с.

Вайнтрауб М. А.

*докт. пед. н., проф., професор кафедри теорії
та методики професійної підготовки*

*ДВНЗ «Переяслав-Хмельницький державний педагогічний університет
імені Григорія Сковороди»*

РИЗИКИ У РОЗВИТКУ УНІВЕРСИТЕТСЬКОГО ОСВІТИ В УКРАЇНІ

Загальновідомо, що освіта є пріоритетом у всьому світі. Її нинішній стан і розвиток визначають майбутнє країни. В силу багатьох внутрішніх і зовнішніх факторів-ризиків посилюється її невизначеність, ускладнюється прогнозування розвитку освіти, зокрема вищої, на наступні десятиліття. Незважаючи на велику різноманітність їх досліджень, в сучасній науці і практиці з'являються нові ризики в розвитку сучасної університетської освіти України.

Успішне функціонування вузів в сучасних економічних умовах залежить від підвищення свого рейтингу. Університети прагнуть отримати більш сприятливі економічні умови, залучити більшу кількість студентів, підвищити свій статус. Конкуренентоспроможність ВНЗ залежить і від реалізації партнерів по науці і бізнесу, міжнародних зв'язків, створення своїх ефективних інноваційних підприємств для науково-освітньої і підприємницької діяльності.

Успішної діяльності вузу сприяє в першу чергу система управління якістю підготовки фахівців; наявність оновлених авторських освітніх програм, сучасної матеріально-технічної бази; вітчизняні та міжнародні зв'язки з іншими вузами і підприємствами, що дозволяє отримати для майбутніх фахівців необхідну практику, ознайомитися з різними інноваційними технологіями.

Ризики мають свої особливості. Як правильно зазначають багато дослідників, на діяльність вузів впливають: зміна законодавства, матеріально-технічне забезпечення, зниження кількості учнів студентів, низька якість освітніх послуг, стан платоспроможності населення, неефективна структура вузу тощо. Слід зазначити, що багато вчених у галузі вищої освіти України

традиційно безліч ризиків ділять на дві основні групи: зовнішні і внутрішні.

Багато вітчизняних та зарубіжних вчених виділяють ризики в: зміні законодавства, зменшенні бюджетної складової фінансування, конкуренції вузів, зміні кон'юнктури ринку праці, недостатню якість освіти, недостатній розвиток матеріально-технічної бази, недостатню кваліфікацію професорсько-педагогічного персоналу, порушення взаємин викладачів і студентів, неефективному управлінні ЗВО, корупції та ін.

В останні роки з'явилися й інші не менш важливі освітні ризики в університетській освіті України, які можуть призвести до серйозних економічних і соціальних втрат.

Ризики університетської освіти в Україні визначаються як небезпека, відхилення в розвитку вищої освіти від наміченої мети.

З нашої точки зору, всілякі ризики можна класифікувати за такими основними ознаками: (А) науково-педагогічний і адміністративний персонал (геронтологічний ризик, міграційний ризик, ментально-корупційний ризик, інформаційно-динамічний ризик); (В) студенти, слухачі та інші суб'єкти навчання (ризик слабкого припливу абітурієнтів ЗВО, ризик зниження якості середньої освіти, ризик збільшення непрофорованого контингенту абітурієнтів в університетській системі, стійке збереження хвильових тенденцій поступлення абітурієнтів на «модні» спеціальності); (С) економічний, соціальний вибух (кількість студентів, ділові партнери, раптові прояви катастроф: епідеміологічний ризик, екологічний, військовий тощо); (D) політичний (непослідовність освітніх політичних реформ).

Розглянемо докладніше ознаки, що дозволяють виявити ризики з урахуванням їх внутрішнього потенціалу і зовнішнього оточення у всіляких сферах університетської освіти.

Ознака А (науково-педагогічний і адміністративний персонал) враховує розгляд ризиків, в поле яких в університетах враховуються: інтелект всього складу співробітників, фундаментальні і прикладні дослідження, створення стимулюючої середовища, якість фундаметальних завдань освіти і науки,

розширення і зміцнення науково-педагогічних шкіл, співпраця з іншими навчальними закладами та підприємствами, участь в міжнародному співробітництві в галузі науки і міжнародних технологій, створення і розвиток наукових центрів по впровадженню наукових інноваційних технологій і продукцій, розробка та апробація нових освітніх авторських програм, методів навчання з урахуванням створення умов для безперервної освіти, формування в учнів компетентності (професійної та лічностіної).

Ознака В (студенти та інші суб'єкти навчання) включає в себе ризики, пов'язані: зі створенням умов з навчання іноземних студентів, зі зниженням кількості учнів студентів, якості середньої та вищої освіти; рівнем підготовки абітурієнтів, магістрантів, аспірантів і докторантів.

Ознака С (економічний, соціальний вибух) пов'язаний з підприємництвом університету, ринком освітніх і наукових послуг, плануванням фінансових коштів в нових ринкових умовах протягом певного періоду часу, соціальні катаклізми.

Ознака Д (політичний) охоплює реформи, що проводяться в системі освіти в цілому.

Ступінь усунення і ослаблення ризиків може бути одним з основних критеріїв оцінки діяльності університету, його структурних підрозділів, керівників, науково-педагогічного персоналу.

ЛІТЕРАТУРА

1. Астахов В., Астахова Е. Расширение конкурентных позиций образовательных учреждений в современных экономических условиях / В. В. Астахов, Астахова Е. В. // Фундаментальные исследования. – 2016. – №1. С. 94–98.

2. Каленюк И. Основные риски развития высшего образования в Украине/ Каленюк И., Куклин О., Ямковой В. // Экономика Украины. – 2015.- №2 (631).

3. Троян В. Українські вчені за кордоном: «відплив умів» чи збагачення? / В. Троян // Всесвіт.– 2003. – №3. С. 131-135.

Cherkashchenko O. M.

*Senior Teacher of the Translation Department, Dnipro University of
Technology
Dnipro, Ukraine*

ONLINE TEACHING: LIMITING OR MOTIVATING

Due to a number of factors, including those caused by COVID-19 pandemic, teaching online is becoming increasingly vital all over the world making educators look for alternatives to delivering lectures in class, studying by coursebooks and taking notes. Thus, technology is becoming a tool which affects teachers' and students' performance dramatically advancing new demands, on the one hand, and equipping students and teachers with new possibilities, on the other.

Switching to online teaching via Teams, Zoom and other platforms can present both certain challenges and prospects. First of all, educators are worried that learning remotely without physical presence of a teacher will place the students beyond their area of influence. Therefore, the issue of keeping students interested and engaged is one of the most essential ones. This also refers to students' maturity, their being good at time management and personal planning.

Other challenges include aspects of digital literacy and accessibility. Whilst the latter is mostly related to external factors nowadays and can be dealt with by providing university assistance (computer facilities at university or halls of residence) or working from internet cafes, etc., the problem of digital literacy involves much more efforts and depends greatly on universities (providing extra training for those who lack knowledge and experience of working with modern technologies and know-how) and teachers/ students themselves.

Those who are well-versed in information technologies may face another important problem – quality of materials. A great variety of sites and sources available makes choosing the material to work with quite a challenge. Teachers should understand that students are more than just recipients of the material and content they would like to provide in abundance. For the content to be effective, educators should consider what is really necessary and workable, whether it overlaps with what the students need to apply.

This is of particular significance for teaching foreign languages, where communication is one of the most important aspects. Though most language teachers will claim that learning through screens can be rather limiting, there are still certain advantages in teaching online which give flexibility in where and how to develop language experience, in general, and communication skills, in particular. Online content covers a wide variety of formats which could be efficiently applied to enhance language activities. These can include reading blog posts, articles, websites or, alternatively, writing blog posts within certain topics. This also applies images or videos which can be used online to develop listening skills and expand students' vocabulary. When it comes to video or audio, length becomes an important factor. Theoretically, a video can be as long as a teacher wants it to be; however, one should not be guided by their desire to provide as much material as possible. Students' autonomy, their abilities as well as them being involved in other courses and activities are to be considered. A good idea could be to use captions and subtitles if possible. Every component of the content should be part of an overall content/lesson or communication strategy. The teacher's message should be delivered in a clear and engaging way.

To conclude, we would like to say that considering the following issues will help educators to form their approaches to teaching online and find the most efficient ways:

- timing: every activity is to be well-targeted in terms of how much time is to be spent on to make it efficient and engaging rather than tedious and inadequate;

- live learning versus asynchronous learning: developing communication skills requires immediate participation and interaction of both teachers and students; in this case conferencing software, speaking sessions via Skype, Messenger, WhatsApp, etc. could be of importance. Meanwhile Moodle or messaging platforms could be useful or more inclusive to deal with such activities as reading, writing, or listening;

- selection of material: all the material to work with should be well-structured and organised corresponding both to educational targets and students' interests and needs;

- selection of activities to do: before starting an online lesson or getting the students to do this or that activity, the teacher should consider these activities carefully; what motivates and activates in a classroom may be less engaging or even fail online.

Іваницька А. О.
директор Комунального закладу спеціалізованої
мистецької освіти «Мистецька школа № 1»
Кам'янської міської ради,
м. Кам'янське, Україна

РЕФОРМИ ПОЧАТКОВОЇ МИСТЕЦЬКОЇ ОСВІТИ В УМОВАХ ДЕЦЕНТРАЛІЗАЦІЇ, ВИКЛИКИ ТА ПЕРСПЕКТИВИ

Реформа мистецької освіти в Україні почалась із затвердження нової Концепції сучасної мистецької школи, Наказ Міністерства культури України від 20 грудня 2017 року № 1433 [1] та Положення «Про мистецьку школу» Наказ Міністерства культури України 09 серпня 2018 року № 686 [2], за якими сучасна мистецька освіта ґрунтується на створенні умов для розвитку обдарованих дітей та молоді на регіональному рівні.

В умовах децентралізації – успіх мистецької школи, залежить від багатьох чинників. По-перше, розуміння директором школи та педагогічними працівниками необхідності реформи, замало, необхідно передусім враховувати інтереси здобувачів освіти та їх батьків. По-друге, у школі має бути чітко визначена стратегія, що спрямована на подолання перешкод на шляху до успіху, заснована на оцінюванні наявного стану школи та освітнього середовища. Третє, не тільки директор, а й весь педагогічний колектив має займатися власним професійним розвитком, головною метою якого, є вдосконалення управлінської та педагогічної діяльності, де інтереси учня, та позиція школи щодо цього, мають бути першочерговими. Четверте, у школі мають бути запроваджено достатня кількість освітніх програм, розрахованих на різні категорії здобувачів початкової мистецької освіти та їхні потреби. П'яте, школа має надавати широкий спектр додаткових освітніх послуг, різним віковим категоріям населення.

Зараз перед мистецькими школами стоїть завдання — кадрове забезпечення освітнього процесу. Для вирішення цього питання має діяти на

регіональному рівні системи підготовки кадрів для мистецьких шкіл на основі коледжів мистецького профілю. А для цього потрібно здійснювати моніторинг потреби в педагогічних кадрах у регіоні та зформувати регіональне замовлення їх підготовки.

В умовах реформування системи мистецької освіти має пройти модернізація освітніх програм мистецьких шкіл, запровадження нових методів та методик, оновлення матеріально-технічної бази, навчального обладнання, підвищення кваліфікації викладачів в аспекті дистанційного навчання, тощо. Як на нашу думку, то створення регіональних методичних центрів, сприятиме накопиченню педагогічного досвіду та обміну ним між закладами освіти, задля змістовного забезпечення процесів атестації педагогічних працівників та ведення регіональної інформаційної бази даних викладачів-методистів.

Особливу увагу, в контексті розвитку мистецької освіти на регіональному рівні, варто приділити саме триступеневій системі — «Школа-коледж-Консерваторія». Кожна з ланок цієї системи пройшла апробацію часом та вирішує свої галузеві завдання: школа дає виконавську і теоретичну базу, коледж – розвиваючи виконавську складову, готує педагогічні кадри, консерваторія – шліфує й узагальнює. Отже, обдарована дитина, яка вступила до мистецької школи, фактично відразу стає професійно-орієнтованою, забезпечує цей процес зазначена система.

Як відомо, освітній процес не замикається лише на здобувачах освіти. Серед його учасників є один важливий суб'єкт. Це – педагог. Нове Положення про атестацію педагогічних працівників закладів (установ) освіти сфери культури обумовлює необхідність залучення батьків учнів до оцінки якості роботи викладача, який навчає їхню дитину. Цей критерій визначений у Положенні як один з основних, поруч з підвищенням кваліфікації, для присвоєння чи підтвердження викладачу кваліфікаційної категорії, де розвиток ключових предметних компетентностей педагогів – це процес наближення до вершин майстерності у педагогічній професії та творчій самореалізації [3, с.78].

Мистецька школа, як компонент системи початкової мистецької освіти, під час реформи, залишається відкритим закладом, який через загальні та специфічні форми своєї діяльності, є культурно-просвітницьким закладом територіальної громади що безпосередньо впливає на її розвиток.

Список використаних джерел

1. Наказ Міністерства культури України від 20 грудня 2017 року № 1433 [Електронний ресурс] – режим доступу: http://mincult.kmu.gov.ua/control/uk/publish/article?art_id=245415870&cat_id=245415844
2. Положення «Про мистецьку школу» Наказ Міністерства культури України 09 серпня 2018 року № 686 [Електронний ресурс] – режим доступу: <https://zakon.rada.gov.ua/laws/show/z1004-18#Text>
3. Професійне становлення майбутніх вчителів мистецьких дисциплін: теорія і технологія: Монографія / За загальною редакцією І.А.Зязюна. – К.: Наукова думка, 2003. – 262.

Іванов Ю. В.

*К.е.н., доцент кафедри підприємництва торгівлі
та біржової діяльності ВНЗ Укоопспілки
«Полтавський університет економіки і торгівлі»*

м. Полтава, Україна

АНАЛІЗ КОНКУРЕНТОСПРОМОЖНОСТІ ЗАКЛАДУ ВИЩОЇ ОСВІТИ НА РИНКУ ОСВІТНІХ ПОСЛУГ

Одним з головних показників при оцінці стану конкурентоспроможності ринку освітніх послуг є кількість студентів у закладі освіти. Беручи до уваги кількість закладів вищої освіти та кількість випускників шкіл, можна зазначити, що ринок вищої освіти в Україні перебуває в гострій конкурентній ситуації. І, для того, щоб кожний з закладів освіти міг визначити своє місце на цьому ринку, необхідно проводити детальний аналіз його діяльності. Але, не можливо провести детальний аналіз враховуючи лише такий показник, як кількість студентів. Тому, ми пропонуємо проводити оцінку конкурентоспроможності закладу вищої освіти (ЗВО) по більш розширеному переліку параметрів.

Оцінка рівня конкурентоспроможності ЗВО являє собою дуже складну роботу, тому що, по-перше, у конкурентоспроможності фокусуються всі показники якості і ресурсо- та трудоємності роботи всього персоналу на всіх стадіях життєвого циклу ЗВО; по-друге, у даний час відсутні документи (за аналогією зі стандартизацією товарів) по оцінці конкурентоспроможності ЗВО; по-третє, економічна, кадрова, соціальна політика не орієнтовані на забезпечення конкурентоспроможності ЗВО у повному обсязі.

Для розрахунку конкурентоспроможності ЗВО і його конкурентів вихідні дані аналізуються по наступним позиціях:

Таблиця 1. Перелік позицій аналізу конкурентоспроможності ЗВО

<i>Якість продукції</i>	<i>Ціна продукції</i>
Імідж; Питома вага випусників закладу серед загальної кількості випусників ЗВО; Якість освітніх послуг; Задоволеність всіх учасників процесу підготовки фахівця; Якість інформації ЗВО; Якість освітніх послуг конкурентів; Показник працевлаштування; Конкурентоспроможність спеціальностей ЗВО; Наявність курсів перепідготовки та підвищення кваліфікації; Наявність підготовчих курсів для вступу; Юридична надійність ЗВО; Фінансова стійкість (підпорядкованість) ЗВО.	Сукупні витрати на освіту одного студента; Показники, що враховують конкурентні переваги ЗВО у порівнянні з основним конкурентом, у якого цей показник дорівнює одиниці; Ціна послуг; Витрати на стратегічний маркетинг; Витрати на покращення матеріально-технічної бази; Обсяг освітнього ринку; Показники конкурентоспроможності отриманої освіти; Число суб'єктів і їх частки на ринку; Бар'єри входу на ринки. Державна політики щодо ЗВО

Кількісну оцінку конкурентоздатності навчального закладу можна здійснювати спираючись на розрахунки конкурентоспроможності кожної окремої спеціальності, що дозволить визначити перспективи розвитку кожної з них та вплив на діяльність закладу освіти в цілому.

Література:

1 Фатхутдинов Р.А. Конкурентоспособность: экономика, стратегия, управление / Р.А.Фатхутдинов. – М.: ИНФРА-М, 2000. – 312 с.

Кравчинська Т. С.

К. п. н., докторант каф. публічного управління і проектного менеджменту

ДЗВО «Університет менеджменту освіти» НАПН України

м. Київ, Україна

СПЕЦИФІКА ЕКОНОМІЧНИХ МЕХАНІЗМІВ УПРАВЛІННЯ ОСВІТОЮ

Система освіти в Україні є основою інтелектуального, культурного, духовного, соціального та економічного розвитку суспільства. З точки зору економіки, освіта – одна з найбільших галузей у будь-якій країні світу. На сьогодні в економіці освіти досі залишається багато невивчених питань і суперечливих концепцій. Передусім це пов'язано зі складністю об'єкта і предмета вивчення цієї наукової галузі, специфікою освіти як суспільного блага, яке не може продукувати й розподілятися лише за ринковими механізмами. Освітні послуги як продукт, що формується в рамках системи освіти, на відміну від матеріальних товарів мають значну специфіку і тенденцію до урізноманітнення форм і видів. Активне виникнення нових форм і видів освіти та освітніх послуг, що спостерігається в останні десятиріччя, також ускладнює проблему.

Механізми державного управління – засоби, важелі, стимули, методи, за допомогою яких суб'єкти управління освітою впливають на освітянську сферу з метою досягнення поставлених цілей. За характером впливу виокремлюються політичні, організаційні, правові, економічні, соціальні механізми. Функціонування механізмів державного управління ґрунтується на певних принципах, за якими здійснюється організаційно-розпорядча та адміністративно-виконавча діяльність органів управління освітою [2]. Удосконалення державної політики у сфері освіти необхідно впроваджувати саме через основні складові механізму державного управління.

Серед вітчизняних науковців варто відзначити праці І. Каленюк, яка

досліджує економіку освіти. Вона визначає об'єктом економіки освіти систему освіти як галузь соціально-економічної діяльності, а предметом – економічний механізм функціонування та розвитку системи освіти. Відтак, предметом економіки освіти є вивчення розподілу обмежених ресурсів між альтернативними способами їх застосування для отримання найкращих результатів та обміну одних об'єктів (ресурсів, результатів) на інші, в якому відбувається їх співвідношення [1].

Важливе теоретико-методологічне значення для розвідки мають фундаментальні дослідження з проблем управління освітою на різних рівнях, запровадження державних механізмів управління, інновацій як механізму розвитку освіти, які відображено в працях Н. Бібік, А. Гуржія, В. Лугового, В. Огнев'юка, Л. Парашенко та ін. Аналіз механізму нормативно-правового забезпечення освіти, який здійснюють такі дослідники, як І. Жиляєв, В. Ковтунець, Є. Красняков та ін., засвідчує низку проблем та протиріч.

Дослідниками сьогодні виділяються різні типи економічних відносин в системі освіти, розробляються різноманітні моделі механізму функціонування економіки освіти, концептуальні економічні моделі системи освіти та моделі фінансування, однак єдності думок щодо трактування змісту самого терміну «економічний механізм освіти» на сьогодні немає. Так, в одних дослідженнях економічний механізм позначається як механізм функціонування (І. Бочарников, В. Єрошин) в інших його називають організаційно-економічним (А. Вифлємський, Д. Цирендоржієва) або організаційно-фінансовим механізмом (Н. Болдирєва), в інших дослідженнях йдеться про «механізм забезпечення ресурсами системи освіти» (Ю. Скоробогатова) [3].

Науковці виділяють три моделі фінансування освіти: модель фінансування освіти, орієнтована на вільний ринок; модель фінансування освіти, орієнтована на державний ринок; державна модель фінансування, яка реалізуються через відповідні механізми фінансування.

Економічний механізм управління освітою в найзагальнішому розумінні є сукупністю правил, норм, процедур, за якою здійснюються витрати на

забезпечення та функціонування мережі освіти. Оскільки освіта в ринковій економіці трансформується з чинника безоплатної трансляції накопиченого культурного досвіду від покоління до покоління людей в оплачувану споживачем послугу, проте більшість з яких, однак не мають змоги її оплатити, то для державного управління передусім постає питання справедливого розподілу суспільного блага та ресурсів інвестування в освіту з боку населення, бізнесу і держави [3]. В Україні досі існує дисбаланс у фінансуванні різних ланок освіти, який склався під впливом процесів історичного розвитку.

Залучення до процесу економіко-фінансового забезпечення освіти місцевої громади, неурядових та неприбуткових (громадських, благодійних, фондів тощо) організацій, підприємців потребує подальшого удосконалення нормативно-правової бази.

Елементами сучасного освітнього ринку є державні органи влади, органи місцевого самоврядування, громадські та благодійні організації, навчальні заклади, споживачі, роботодавці тощо. Разом з тим, забезпечення сталого розвитку суспільства стає можливим лише на основі всебічного розвитку особистості кожної людини, що зумовлено не тільки глобальними проблемами, а й суто економічними.

Література:

1. Каленюк І. С. Економіка освіти : Навч. посіб. К. :Знання України. 2003. 316 с.
2. Крисюк С. В. Державне управління освітою : навч. посіб. для слухачів, асп., докторантів спец. «Державне управління освітою». К. : НАДУ. 2009. 220 с.
3. Паращенко Л. І. Теорія і технології формування моделі системи економічних механізмів управління загальною середньою освітою : посібник. К. 2014. 197 с.

Мехова М. С.

*Заместитель заведующего по основной деятельности
государственного учреждения образования
«Дошкольный центр развития ребёнка г.Ошмяны»,
магистр педагогических наук,
г.Ошмяны, Беларусь*

ИНФОРМАЦИОННО –МЕТОДИЧЕСКОЕ ОБЕСПЕЧЕНИЕ, КАК УСЛОВИЕ ИНТЕНСИФИКАЦИИ ПЕДАГОГИЧЕСКОГО ТРУДА, ПОВЫШЕНИЯ КАЧЕСТВА И РЕЗУЛЬТАТИВНОСТИ РАБОТЫ

Повышение качества дошкольного образования находится в прямой зависимости от профессионального уровня педагогических кадров. Сегодня требования к ним не ограничиваются только стажем работы и дипломом об образовании. Педагог должен быть профессионалом, способным к анализу и переработке информации, владеющим содержанием и методикой работы с детьми.

Именно методическая работа позволяет создать необходимые условия для постоянного пополнения знаний, творческого развития личности педагога и осуществлять переход к саморазвитию и самообразованию. Оказывая реальную адресную помощь педагогам, методическая служба корректирует образовательную работу с учётом современных тенденций. Информационно – методическая деятельность является одним из приоритетных направлений в работе методической службы дошкольного учреждения.

Организация научно - методической работы должна представлять собой систему различных по уровню и характеру задач на основе общей стратегической цели и единой методологии педагогического поиска [1; 2].

Представлю несколько наиболее эффективных, на мой взгляд, нетрадиционных форм и методов работы с педагогами.

Мастер – класс - это активная форма творческой самореализации педагога, когда педагог – мастер передаёт свой опыт слушателям путём прямого и комментированного показа приёмов работы. Организация и проведение мастер – классов создаёт условия для совершенствования

профессиональной компетентности педагога, обеспечивающей формирование проектировочной, организаторской, гностической, коммуникативной и конструктивной её составляющих.

Слово мастер в данном случае – показатель высокого мастерства, он знает сам и учит других. Поэтому при организации мастер – классов тему выбрать легко, а вот найти мастера, гораздо сложнее. Существует трудность и в подаче, донесении информации до участников мероприятия, в большинстве случаев воспитателям и специалистам тяжело отобрать материал, на взрослых показать свою работу (провести деловую игру). Для этого организуется индивидуальное консультирование, отрабатываются механизмы подачи материалов с мастером.

Ещё одна из форм, которую использую в своей деятельности и которая схоже с мастер – классом, это – педагогическая мастерская для педагогов. Это интерактивная технология, которая включает игровые, исследовательские, проблемные виды деятельности. Основа обучения в мастерской индивидуальный подход «педагога – мастера» к раскрытию и усовершенствованию творческих способностей «педагога – ученика». Так возникла необходимость в разработке и организации педагогической мастерской на тему: «Сказка как средство патриотического воспитания» [3].

Подтолкнуть к саморазвитию и самообразованию педагогов позволяет организация *ярмарки методических идей* «О самом интересном», проводим в апреле месяце, на которых педагоги делятся своими «находками», организуют выставку материалов по выбранной теме, готовят стендовые доклады [2].

Совет педагогов в форме гостевых встреч. Выбирается тема, являющейся актуальной не только для нашего учреждения, но и для учреждений образования района. В каждом учреждении проводится предварительная работа. В совете принимают участие педагогические работники нашего учреждения, гости из других учреждений образования, могут принимать участие представители заинтересованных ведомств (здравоохранение, культура и т.д.). Участники делятся на команды. В процессе обсуждения педагоги предлагают свои варианты решения проблемы. Таким

образом, происходит обмен опытом, но не в замкнутом пространстве одного нашего учреждения, а на уровне макросоциума. При использовании такой формы работы педагогические работники учатся не только отстаивать свою точку зрения, но и работать в команде. Помимо этого, можно получить необычное и совершенно неожиданное направление вследствие новых взглядов на проблему со стороны участников – гостей [4].

С целью формирования практических умений и навыков по использованию компьютерных технологий в работе с детьми дошкольного возраста используем **практический модуль**. Целью проведения занятий практического модуля в этом учебном году является: освоение и применение специальных образовательных средств учителями –дефектологами, педагогом – психологом. Мной разработано методическое пособие с практическим руководством по созданию продуктов и использованию программы СОТ в работе с детьми дошкольного возраста, имеющими нарушения речи.

Мы стремимся, чтобы методическая работа в нашем учреждении определялась не количеством мероприятий, а учётом запросов педагогов, оказанием целенаправленной помощи через разнообразные её формы с обязательным использованием достижений педагогической науки и практики.

Список использованной литературы

1. Давидович, А.Л. Настольная книга руководителя учреждения дошкольного образования / А.Л. Давидович; Н.М. Плисков.; Е.И.Смолер; Т.А. Шидловска. - Минск: Аверсев, 2018.
2. Лобынько, Л.В. Контроль и анализ деятельности учреждения дошкольного образования / Л.В.Лобынько. - Минск:ИВЦ Минфина, 2014.
3. Осипова, Е.А. Большая психологическая игра: Технология и опыт: учеб.-метод. пособие/ Е.А. Осипова, Н.А. Сакович, Е.В. Чуменко. – Мн.: АПО, 2010.
4. Панько, Е.А. Психологическая культура руководителя дошкольного учреждения / Е.А.Панько, Я.Л.Коломинский, Е.Ч.Алехнович, А.П.Гурко. - Минск: НИО, 2014.

Мирзалиева Э.
доктор PhD,
заведующая кафедрой Инновационное образование
и информационных технологий филиала
АО «НЦПК «Өрлеу» ИПК ПР по Жамбылской области

ОТЕЧЕСТВЕННЫЙ И ЗАРУБЕЖНЫЙ ОПЫТ ПОДГОТОВКИ ПРЕПОДАВАТЕЛЕЙ ШКОЛ К ОБУЧЕНИЮ ШКОЛЬНИКОВ С ОСОБЫМИ ОБРАЗОВАТЕЛЬНЫМИ ПОТРЕБНОСТЯМИ

Инклюзивное образование интенсивно входит в практику современной школы, ставя перед ней много сложных вопросов и новых задач. Это закономерный этап в развитии системы образования Республики Казахстан, изменяющий взгляды общества на особых, иных людей, расширяющий их возможности в получении качественного образования среди своих сверстников и опирающийся на принятие разнообразия как ресурса взаимообогащения и уважительного отношения к нему. Один из путей преодоления их проблем – продвижение идеи инклюзивного (включающего или интегрированного образования), о котором говорится в Конвенции о правах инвалидов, подписанной Казахстаном в 2008 году [1].

Конституция Республики Казахстан служит генеральным документом в решении основных задач по обеспечению доступности образования на всех его уровнях: «Республика Казахстан утверждает себя демократическим, светским, правовым и социальным государством, высшими ценностями которого являются человек, его жизнь, права и свободы. В социальном государстве право на достойную жизнь и свободное развитие гарантируется каждому независимо от его способности трудиться, участвовать в общественно полезном труде» [2].

Основные принципы государственной политики в области образования о равенстве прав всех на получение качественного образования и доступность образования всех уровней для населения с учетом интеллектуального развития, психофизиологических и индивидуальных особенностей каждого гражданина

нашли свое отражение и в Законе Республики Казахстан «Об образовании» (пункты 1, 2 статьи 3). В 2011 году в данный Закон было введено новое понятие «Инклюзивное образование». Пункт 21-3 статьи 1 этого Закона гласит: «Инклюзивное образование - совместное обучение и воспитание лиц с ограниченными возможностями, предусматривающие равный доступ с иными категориями обучающихся к соответствующим образовательным учебным программам обучения, коррекционно-педагогическую и социальную поддержку развития посредством обеспечения специальных условий [3]. Таким образом, сейчас в Казахстане на законодательном уровне закреплены основы концепции инклюзивного образования.

Интерес Республики Казахстан к мировой системе инклюзивного образования обоснован тем, что в США, Великобритании, Дании, Финляндии, Германии, Австралии, Испании, Италии накоплен значительный передовой педагогический опыт успешного обучения молодых людей с ОВЗ. Инклюзия в этих странах - это принципиальный подход к развитию образования и общества, инклюзия понимается и как механизм создания учебного заведения для всех. Вышеназванные страны владеют мощным технологическим арсеналом включения иных людей в образовательные структуры, что может стать ориентиром при формировании оптимальных технологий инклюзивного образования в Казахстане. Поэтому достижения западных стран в реализации инклюзивного образования достойны изучения и использования с учетом национальных особенностей традиций национального образования нашей республики.

Основной стимул для осуществления инклюзивного образования был дан на Всемирной конференции по особым образовательным потребностям «Доступ и качество», которая состоялась в июне 1994 г. в Саламанке (Испания). Многие страны подписали заявление ЮНЕСКО Саламанской декларации в области образования для людей с особыми потребностями. Этот документ выполнял координационную функцию в осуществлении образования людей с особыми образовательными потребностями [4].

Необходимо отметить, что такие страны, как Канада, США, Великобритания имеют четко сформированную позицию социальной субъектности всех участников инклюзивных образовательных практик. Это в свою очередь значительно повышает результативность обучения в условиях инклюзивного образовательного процесса [5].

В зарубежной практике уже с 1970-х гг., ведутся разработки и внедрение пакета нормативных актов, способствующих расширению образовательных возможностей инвалидов. В современной образовательной политике США и Европы получили развитие несколько подходов, в том числе: расширение доступа к образованию (*widening participation*), мейнстриминг (*mainstreaming*), интеграция (*integration*), инклюзия, т.е. включение (*inclusion*). Мейнстриминг предполагает, что школьники с ООП общаются со сверстниками в различных досуговых программах, на праздниках. Первое направление подразумевает десегрегацию коррекционных образовательных учреждений с последующим переводом обучающихся с ООП в массовые учебные заведения [6].

Система образования современной Англии построена на четко определенных идеологических принципах. Главный из них – обеспечение равных возможностей для получения разностороннего сбалансированного школьного образования всеми детьми от 5 до 16 лет. Характерная для мирового сообщества тенденция к развитию включающего образования, явно прослеживается и в Англии. На это, как мы увидим, указывает вектор развития английского законодательства в области образования. Идейная составляющая приводит к сдвигам в общественном сознании, а закрепленное законом право детей с особыми образовательными потребностями (ООП) учиться в массовой школе побуждает специалистов разрабатывать новые подходы к организации и проведению учебного процесса. Плоды этой работы выражены в официальных документах, регламентирующих работу современной английской школы. На практике все это воплощается с разной степенью успешности в разных регионах страны, в разных образовательных округах и школах.

В настоящее время в США действует программа «Инклюжен». Ее основы были заложены «Реабилитационным Актом» и законом об обучении детей-инвалидов в 1973 году Конгресс США, основываясь на опыте округа Колумбия, принял Закон об образовании инвалидов (позже переименованный в Закон об образовании людей с инвалидностью), предусматривающий необходимое финансирование специального образования в системе местных школ и устанавливающий индивидуальный подход к определению образовательной программы. Закон отдавал предпочтение интеграции - обучению детей-инвалидов в общеобразовательных школах с предоставлением по мере необходимости дополнительной помощи, а не обучению в специальных учреждениях. Инклюзию можно определить как «принятие каждого ребенка и гибкость в подходах к обучению». Такая образовательная модель подразумевает, что ребенок, имеющий инвалидность, может обучаться с нормальными детьми. Это касается и детей с нарушением интеллекта, например, с синдромом Дауна. Инклюзивные школы приспособляются ко всем детям, вне зависимости от их психологических, умственных, социальных, эмоциональных, языковых или любых других особенностей. Образование, основанное на модели «Инклюжен», является приоритетным в США, однако в Америке не отказываются и от специализированных школ, но помещение туда ребенка осуществляется лишь в крайних случаях.

В рамках инклюзивного подхода каждая школа или учреждение еще на этапе планирования своей деятельности, образовательных программ учитывает ожидаемые возможные потребности всех учеников с их индивидуальными потребностями, раз-

рабатывая так называемый Индивидуальный план образования (ИП). Его разработка осуществляется по следующим критериям: реалистичность, уровень достижения, возможность оценки, активность. Место обучения школьника

-инвалида зависит от его потребностей и меры ограничений. Он может обучаться:

- в обычном классе и получать необходимую помощь;

- в обычном классе, получая необходимую помощь, а также поддержку со стороны специалистов учебного заведения;
- часть дня в обычном классе и оставшуюся часть дня - в специальном;
- в специальном классе с обеспечением всевозможной поддержки со стороны специалистов и группы консультантов по данному вопросу;
- по реабилитационной программе с непрерывной поддержкой со стороны разных специалистов [7].

Анализируя зарубежные технологии и стратегии организации инклюзивного образования, необходимо отметить, что его развитие в разных странах шло от формирования гражданской позиции, направленной на реализацию права на образование людей с ОВЗ, к разработке нормативно-правовых актов и обсуждению в заинтересованных кругах проблемы организации инклюзии. Только после этих шагов, как отмечает Н.Н. Малофеев, осуществился переход к практической реализации идей инклюзивного образования [8].

На основании изучения инклюзии за рубежом И.И. Лошакова и Е.Р. Ярская-Смирнова сделали вывод о том, что международный опыт развития системы инклюзивного образования является долгосрочной стратегией (с 1960-х гг. до сегодняшних дней), требующей терпения и терпимости, последовательности, непрерывности, поэтапности и комплексного подхода в ее реализации. Авторы отмечают, что в настоящее время наиболее совершенное законодательство в области инклюзивного образования у таких стран, как Канада, Кипр, Дания, Исландия, Индия, Мальта, Нидерланды, Норвегия, Испания, Швеция, США и Великобритания [9].

Положения об инклюзивном образовании включены в Конвенцию ООН «О правах инвалидов», одобренной Генеральной Ассамблеей ООН 13 декабря 2006 года [10].

Следовательно, инклюзивное образование — это процесс, при котором учебные заведения открыты для всех обучающихся. Так, инклюзивное образование в зарубежной теории и практике рассматривается как совместное

обучение школьников с нормальным и нарушенным развитием – без каких-либо условий и ограничений. Бесспорно, это требует реформирования средней школы, в том числе перепланировку учебных аудиторий так, чтобы они отвечали нуждам и потребностям всех обучающихся без исключения.

Анализ западного опыта осуществления инклюзивного образования выявил необходимость применения положительных сторон этой практики в отечественном образовании. Это, например, создание ресурсных центров инклюзивного образования при общеобразовательном учреждении; формирование высокой мотивации всех субъектов инклюзивного обучения на реализацию практик инклюзивного образования; развитие профессиональной компетентности педагогов в области инклюзивного образования.

Первым исследователем, осветившим научно-методологические аспекты организационно-педагогические условия включения детей с ограниченными возможностями в учебный процесс общеобразовательной школы, является А. А. Байтурсынова [11]. Разработка же нормативно-правовых основ и попытка внедрения инклюзивного образования, в Республике Казахстан была предпринята профессором Р. А. Сулейменовой [12]. Дальнейшее развитие данной идеи, и рассмотрение вопросов подготовки педагогических кадров к работе в условиях инклюзивного образования мы находим в исследованиях профессора З. А. Мовкебаевой [13]. Социальный заказ, обращенный к высшему педагогическому образованию, выражается в виде требований к подготовке педагогов нового типа, способных самостоятельно ориентироваться в современном образовательном пространстве, нацеленный на широкое понимание социальной инклюзии, и становится понятен интерес к интегральным характеристикам педагога, включая его профессиональную готовность. В связи с этим, в нашей стране актуальными становятся проблемы исследования готовности учителей школ к реализации инклюзивного образования, разработки механизмов, средств, технологий формирования готовности специалистов к инклюзивному обучению, что вызывает

необходимость научного переосмысления сути профессиональной подготовки специалистов в области инклюзивного образования.

Вхождение Республики Казахстан в мировое образовательное пространство требует от педагогической общественности нового подхода на профессиональные задачи и способы их решения. В Государственной программе развития образования Республики Казахстан на 2011–2020 годы определены новые концептуальные подходы к образованию детей с ограниченными возможностями в развитии, внедрению в практику идей интегрированного обучения и воспитания детей с отклонениями в развитии совместно с нормально развивающимися сверстниками. Обеспечение равного доступа детей к различным программам воспитания и обучения, равного доступа детей с ОВЗ к образованию является одной из приоритетных задач. [1]. В связи с этим обеспечение реализации права детей с ограниченными возможностями здоровья на образование рассматривается как одна из важнейших задач государственной политики не только в области образования, но и в области демографического и социально-экономического развития РК» [2]. В современном мире интеграция детей с особыми образовательными потребностями в массовые образовательные учреждения — это глобальный общественный процесс, затрагивающий все высокоразвитые страны. Его основой является готовность общества и государства переосмыслить всю систему отношения к инвалидам и лицам с ограниченными возможностями здоровья. Образование — право каждого человека. Особое место в системе отечественного образования занимают дети с ограниченными возможностями. Вопросы обеспечения жизнедеятельности детей данной категории определены в Законах РК «Об образовании», «О правах ребенка в РК», «О социальной и медико-педагогической коррекционной поддержке детей с ОВЗ», а также в ряде нормативных правовых актах. Имея в соответствии с Конституцией Республики Казахстан и Законом РК «Об образовании» равные со всеми другими детьми права на образование и творческое развитие, в жизни дети с ОВЗ нередко лишены возможности реализовать это право. Основная задача — создание

условий и оказание помощи в их социальной реабилитации и адаптации, подготовке к полноценной жизни в обществе. [3] Опыт зарубежных стран показывает, что создание доступных школ и совместное обучение способствует социальной адаптации инвалидов, их самостоятельности и независимости, а самое главное — изменяет общественное мнение к инвалидам, формирует отношение к ним как полноценным людям. Сегодня в республике свыше 16 тысяч детей с ОВЗ интегрированы в среду их нормально развивающихся сверстников, из них свыше 3000 детей дошкольного возраста посещают 395 детских садов, более 12000 детей школьного возраста обучаются в 769 общеобразовательных школах. Термин «инклюзивное образование» принес в Казахстан Национальный научно-практический центр коррекционной педагогики. В 1999 году Центр совместно с ЮНЕСКО реализовал проект по инклюзивному образованию, а в 2002 году при поддержке Фонда Сорос—Казахстан провел научно-практическую конференцию по инклюзивному образованию. Инклюзивное образование (фр.inclusif- включающий в себя лат. include-закрываю, включаю) — это такая организация процесса обучения, при которой все дети, независимо от их физических, психических, интеллектуальных, культурно-этнических, языковых и иных особенностей, включены в общую систему образования. Обучаются по месту жительства вместе со своими сверстниками без инвалидности, в одних и тех же общеобразовательных учреждениях, которые учитывают их особые образовательные потребности и оказывают своим подопечным необходимую специальную поддержку. На сегодняшний день проблема инклюзивного образования является актуальной. Общество стало гуманней и детей данной категории стали называть как «дети с особыми образовательными потребностями». С каждым годом количество детей с особыми образовательными потребностями увеличивается, и чтобы отвечать запросам общества, необходимо поддерживать культуру инклюзивного образования, реализовывать инклюзивную практику. Основные принципы инклюзивного образования: Ценность человека не зависит от его способностей и достижений.

Каждый человек способен чувствовать и думать. Каждый человек имеет право на общение и на то, чтобы быть услышанным. Все люди нуждаются друг в друге. Подлинное образование может осуществляться только в контексте реальных взаимоотношений. Все люди нуждаются в поддержке и дружбе ровесников. Для всех обучающихся достижение прогресса скорее в том, что они могут делать, чем в том, что не могут. Разнообразие усиливает все стороны жизни человека. Инклюзивная школа — это, прежде всего, демократическая школа, которая прививает уважение к людям и стилю их жизни. В подобной школе учащиеся вместе творчески работают над решением образовательных проблем. Субъект инклюзии — это ребенок с ОВЗ здоровья и особыми образовательными потребностями. Посещение местных школ является одним из важных факторов, доказывающих включение детей в общество. Обучение детей происходит не только в стенах школы. Они учатся в семье, контактируя со своими сверстниками и друзьями, участвуя в различной социальной деятельности своего сообщества. Посещение же школы оказывает поддержку других форм обучения. Учителя несут исключительную ответственность в том, чтобы все учащиеся принимали деятельное участие в предоставлении всем равных возможностей обучения. Актуальность осуществления инклюзивного образования в современной образовательной системе не вызывает сомнений. Общеизвестно, что современная система специального образования претерпевает изменения. Эти изменения ориентируют на работу с детьми с особыми образовательными потребностями в разных направлениях. Но на сегодняшний день остро встал вопрос об альтернативных закрытому специальному образованию вариантах обучения и воспитания детей с особыми образовательными потребностями. Под необходимостью создания этих альтернативных направлений подразумевается предоставление детям с особенностями развития большего количества возможностей для социализации, для приобретения чувства собственной ценности и значимости в современном сложном обществе. Как одно из альтернативных направлений развития системы специального обучения и воспитания, можно назвать введение ребёнка с ОВЗ

здоровья в массовые группы и классы общеобразовательных учреждений. Этот процесс может происходить в рамках интеграции, а так же в рамках несколько другого и, на наш взгляд, более перспективного направления — инклюзии. Но необходимо отметить, что с процессом включения детей с ОВЗ в развитии в массовые образовательные учреждения связано много сложностей, которые для нашей страны на данный момент являются непреодолимыми. Одной из наиболее значимых и ещё пока не решённых проблем является проблема создания учебно-методических комплексов для успешного инклюзивного образования всех категорий детей в условиях общеобразовательных дошкольных и школьных учреждений. Преимущество инклюзивного образования заключается в смешении учеников. Общение — отправная точка преподавания. Учителя должны общаться с детьми, ученики с учителем и друг с другом. Во все времена, при всех экономических формациях заботой учителя являются не только знания учащихся, но и их нравственный облик, культура поведения. Учителя должны выступать за внедрение повсеместного инклюзивного образования, т. к. опыт показывает, что детей со специальными нуждами часто изолируют из школьной жизни. Учителя должны объяснять другим ученикам причины того, что некоторые ученики не умеют или не могут говорить, по-другому себя ведут и т. д. Различия должны быть установлены и к ним необходимо проявлять уважение. Подобная работа должна быть проведена и на родительских собраниях. Наибольшим препятствием к инклюзиву обычно является негативное отношение. Дети не привыкли видеть рядом с собой других детей, которые выглядят и ведут себя по-другому. Родители также могут излишне волноваться о «снижении стандартов», в случае, если дети с отклонениями или другими специальными нуждами будут включены в обычные классы. Учителя должны сыграть роль проводников в изменении отношения к лучшему среди учеников, их родителей и, конечно же, других учителей. [4] При работе с такими детьми и обычный учитель может быть успешен, если он достаточно гибок, ему интересны трудности и он готов пробовать разные подходы. Учитель обязан уважать индивидуальные различия,

должен уметь слушать и применять рекомендации членов коллектива и согласен работать вместе с другими учителями в одной команде. Когда учителя делают свой класс или свою школу более инклюзивными, они становятся более квалифицированными и лучшими практиками. Это означает, что от этого выигрывают все ученики, а не только дети со «спецнуждами». Трудности, часто встречающиеся на пути построения образования для всех, не могут быть преодолены только одной школой. Это требует активного сотрудничества и участия всех образовательных учреждений. По-прежнему остается ряд нерешенных проблем и барьеров на пути внедрения инклюзивного образования в Казахстане: – некорректное отношение к детям с ограниченными возможностями; – отсутствие специально подготовленного педагогического состава; – недостаточная материально-техническая оснащенность учебных заведений; – барьер физического доступа; – жесткие требования государственного стандарта. [5] «Посредством образования для всех необходимо позволить всем людям, включая людей с ограниченными возможностями, развивать свой потенциал, внести свой неповторимый вклад в общество, которое может за счет этого только обогатиться. В нашем полном различий мире не лица с ограниченными возможностями, а общество по большому счету нуждается в специальном обучении для того, чтобы стать подлинным обществом для всех»,- писал Федерико Майор, бывший Генеральный директор ЮНЕСКО [6].

Каждая из форм имеет свою структуру, методику проведения, целевые установки, но есть и определенные моменты, которые относятся к разряду методических и образовательных требований, необходимых к выполнению педагогом, работающим в интегративном классе. Тема урока или мероприятия, которая должна соответствовать перспективному планированию педагога. Здесь необходимо учитывать преемственность в работе, в отработке навыков и умений поведения ребенка учителем, воспитателем, психологом, учителем-дефектологом, логопедом и другими специалистами.

Любая форма педагогического общения должна иметь четко определенные цели:

Образовательная должна решать задачи отработки учебного программного материала, овладение детьми учебными знаниями, умениями и навыками;

Воспитательная должна решать задачи отработки моделей поведения, овладения детьми коммуникативными умениями, формирования эмоций;

Коррекционно-развивающая - в классе есть ребенок с особыми образовательными потребностями и обычные дети, поэтому коррекционная задача должна четко ориентировать педагога на развитие способностей и возможностей всех детей и на исправление имеющихся недостатков специальными педагогическими и психологическими приемами.

Изменение структуры занятия, плана и логики; преемственность планов и последовательность включения детей; упражнения по степени нарастающей сложности - условие успешности всех учащихся, следовательно, и инклюзивного образования. В конспекте урока (занятия) отдельно должен быть отражен план деятельности на уроке (занятии) для ребенка с особыми образовательными потребностями.

Учитель может по-разному подходить к решению данной проблемы:

1. Составить планирование отдельно - для всего класса и для ребенка с особыми образовательными потребностями.

2. Сделать общий план с включением в него блоков заданий для каждого ребенка, нуждающегося в силу особенностей развития в индивидуальном подходе, дополнительном внимании.

Формы могут быть разные, главное - отразить в ходе урока (занятия) траекторию деятельности ребенка с особыми образовательными потребностями в классе детей «нормы».

Список литературы:

1. Указ Президента Республики Казахстан «О подписании конвенции о правах инвалидов и Факультативного протокола к Конвенции о правах инвалидов» - Астана, Акорда, 11 дек. 2008 г.
2. Конституция Республики Казахстан. Алматы, 1995. -48 с.
3. Закон Республики Казахстан «Об образовании» // Казахстанская правда. – 2007. - №127.- (с изменениями и дополнениями по состоянию на 18.02.2014 г.).
4. Саламанкская Декларация и Рамки действий по образованию лиц с особыми потребностями: Всемирная конференция по образованию лиц с особыми потребностями. – Испания. – 1994 г.
5. Инклюзивное образование. Выпуск 1.С.В. Алёхина, Н.Я. Семаго, А.К. Фадина -М.: Центр «Школьная книга», 2010.
6. Lipsky&GartnerA. School ReformandInclusive Education /LipskyD.&GartnerA. — Baltimore: PaulH/Brooks., 2006. — 189 p.
7. Kim Hyun Jin. Educational supports for children with multiple disability in Korea// http://www.nise.go.jp/kenshuka/josa/kankobutsu/pub_d/d-228.pdf; Kim Kye-Ok. Inclusive Education in the

Nesterova O. Yu.

*PhD (education), Associate Professor at Translation Department of Dnipro
University of Technology,*

Havrylova A. V.

*Senior Lecturer at Translation Department of Dnipro University of Technology
Dnipro, Ukraine*

COURSE OF UKRAINIAN FOR FOREIGN STUDENTS AND ISSUES OF ACADMIC INTEGRITY SUPPORT

The issue of distant education has become extremely urgent for educators all over the world. They are concerned about the proper organization of the whole educational process and separate courses in particular. The concept of distant education has been considered for a quite long period of time. There are many approaches, recommendations, and manuals for course developers providing them with the most efficient ways of improvement of their courses. Some courses may be easily transferred from offline to online mode, but others have specific features to be considered before the organization of online lessons. Various language courses belong to the latter.

The course Ukrainian for Foreign Students is aimed at providing international students with the English language as the language of instruction with basic knowledge of Ukrainian needed for their communication in general and professional sphere. The language is quite difficult for students with Arabic and French as the first languages. The main difficulties at the first steps of language mastering are connected with the pronunciation of vowels. This requires special exercises and thorough study of articulation peculiarities. It is very important that every student works with the phonetic exercises independently, but with the teacher's assistance.

Under these circumstances the issue of academic integrity support becomes urgent. There two main approaches to academic integrity support. The first approach is based on clear description of academic integrity, types of misconduct, and

description of possible consequences of misconduct accompanied by the strict control. The second approach is based on prevention. This means that the educators should eliminate the situations with possible misconduct.

We consider the second way as the most useful one for academic integrity support during the distant course of Ukrainian for Foreign Students. This is also supported by the specifics of students' culture and their understanding of concept of honesty and responsibility. In order to improve students' motivation concerning mastering Ukrainian phonetics we suggest that students

- Were provided with the individual assignments;
- Created videos of themselves reading the needed texts;
- Worked with important recorded language material of high quality supported with video of a speaker.

The conditions appeared to be efficient for students' results improvement. They were interested in creating videos and sharing them with their friends. The activities were also useful for development of students' knowledge in the sphere of Ukrainian culture, especially literature and performing arts.

The increased level of motivation resulted in the reduction of misconduct among first-year students, so the activities can be considered as a way of academic integrity support.

Ануфрієва О. Л.
к. пед.н, професор кафедри економіки, підприємництва та менеджменту Навчально-наукового інституту менеджменту та психології ДВНЗ «Університет менеджменту персоналу» Україна, Київ

УПРАВЛІННЯ КОНКУРЕНТОСПРОМОЖНІСТЮ ЗДОБУВАЧА ЗАКЛАДУ ВИЩОЇ ОСВІТИ

В мінливому світі необхідно постійно адаптувати систему вищої освіти так, щоб цей простір залишався конкурентоспроможним і міг ефективно відповідати на сучасні виклики.

Основою конкурентного розвитку економіки є, передусім, якість людських ресурсів. Чим вище конкурентоспроможність здобувачів освіти, тим вище конкурентоспроможність країни.

А конкурентоспроможний – це той, хто має конкурентні переваги, володіє особливими компетентностями, серед яких - здатність здобувача в умовах певної ринкової кон'юнктури відповідати попиту роботодавця, критеріям та мінливим вимогам ринку праці, ділових та особистих якостей;

В останні роки істотно змінюється ринок праці, змінюються потреби підприємств – роботодавців. Це пов'язано з тим, що найактуальнішими професійними навичками, які очікують побачити роботодавці у свого персоналу є:

1. Комплексне багаторівневе рішення проблем (Complex problem solving). Це означає, що людина здатна бачити суть проблем і розбиратися з причиною, а не з наслідками. самими затребуваними будуть ті фахівці, які володітимуть системним, цілісним підходом до рішення будь-яких проблем, знатимуть, на що ще звернути увагу окрім найочевиднішого.

2. Критичне мислення (Critical thinking). Це такий спосіб мислення, при якому людина ставить під сумнів інформацію і навіть власні переконання. Це дуже корисна навичка, тому що здорові сумніви допомагають розвитку.

3. Креативність в широкому сенсі (Creativity). Творче начало – це здатність бачити те, чого ще немає.

4. Уміння управляти людьми (People management).

5. Взаємодія з людьми (Coordinating with others)

6. Емоційний інтелект (Emotional intelligence). Зараз під емоційним інтелектом мають на увазі здатність розуміти емоції, наміри і мотивацію інших людей і свої власні, а також уміння управляти своїми емоціями і емоціями інших людей.

7. Формування власної думки і ухвалення рішень (Judgment and decision – making).

8. Клієнтоорієнтованість (Service orientation). Судячи з прогнозів, сфера послуг у світі тільки поширюватиметься, а на якісний сервіс завжди буде попит.

9. Уміння вести переговори (Negotiation).

10. Гнучкість розуму (Cognitive flexibility). Когнітивна гнучкість – це здатність розуму швидко переключатись з однієї думки на іншу, а також обмірковувати декілька речей одночасно.

П'ять із десяти навичок стосуються уміння спілкуватися з людьми, домовлятися і управляти ними, розуміти і служити їм (це управління персоналом, взаємодія з людьми, переговори, клієнтоорієнтованість, емоційний інтелект).

Ще чотири пов'язані із здібностями: умінням швидко реагувати, бачити суть, знаходити рішення проблем, генерувати нові проекти і ідеї (комплексне рішення проблем, креативність, когнітивна гнучкість, критичне мислення).

Сьогодні відбувається третя професійна революція, коли глобальна конкуренція висуває на перший план високоосвічених людей вільних професій. Подібних людей називають транспрофесіоналами, які мають бути готові, за рахунок свого мислення і способів організації діяльності, працювати в різних професійних середовищах. Для транспрофесіоналів характерне вільне використання різноманітних методів для вирішення творчих завдань, відмова від формальних стандартів, креативний стиль мислення, ситуативний підхід по відношенню до структурних складових організації.

Сучасні науковці провідних університетів світу доводять практичними дослідженнями, що професійний успіх випускника на 75 – 85% залежить від от софт скілз і тільки на 25 –15% – від хард скілз. [14]

Більшість же вітчизняних закладів освіти досі орієнтована, передусім, на формування у майбутніх фахівців «базових» (хард) компетенцій, попри те, що майбутні професійні досягнення в сучасному постіндустріальному суспільстві забезпечується софт і діджитал уміннями.

За прогнозами BBC, EdCamp, Forbes та ін. до 2030 року з'являться 136 нових професій. Серед них: IT-медик; біоетик; генетичний консультант; екоаналітик у будівництві; архітектор енергоефективних будинків; проектувальник дирижаблів; тренер творчих станів; архітектор територій; ігропрактик; урбаніст-еколог; будівельник «розумних» доріг; проектувальник життєвого циклу космічних споруд; космогеолог; інженер роботизованих систем; проектувальник дитячих і медичних роботів; фахівець з рециклінгу одягу; розробник моделей Big Data; цифровий лінгвіст; оцінювач інтелектуальної власності та інш.

А чи готова вітчизняна вища освіта працювати на випередження? Сучасні реалії виглядають не дуже оптимістично. Однак перегляд освітньої політики неминучий, оскільки майбутнє освітнього закладу напряму залежить від його готовності змінюватись відповідно до запитів сьогодення. А ці запити змушують до гнучкості управління підготовкою здобувачів. Тоді заклади освіти стають закладами розвитку, які здатні підготувати конкурентоспроможного фахівця.

В ідеальному варіанті для цього закладивищої освіти, і система освіти в цілому, повинні мати узагальнену модель конкурентоспроможного здобувача, на основі якої кожен заклад проектуватиме свою підмодель, яка відповідала би ринковим запитам і враховувала майбутні професійні перспективи. Варто зосередитись на розробці такої моделі і в Університеті менеджменту освіти вже напрацьовані певні матеріали, зокрема по використанню кваліметрії до оцінки конкурентоспроможності здобувача.

Пожуєва Т. О.

*Д.е.н., проф. каф. підприємництва,
торгівлі та біржової діяльності*

Національний університет «Запорізька політехніка»,

Дацько Н. М.

студентка гр. БАД-417

Національний університет «Запорізька політехніка»

м. Запоріжжя, Україна

ІННОВАЦІЙНЕ МИСЛЕННЯ МОЛОДОГО ПОКОЛІННЯ

В умовах сучасного світу відбуваються стрімкі зміни. Тому держава переходить до моделі інноваційного розвитку, інновації є основою нової економіки. Перевагу набувають інвестиції в людину, її творчий, інтелектуальний потенціали. В нашому світі, що так швидко змінюється, людина повинна бути динамічною. На педагогів суспільство покладає найскладнішу, найвідповідальнішу місію – виховання, навчання та розвиток громадян України. Саме тому в освітній галузі відбуваються реформаційні процеси, спрямовані на досягнення якісно нового рівня освіти, який відповідав би міжнародним стандартам. Сучасна освіта повинна готувати людину, котра здатна жити в глобалізованому і динамічно змінному світі.

Рушійною силою суспільного прогресу нинішньої цивілізації лежить у площині науки і освіти. Для цього молодь, яка вчиться, необхідно орієнтувати на соціально-культурний розвиток особистості. Сьогочасна освіта, окрім надання знань, має прищепити молодій людині здатність самостійно засвоювати знання, оволодівати потрібною інформацією та творчо осмислювати її. Сучасні процеси формування і розвитку інноваційної економіки визначають нові пріоритети соціально-економічного розвитку, які в якості головної системної цінності розглядають інновацію. Інновація – це спроба здійснити цілеспрямовану зміну в економічному або суспільний

потенціалі підприємства чи суспільства. Інновація – це ще й успішне застосування ідей і процесів для вирішення існуючих проблем і створення нових можливостей. Інновації вимагають знань, творчого мислення, винахідливості і цілеспрямованості.

Що таке інноваційне мислення? Це мислення, яке здатне проникати в суть речей і явищ. Воно необхідне для будь-якого фахівця, воно допоможе знайти нові, оригінальні рішення професійних задач. Людина, що володіє інноваційним мисленням, буде менше здійснювати помилок у своїй діяльності – в будь-якій ситуації він прийме найбільш правильне рішення. Сьогодні інноваційне мислення стає бажаним. Тому щоб студенти університету навчилися мислити інноваційно, було впроваджено навчальний курс «Інноваційне підприємництво та управління стартап проектами». Метою курсу є розвиток підприємницької освіти, стартап руху в університетах України, а також інноваційного мислення молодого покоління. Проект реалізується YEP спільно з Міністерством освіти і науки України, Міністерством цифрової трансформації України, Українським фондом стартапів за підтримки Програми USAID «Конкурентоспроможна економіка України». Вже у першому семестрі 2020-21 навчального року викладачі університету пройдуть попереднє навчання за тематикою курсу, навчальна програма буде інтегрована в рамках існуючих дисциплін або як предмет на вибір, а викладачі курсу отримають постійну підтримку експертів та менторів YEP. Передбачається, що під час курсу студенти створять власні проекти та подадуть їх на участь у конкурсі стартапів. Найкращі команди матимуть шанс отримати індивідуальну менторську підтримку від YEP. На першому етапі курс “Інноваційне підприємництво та управління стартап проектами” буде впроваджено в пілотних університетах. Його інтегрують у межах наявних дисциплін або включають як предмет на вибір. Сьогодні українські винахідники, інноватори, засновники стартапів справді мають обмежений доступ до знань про те, як перетворити свої розробки чи креативні ідеї на інноваційні продукти та послуги, цей проект розширить можливості такого доступу. З одного боку, курс надасть нові знання та

практики студентам і викладачам, а з іншого – у перспективі дозволить університетам залучити додаткові кошти від впровадження своїх розробок [5].

Отже, перехід до інноваційного розвитку та інноваційне мислення абсолютно необхідні Україні, інакше наша країна так і не прорветься до табору високорозвинених держав. УЕР – це можливість, яка змінить життя на «до» та «після». Адже в сучасному світі високі технології є основою конкурентоспроможності.

Література:

1. Павленко В. Інновації в управлінні навчальними закладами / В. Павленко // Витоки педагогічної майстерності. – 2012. – Випуск 9. – С. 176–181.
2. Інноваційність – важлива складова розбудови сучасного освітнього простору в регіоні : [Електронний ресурс]. – Режим доступу : <http://www.zakinppo.org.ua/institut/navchalnometodichna-robota/1909-innovacijnist-vazhлива-skladova-rozbudovi-suchasnogo-osvitnogo-prostoru-v-regioni> (дата звернення: 16.10.2020). – Назва з екрана.
3. Брабандер Л. Думай поза шаблонами: інноваційна парадигма креативності в бізнесі / Л. Брабандер, А. Айні ; пер. з англ. Т. Семигіної. – Київ : BookChef, 2017. – 368 с.
4. Ринкова економіка: сучасна теорія і практика управління : Інноваційне мислення як фактор розвитку професійної системи менеджменту [Електронний ресурс]. – Режим доступу : <http://rinek.onu.edu.ua/article/view/177385> (дата звернення: 16.10.2020). – Назва з екрана.
5. Укрінформ : Мультимедійна платформа іномовлення України : [Електронний ресурс]. – Режим доступу : <https://www.ukrinform.ua/rubric-society/3076869-u-visah-zavitsa-kurs-innovacijnogo-pidpriemnictva.html> (дата звернення: 16.10.2020). – Назва з екрана.

Руденко Н. В.

*к.е.н., доцент кафедри міжнародної
економіки та маркетингу
КНУ імені Тараса Шевченка*

ВИКОРИСТАННЯ ІНТЕРАКТИВНИХ МЕТОДІВ ВИКЛАДАННЯ ЕКОНОМІЧНИХ ДИСЦИПЛІН

Активне впровадження сучасних інформаційних технологій призвело до розвитку інноваційних процесів і в освіті. Як викладачі, так і студенти-економісти у XXI столітті, зіштовхнувшись із пандемією COVID-19, у швидкому темпі вивчають і засвоюють знання з використанням інноваційних методів викладання. Саме тому, у ВНЗ України традиційні методи викладання, такі як лекції, семінари, самостійна робота студентів, швидко замінили нетрадиційні методи. Суть цих методів полягає у тому, щоб організувати навчальний процес (за допомогою інформаційних технологій) у формі діалогу, що допоможе студентам не тільки засвоювати інформацію, а й навчитись висловлювати власні думки, аналізувати проблемні ситуації та знаходити ефективні шляхи їх вирішення. Такі методи дозволяють підвищити рівень освіти, розвивають комунікативні вміння студентів, формують навички та організаційні здібності, що будуть використовуватись ними у подальшій професійній діяльності.

Найбільш поширеним у навчанні методом стало інтерактивне навчання. Інтерактивним є навчання засноване на взаємодії між усіма учасниками діалогу/дискусії спрямоване на розв'язання певної поставленої спільної проблеми. При цьому забезпечується взаємне наукове, творче та практичне збагачення кожного учасника в результаті активного пошуку шляхів і засобів розв'язання поставленого завдання. Та все ж, основною необхідною формою навчання студентів залишаються лекції. На традиційних лекціях, за 5 – 10 хвилин до завершення заняття, студенти отримували невеликі тестові завданням, по матеріалу щойно прослуханої лекції. Намагаючись відповісти на

ці питання студенти спирались лише на свою пам'ять, без використання конспектів. Після виконання завдань одразу ж тестові питання та відповіді на них обговорювалися та аналізувалися допущені помилки, при цьому відповіді студентів не оцінювалися. Такий підхід дозволяв з'ясувати яка частина викладеного матеріалу не була сприйнята, або сприйнята не достатньо добре, які питання теми, що розглядалася потребують більшої уваги чи додаткового пояснення на семінарських заняттях, а студентам це допомагало зрозуміти – на що саме необхідно звернути увагу при підготовці до семінарських занять і при самостійній роботі.

В даний час, пасивне прослуховування лекцій з економічних дисциплін у режимі онлайн не призводить до ефективного засвоєння інформації студентами. Тому важливими методами організації лекційного процесу можуть стати короткі інтерактивні включення в лекційний процес, дискусії та запитання на форумі. Разом з тим, викладач повинен передбачити місце дискусії у структурі лекції, її мету та тривалість, забезпечивши перехід до наступних питань лекції. За даними американських вчених під час класичної аудиторної лекції студенти ефективно сприймають і засвоюють лише 5% матеріалу, а у ході дискусії – 50%. Тобто активні методи мають у 10 разів вищу ефективність. При правильній організації інтерактивних занять, завдяки їх оригінальності, залученню кожного учасника, зростає зацікавленість студентів процесом навчання.

Значно більші можливості для використання інтерактивних методів мають семінарські заняття. Відходячи від традиційного «питання-відповідь-доповнення», викладач ставить питання непродуктивного характеру, відповіді на які не очевидні, на які не можливо дати відповідь користуючись цитатами з підручника чи конспекту. Досить активно при викладанні економічних дисциплін онлайн викладачі також застосовують метод «Case studies». Цей метод дозволяє вирішити наступні завдання: виділити комплекс проблем певної ситуації; визначити чинники, що зумовили виникнення даної ситуації; побудувати систему оцінок і висновків, прогнозувати майбутній стан;

розробити рекомендації та програми дій стосовно вирішення проблем. Застосування даного методу сприяє удосконаленню аналітичного мислення студентів, а його результатом є не лише знання, а й навички професійної діяльності.

Отже, інтерактивні методи навчання базуються на підході, центрованому на студенті. Цей підхід робить навчання активним, полегшує засвоєння матеріалу, робить цей процес більш усвідомленим, а відтак більш ефективним. Тому можна виділити певні переваги інтерактивних методів навчання: забезпечення ефективнішого засвоєння лекційного матеріалу; застосування студентами усіх рівнів пізнання (знання, розуміння, застосування, аналіз, синтез, оцінка); студенти активно залучені до організації навчання (приймають важливі рішення щодо процесу навчання); студенти розвивають комунікативні вміння й навички, організаційні здібності; мотивацією до навчання стає зацікавленість самого студента, його потреба в отриманні кваліфікованих знань та вмінь. Однак використовуючи інтерактивні методи викладачі можуть оцінити і їх недоліки: кожна інтерактивна технологія потребує попереднього розгляду і навчання всіх учасників; засвоєння студентами незначного обсягу інформації потребує значного часу; менш передбачуваний результат роботи студентів.

Та все ж, зазначені недоліки суттєво не впливають на досягнення високих результатів навчання завдяки можливості здійснення оперативного зворотного зв'язку. Використання інтерактивних методів при викладанні економічних дисциплін дозволяє значно покращити рівень засвоєння матеріалу студентами та, відповідно, підвищити рівень їх знань, а вивчення та застосування спеціального програмного забезпечення щодо реалізації зазначених процесів є запорукою формування працівників нового типу, які забезпечать гідну конкуренцію на ринку робочої сили та стануть тими, хто створить оновлений імідж навчального закладу, випускниками якого вони є.

ОРГАНІЗАЦІЯ НАУКОВО-МЕТОДИЧНОЇ РОБОТИ ТЕХНІЧНОГО КОЛЕДЖУ В УМОВАХ ДИСТАНЦІЙНОЇ ОСВІТИ

Проблема оптимізації форм науково-методичної роботи технічного коледжу стає надзвичайно актуальною в умовах комплексного реформування всього освітнього простору України, а необхідність застосування принципів дистанційної освіти доводить, що не всі заклади були об'єктивно до цього готові. Виникають питання щодо, по-перше, оперативного реагування і прийняття управлінських рішень в заданих умовах, а, по-друге, неприпустимість зниження професійного зростання викладача.

В Законі Про фахову передвищу освіту велика увага приділяється питанню визначення та послідовного дотримання вимог щодо компетентності педагогічних (науково-педагогічних) працівників та безперервний професійний розвиток персоналу [1]. Тому навчально-методична, науково-методична робота в коледжі повинна бути організована таким чином, щоб забезпечувати можливість для постійного розвитку психолого-педагогічних компетентностей викладача, його професійного зростання та самовдосконалення.

Однією з пріоритетних цілей вдосконалення системи підвищення кваліфікації педагогів є принцип доступності методично-освітніх послуг та орієнтація на індивідуальні потреби кожного викладача. Серед шляхів вирішення поставлених завдань, на думку В.В.Олійника, доцільно вважати повномасштабне впровадження в процес підвищення кваліфікації педагогічних працівників сучасних комп'ютерних технологій навчання [2, с.363].

Сучасна освіта має потребу у забезпеченні високої якості освітніх результатів за рахунок пошуку внутрішніх резервів самої системи, передусім використання інноваційних технологій. Виключна роль у вирішенні цих задач

належить викладачам та їх рівню психолого-педагогічної компетентності. Як вважає Мухамедина Є.Ж., професійний розвиток педагога – це безперервний процес і результат свідомого, якісного перетворення себе як суб'єкта професійно-педагогічної діяльності та становлення професійного потенціалу [3, с. 217].

Все це неможливо без врахування реалій сьогодення, а саме інформатизації суспільства, сфер науки та освіти. В цьому контексті забезпечення взаємодії між учасниками освітнього процесу – викладачами, методистами, членами адміністрації є однією з головних задач. Існує чимало прикладів щодо вирішення цієї проблеми, але ми вважаємо, що використання сайту-навігатора та сайту-портфоліо може бути тією організаційно-педагогічною умовою, що зробить роботу і методиста, і викладача більш ефективною. Такий сайт може виконувати функцію віртуального методичного кабінету, систематизувати результати роботи, зробити інформацію доступною та зручною, забезпечуватиме зворотній зв'язок.

Кожна сторінка сайту містить необхідну інформацію з певної сфери діяльності викладача та забезпечує поінформованість стосовно вимог до його роботи, дозволяє планувати своє підвищення кваліфікації і роботу взагалі, інформує про майбутні заходи та події в колективі. Дуже цінною є можливість зворотного зв'язку: за необхідності молодий за досвідом викладач може поставити питання методисту та отримати на нього кваліфіковану відповідь.

Використання сайту-навігатора в методичній роботі коледжу має багато переваг перед традиційними формами. Безумовно, використання інтернет-сайтів взагалі в організації роботи освітнього закладу вже давно не є новиною. Існують багато цікавих досліджень стосовно сфери застосування, ефективності, перспективності використання в подальшому щодо таких засобів. Проте не кожний методист може дозволити собі утримувати власний сайт, а використання офіційного сайту, скажімо, коледжу в таких цілях не дуже зручно, функціонально і взагалі доцільно. По-перше, багато інформації стосовно науково-методичної роботи не розраховано на загальний доступ та широке користування. Сайт-навігатор дозволяє окреслити коло колег, які

будуть мати доступ до цього сайту, будь-хто сторонній не має змоги зайти на такий сайт або використовувати якимось чином викладену там інформацію. Дуже важливою є можливість систематизувати накопичений досвід науково-методичної роботи в коледжі та постійно оновлювати його наповнення, корегувати структуру, зміст сайту, додавати нові розділи тощо в залежності від освітніх та професійних потреб. Такий сайт гнучкий у застосуванні, його легко можна переформатувати, щось видалити або додати. Другою суттєвою перевагою сайту-навігатора є можливість зворотного зв'язку з колегами та адміністрацією, що сприяє формуванню конструктивного педагогічного діалогу. Особливо це важливо в роботі з викладачами, чия педагогічна діяльність тільки починається і потребує пильної уваги з боку методиста. Тому в умовах дистанційної освіти однією з умов організації науково-методичної роботи технічного коледжу є, на наш погляд, використання сайту-навігатора, що присвячений методичній роботі, який буде виконувати додаткову інформаційну, організаційну функції, надавати можливість індивідуальної консультаційної допомоги on-line.

Література:

1. Закон України Про фахову передвищу освіту // Розділ IV (п.6):
Забезпечення якості фахової передвищої освіти.
2. Олійник В.В. Наукові основи управління підвищенням кваліфікації педагогічних працівників профтехосвіти // Київ, 2003. – 594 с.
3. Мухамедина Э.Ж. Организационно-педагогические условия подготовки преподавателей военных вузов к профессиональной деятельности // Вестник Оренбургского Государственного университета, 2015. № 11 (186) – 217с.

Соснова М.

кандидат педагогічних наук,

голова циклової комісії педагогічних дисциплін,

*ВСП «Державний фаховий коледж інженерії та педагогіки
ДВНЗ "Український державний хіміко-технологічний університет"*

ФОРМУВАННЯ КОНКУРЕНТОСПРОМОЖНОСТІ СТУДЕНТІВ-БАКАЛАВРІВ У КОНТЕКСТІ РОЗВИТКУ ЗАГАЛЬНИХ КОМПЕТЕНТНОСТЕЙ У ЗАКЛАДІ ВИШОЇ ОСВІТИ

Сучасний стан суспільства відображає складні етапи внутрішніх перетворень світової інтеграції, характеризується необхідністю для кожної особистості не просто адаптуватися до умов нестабільної ситуації, а побудувати лінію власної поведінки, самовизначитись у соціокультурному середовищі. У цьому контексті перед системою освітнього середовища постають складні завдання формування студента як суб'єкта професійного самовизначення, усвідомлення ним себе як професіонала у відповідності до сучасних умов розвитку суспільства. Це зумовлює необхідність здійснювати пошук нових шляхів розв'язання зазначеної проблеми, спираючись на значний теоретичний і практичний досвід формування професійної спрямованості особистості.

За умови формування високих морально-етичних принципів і переконань педагогів, дотримання органічної єдності світоглядної, спеціальної та соціально-гуманітарної підготовки; забезпечення цілісності навчального процесу, створення бази для допрофесійної підготовки спеціалістів сприяє всебічному розвитку особистості в умовах неперервної сталої освіти.

У новому освітньому середовищі мають працювати механізми саморозвитку педагога, а його діяльність набуває інноваційних ознак. Адже не виникає сумнівів, що будь-яка зміна середовища приводить до змін у людині – й навпаки.

Сьогодні вимогою часу стало необхідним застосовувати дистанційні технології навчання. Для цього викладачам необхідно спрацювати, навчитися

новому формату навчання та навчити здобувачів освіти. Викладачі мають пам'ятати про студентоцентризований підхід у навчанні, інакше ми не зможемо формувати конкурентоспроможність випускників. Освітній процес повинен будуватися на основі безперервної взаємодії викладачів і студентів, а також самих студентів один з одним, а завдяки інформаційним технологіям вони мають стати активними учасниками освітнього процесу і отримати можливість вносити власні пропозиції. Також хочемо зазначити про участь як викладачів, так і здобувачів освіти у вебінарах, семінарах, конференціях, міжнародних практиках (стажуванні). Ми говоримо про мобільність сучасної освіти, бо за випускниками майбутнє.

Основна увага при застосуванні нових інформаційних технологій переноситься на студента, який активно вибудовує свій освітній процес та має можливість обирати свою визначену траєкторію у розвинутому освітньому середовищі. Важливою функцією викладача-фасилітатора стає підтримка студента в його діяльності, сприяння успішному опануванню навчального матеріалу, правильне орієнтування в великому обсязі навчальної інформації, допомога у вирішенні проблемних завдань та засвоєнні різноманітної інформації. Саме це і передбачає неперервна освіта сталого розвитку.

Отже, гнучкість, пристосування, якісні показники, інновації – цим вимогам повинні відповідати заклади вищої освіти, щоб встигати за змінами, і зростаючими запитами студентів.

Список використаних джерел

1. Коджаспірова Г.М. Технічні засоби навчання і методика їх використання: Учеб. посібник для студ. вищ. навч. Закладів / Г.М. Коджаспірова. – М.: Видавничий центр «Академія», 2001. – 256 с.

2. Химинець В.В. Компетентнісний підхід до професійного розвитку вчителя: [текст] / В.В. Химинець // Закарпатський інститут післядипломної педагогічної освіти. – [Електронний ресурс]. – Режим доступу : <http://zakinpro.org.ua/2010-01-18-13-44-15/233-2010-08-25-07-10-49>

3. Якиманська І.С. Технологія особистісно-орієнтованого навчання в сучасній школі [текст] / І.С. Якиманської. М. – 2000. – 176с.

ПРОБЛЕМИ УПРАВЛІННЯ ФОРМУВАННЯМ ПРАВОВИХ КОМПЕТЕНТНОСТЕЙ СТУДЕНТІВ КОЛЕДЖУ

Трансформація української економіки зумовила необхідність впровадження сучасної високотехнологічної, соціально ефективною освітньої системи, здатної забезпечити виконання її головної функції – підготовку фахівців, соціально адаптованих, здатних самостійно здобувати й оновлювати знання і вміння, необхідні для продуктивної професійної діяльності. Відповіддю на ці вимоги є переорієнтація професійної підготовки бакалаврів технічних спеціальностей на компетентнісний підхід, що визначено одним з основних завдань Національної стратегії розвитку освіти на 2012–2021 рр.

Соціально-економічні зміни, спрямованість держави на діджиталізацію, активне впровадження новітніх досягнень у всі сфери життя, зародження світової індустрії нанотехнологій, важливість ґрунтового навчання персоналу для забезпечення високотехнологічного виробництва зумовлюють підвищення якості правової підготовки фахівців технічного профілю. Швидка зміна технологій та їх розвиток пропорційно підвищують вимоги до рівня знань кадрового потенціалу країни і темпу їх поновлення. Невпинно зростає попит на працівників із багатофункціональними вміннями, які на належному рівні реалізують інтегровані виробничі завдання, виконують додаткові організаційно-експлуатаційні, управлінські функції, відповідають за роботу складних технологічних систем і забезпечують культуру виробництва.

До проблем управління формуванням правових компетентностей студентів можна віднести: зовнішні (економічні; політичні; соціальні; правові) та внутрішні (психологічні; духовні; мотиваційні).

Орієнтуватися у проблемах сучасного суспільно-політичного життя в Україні, володіти процедурами участі у діяльності політичних інститутів демократичної держави, використовувати способи діяльності й моделі

поведінки, що відповідають чинному законодавству України, робити свідомий вибір та застосовувати демократичні технології прийняття індивідуальних та колективних рішень, враховуючи інтереси й потреби громадян, представників певної спільноти, суспільства та держави випускник коледжу зможе лише за умов набуття правової компетентності.

Компетентнісний підхід передбачає, що правова компетентність має бути одним з найважливіших навчальних результатів громадянської освіти (разом з громадянськими цінностями й досвідом громадянської діяльності).

Важливим аспектом формування правової обізнаності студентів є здійснення індивідуального підходу до особистості студента в процесі навчальної діяльності в системі вищої школи, що враховує знання особистісних чинників й особливостей інтелектуального потенціалу студентів для оволодіння високоякісними знаннями та їх практичної реалізації у процесі навчання. Оскільки становлення правової визначеності є важливою складовою у всебічному формуванні особистості майбутнього випускника закладу, виникає необхідність підвищення рівня володіння новітніми інформаційними технологіями, розвитку творчих здібностей, знань і вмінь, серед яких першочерговою є адаптація до світового інформаційного простору.

Навчання студентів – це насамперед вплив на їхню психіку й діяльність із метою озброєння теоретичними знаннями, практичними вміннями та навичками, розвиток здатності креативного перетворювального мислення і вдосконалення мовленнєвої діяльності взагалі, адже мислення людини протікає на двох основних рівнях: живого споглядання й абстрактного мислення, здатність до якого є однією з істотних конституальних ознак свідомості, що розуміється як вища форма віддзеркалення дійсності, притаманна людині й важлива для професійної діяльності.

Мотивація є рушійною силою поведінки людини, лежить в основі структури особистості, зумовлює її спрямованість, характер, емоції, здібності, діяльність й інші психічні процеси, є чинником, що впливає на продуктивність розумової діяльності. Урахування мотивації та емоційних явищ у навчанні студентів щодо правових основ українського суспільства дає змогу сформувати досконалу особистість, здатну до професійної і наукової творчості. Це

дозволить з'ясувати психологічне підґрунтя процесу випереджувального синтезу, глибше розуміти політичні процеси, що впливають на розвиток й удосконалення професійної діяльності, а отже, у майбутньому створюватиме психологічне підґрунтя для процесів особистого розвитку.

У сучасних умовах формування новітньої парадигми освіти в соціумі та погляду на майбутнього фахівця як на високоосвічену особистість, від якої остаточно залежатиме стан подальшого цивілізаційного поступу суспільства, є необхідним обґрунтування оптимальних стратегій оволодіння правових основ взаємовідносин у суспільстві.

Правильно спланувати навчальний процес із метою якісної підготовки фахівця в системі профільованого навчання на сучасному етапі розвитку суспільства можливо за умови врахування відповідних функцій формування професійної компетенції студентів, серед яких найважливішими є такі, як пізнавальна, компенсаторна, діагностична, проектно-прогностична, адаптаційна. Ці функції дозволяють визначити провідну мету розробки методичної системи впровадження курсу з підвищення рівня правової обізнаності студентів, що передбачає зміну педагогічної парадигми, набуття студентами комунікативної компетенції, необхідної для кваліфікованої інформаційної та творчої діяльності в різних сферах і ситуаціях професійного спілкування, спільної виробничої та наукової роботи.

Так, окрім лекції, важливими формами організації навчальної діяльності студентів є семінарські та практичні заняття, що мають свій план проведення залежно від мети заняття. Практичні заняття спрямовані на поглиблення теоретичного матеріалу й формування практичних умінь і навичок, вмінь аналізувати й застосовувати здобуті знання для розв'язання практичних завдань. З метою навчання професійного мовлення широко застосовувалися проблемні семінари і практичні заняття різноманітного характеру.

Самостійна й індивідуальна робота студентів – це форма навчального процесу, основний спосіб оволодіння навчальним матеріалом у час, вільний від обов'язкових навчальних занять. Методологія організації самостійної та індивідуальної роботи передбачає переорієнтацію з лекційно-інформативної на індивідуально-диференційовану, особистісно орієнтовану форму й організацію самоосвіти студента.

Тойганбекова Ш. М.

заместитель директора ФАО «НЦПК «Өрлеу»

по Жамбылской области,

к.п.н., асс/профессор, тренер курсов по обновленному

содержанию образованию

МОДЕЛИРОВАНИЕ ПОДГОТОВКИ УЧИТЕЛЯ К ИННОВАЦИОННОЙ ДЕЯТЕЛЬНОСТИ

В среднесрочной стратегии ЮНЕСКО в качестве основы для дальнейшего развития системы образования определяется удовлетворение потребностей в подготовке педагогических кадров, готовых к работе в условиях высокотехнологичной образовательной среды.

В современных условиях развития казахстанского общества актуализируется проблема повышения конкурентоспособности образования, качественный рост человеческого капитала в соответствии с запросами общества и индустриально-инновационного развития страны [1].

В соответствии с Государственной программой развития образования Республики Казахстан на 2020-2025 годы вытекает, что уровень конкурентоспособности современной инновационной экономики определяется качеством профессиональных кадров, необходимостью внедрения инновационных технологий в образование [2]. Непрерывность изменений в образовании обуславливает современные требования государства и общества к профессиональному развитию учителя, ориентированного на выполнение инновационной деятельности. В связи с этим важной задачей системы высшего педагогического образования становится подготовка учителя к инновационной деятельности, результатом которой должна стать готовность учителя к данной деятельности. Следует отметить, что в психолого-педагогической науке активно обсуждаются различные аспекты инновационной деятельности учителя. Развитие инновационных процессов в образовании на современном

этапе является объективной закономерностью, что обусловлено интенсивным развитием информационных технологий во всех сферах человеческого бытия; обновлением содержания современной философии образования, центром которой стал общечеловеческий целостный аспект; гуманистически сориентированным характером взаимодействия участников образовательного процесса; необходимостью повышения уровня активности и ответственности педагога за собственную профессиональную деятельность, направленную на формирование творческой личности воспитанника, готовности к восприятию и активной деятельности в постоянно обновляющихся социально-экономических условиях. В связи с этим исключительно большое значение приобретает инновационная деятельность.

Инновационную деятельность в образовании следует рассматривать как систему взаимосвязанных действий, направленных на преобразование сложившейся практики образования, на разрешение существующих в системе образования проблем. Государственная программа развития образования Республики Казахстан на 2020-2025 годы ориентирована на обеспечение высокого качества образования в соответствии с меняющимися запросами населения и перспективными задачами развития общества и экономики; повышение эффективности реализации молодежной политики в интересах инновационного социально ориентированного развития страны. В качестве приоритетных в сфере образования программа определяет следующие направления:

- модернизация образовательных программ в системах дошкольного, общего и дополнительного образования детей, направленных на достижение современного качества учебных результатов и результатов социализации;

- создание современной системы оценки качества образования на основе принципов открытости, объективности, прозрачности, общественно-профессионального участия;

- обеспечение эффективной системы по социализации и самореализации молодежи, развитию потенциала молодежи.

Государственная программа развития образования Республики Казахстан на 2020-2025 годы ориентирована на «создание условий для эффективного развития образования, направленного на обеспечение доступности качественного образования, отвечающего требованиям современного инновационного социально ориентированного развития. В качестве приоритетных направлений инновационной деятельности выделяются:

- создание и распространение структурных и технологических инноваций в среднем профессиональном и высшем образовании;
- развитие современных механизмов и технологий общего образования;
- реализация мер по развитию научно-образовательной и творческой среды в образовательных организациях, развитие эффективной системы дополнительного образования детей;
- создание инфраструктуры, обеспечивающей условия подготовки кадров для современной экономики;
- формирование востребованной системы оценки качества образования и образовательных результатов.

Что же такое «инновационная деятельность»?

В современном понимании инновация - это проявление новых форм или элементов чего-либо, а также вновь образовавшаяся форма, элемент. Синонимом инновации является понятие «новшество».

С чего начинается инновационная деятельность педагога?

Первой ступенькой к инновационной деятельности является педагогическое мастерство. По мнению А.С. Макаренко педагогическое мастерство - это знание особенностей педагогического процесса, умение его построить и привести в движение. Учитель–мастер отличается от просто опытного учителя, прежде всего знанием психологии детей и умелым конструированием педагогического процесса. Знание психологии детей становится ведущим в структуре знаний тех учителей, которые чутко воспринимают реакцию учащихся на свои действия. Овладение педагогическим мастерством доступно каждому педагогу при условии целенаправленной

работы над собой. Оно формируется на основе практического опыта. Но не любой опыт становится источником профессионального мастерства. Таким источником является только педагогическая деятельность, осмысленная и проанализированная.

Овладев педагогическим мастерством, педагог готов подняться на следующую ступень – педагогическое творчество.

Педагогическое творчество — это «создание чего-то нового на основе преобразования познанного (нового результата, оригинальной методики обучения). Новизна и преобразование – две наиболее существенные характеристики творчества». Можно выделить следующие уровни педагогического творчества.

1. *Информационно-воспроизводящий*: педагог умеет воспроизводить опыт других, решать простые задачи на пути к результату, анализирует эффективность принимаемых решений в конкретных ситуациях.

2. *Адаптивно-прогностический*: педагог умеет трансформировать известную ему информацию, отбирать способы, средства, методы взаимодействия с учащимися с учётом их личных качеств.

3. *Рационализаторский*: педагог проявляет рационализаторские способности (умение решать нестандартные педагогические задачи и находить оптимальное решения). В его работе присутствуют элементы индивидуальности.

4. *Научно-исследовательский*: педагог умеет разрабатывать собственную систему деятельности на основе изучения ее результата.

Овладев педагогическим творчеством, педагог готов к инновационной деятельности.

Инновационная педагогическая деятельность – это целенаправленная педагогическая деятельность, основанная на осмыслении (рефлексии) собственного практического опыта с целью достижения более высоких результатов, получения нового знания.

Цель инновационной педагогической деятельности – развитие педагога как творческой личности, переключение с репродуктивного типа деятельности на самостоятельный поиск методических решений, превращение в автора инновационных методик обучения, развития и воспитания.

В качестве источников инновационных идей могут выступать:

- неожиданное событие (успех или провал как толчок к инновационной деятельности);
- различные несоответствия (между мотивами поведения детей, их запросами, желаниями и практическими действиями педагога);
- потребности педагогического процесса (слабые места в методике, поиск новых идей);
- появление новых образовательных моделей;
- демографический фактор;
- изменения в ценностях и установках детей (изменения отношения детей к образованию, к ценностям влечёт за собой поиск новых общения и профессионального поведения);
- новые знания (новые концепции, подходы к образованию, конкурентные методики и технологии).
- лично мотивированная переработка имеющихся образовательных проектов, их самостоятельная интерпретация, вычленение и классификация проблемных (западающих) педагогических ситуаций, активный поиск инновационной информации, ознакомление с новшеством;
- профессионально-мотивированный анализ собственных возможностей по созданию или освоению новшества, принятие решения об использовании нового;
- прогнозирование средств достижения целей, изменений, трудностей, результатов инновационной деятельности (обсуждение с коллегами, администрацией, консультантами путей внедрения новшества);
- формирование целей и общих концептуальных подходов к применению новшества;

Наиболее значимыми *тенденциями*, определяющими развитие системы высшего образования в условиях реализации принципов Болонской Декларации, являются:

интернационализация содержания профессионального образования с приведением стандартов в соответствие с международными требованиями к уровню подготовки специалиста;

освоение ключевых и профессиональных компетенций, позволяющих быстро реагировать на изменения рынка труда; непрерывность профессионального образования в течение всей жизни человека;

переход от предметного обучения к межпредметно-модульному на компетентностной основе, обеспечивающему гибкость профессионального образования [3].

Реализации этих приоритетных направлений способствуют педагогические инновации. Инновации в образовательной деятельности – это использование новых знаний, приёмов, подходов, технологий для получения результата в виде образовательных услуг, отличающихся социальной и рыночной востребованностью.

Инновационный или новаторский опыт связан с осознанием педагогом необходимости перемен, нововведений. Применительно к педагогическим процессам инновация означает введение нового в цели, содержание, методы формы обучения и воспитания, организацию совместной деятельности преподавателей и студентов [4].

Развивающаяся педагогическая деятельность оказывает развивающее влияние на ее субъекта - учителя, что анализируется с точки зрения личностно-деятельностного подхода. С позиций данного подхода личность учителя рассматривается как субъект педагогической деятельности, которая сама, формируясь в деятельности, определяет характер этой деятельности. Одним из видов педагогической деятельности является инновационная деятельность.

Анализ исследований по педагогической инноватике позволил определить инновационную деятельность учителя как мотивированный процесс освоения,

апробации и использования учителем педагогических новшеств, направленных на достижение целей современного образования. По мнению ученых, она представляет собой комплекс принимаемых мер, обеспечивающих реализацию и целенаправленный характер инновационного процесса. Важной особенностью инновационной деятельности педагогов-практиков является ее исследовательская направленность. Инновационная деятельность учителя является творческой деятельностью. К личности учителя, осуществляющего инновационную деятельность, предъявляется ряд требований, среди них - сформированная готовность к инновационной деятельности.

Список использованной литературы:

1.Послание Президента Республики Казахстан Н.А. Назарбаева «Народу Казахстана «Социально-экономическая модернизация – главный вектор развития Казахстана» - г. Астана, 27 января 2012 г.

2.Государственная программа развития образования Республики Казахстан на 2011-2020 годы.

3.Сластенин В.А. Педагогика: учебное пособие для студентов педагогических учебных заведений: Школа-Пресс, 200. – 512с.

Секція 5. Мова як засіб комунікації

I. M. Anataichuk

*Assistant professor of the Foreign Languages Department,
SHEI Ukrainian State University of Chemical Technology
Dnipro city, Ukraine*

V. S. Sazonova

*Assistant professor of the Foreign Languages Department,
SHEI Ukrainian State University of Chemical Technology
Dnipro city, Ukraine*

E. V. Rutz

*Assistant professor of the Center of Pre-university training of foreign citizens
SHEI Ukrainian State University of Chemical Technology
Dnipro city, Ukraine*

ADVERTISEMENT AS A MEANS OF COMMUNICATION: THE CONTENT AND PECULIARITIES OF TRANSLATION

In today's world, the impact of advertising on society is quite noticeable. Advertising penetrates into all areas of our daily lives. In our time, advertising has become incredibly widespread, the reason for such rapid development was the development of advertising on the Internet. Under such conditions, it is quite natural that the phenomenon of advertising and, in fact, the advertising text has attracted the attention of many linguists.

The section of linguistics that studies advertising is called media linguistics, and, in fact, the advertising text is considered one of the types of media text, along with news, information analytics and journalism.

The purpose of the article is to establish the patterns and features of the creation of the outer verbal shell of the advertising text in order to determine the mechanism of influence of the encoded message on the recipient. Our study involves consideration of English-language advertising and the peculiarities of its translation into Ukrainian.

Many scientists have studied the problems of advertising research. Among them are the works of K. Bove [1], T. Dobrosklonskaya [2], H. Kaftandzhiev [3] and others. Advertising text as a subject of linguistic research is the object of analysis of

many foreign and national linguists, among them are O. Zelins'ka [4], N. Kovalenko [5], and many others.

Advertising is a means of intercultural communication through the increasingly rapid import of goods to consumer countries. When importing goods into the country, the company or corporation also imports advertising, which will allow the company-supplier of goods to declare their product on the market, as well as encourage people to purchase the product or service.

An important role in creating an effective advertising text is played by artistic and stylistic language tools found at different language levels. We believe that they create an advertising image of the product, correctly influence the consumer's perception, revealing certain aspects of the advertised product and service, showing it in a winning light. These are the main purposes of advertising.

Translating advertising text, just like any professional translation, is a complex process. The translator of the advertising text should be very careful when working, they should take into account the cultural features of the original language and the language of translation. Also, the age of the target audience of the ad text should be considered. We can distinguish the following types of translation transformations:

1. transliteration and transcription (*англ. Siemens – укр. Сіменс*);
2. word by word (direct) translation (*англ. Microsoft. Where do you want to go today? – укр. Майкрософт. Куди ви хочете піти сьогодні?*);
3. calque (*англ. I'm lovin' it (McDonald's) – укр. Ось що я люблю (МакДональдз).*);
4. (indirect translation) (*англ. A taste of paradise (Bounty) – укр. Райська насолода (Баунті)*);
5. adaptation (*Carlsberg: "Carlsberg – probably the best lager in the world" українською звучить так: «Carlsberg – мабуть, найкраще пиво в світі»*);
6. artistic translation: (*англ. Have a Pepsi day (Pepsi) – укр. Пенсячного дня! (Пенсі)*).

Therefore, after the analysis of the abovementioned methods of translating English advertising texts, we can conclude that the translator has a large variety of

translation transformations. The choice of a particular method during translation is decided by each translator depending on the purpose pursued by the particular advertising text. It is important that the impression that the translation of advertising text produces on the consumer is as similar as possible to the effect in the original language.

References

1. Bove, K. L. *Sovremennaja reklama* [The modern advertisement]. Tol'jatti, «Dovgan'», 1995. 704 p.
2. Dobrosklonskaja, T. G. *Voprosy izuchenija media tekstov* [The issues of media texts studying]. Moskow, Mezhdunarodnye otnoshenija, 2000. 430 p.
3. Kaftandzhiev, H. *Teksty pechatnoj reklamy* [Texts of printed advertisement]. Moskow, Smysl, 1995. 128 p.
4. Zelins'ka, O. I. *Lingval'na charakteristika ukraïns'kogo reklamnogo tekstu* [Linguistic characteristics of the Ukrainian advertisement text]. Harkiv, 2002. 17 p.
5. Kovalenko, N. L. *Lingvistichna oznachenist' slogana v strukturi reklamnogo tekstu* [Linguistic meaning of the slogan in the advertisement]. Donetsk, 2006. 17 p.

Бердник Л. В.

к. филол. н., доцент кафедры перевода

НТУ «Днепровская политехника»

г. Днепр, Украина

СРАВНИТЕЛЬНАЯ ГРАММАТИКА АНГЛИЙСКОГО, РУССКОГО И УКРАИНСКОГО ЯЗЫКОВ

Поскольку все лексические единицы безусловно единовременно являются и компонентами грамматической формы, владение иностранным языком и переводческая компетенция не ограничиваются лишь только пополнением активного словарного/терминологического запаса. Знание английской лексики несомненно помогает предположить значения таких слов в украинском языке, как *абілітація, інвайронменталізм, локаут*, а также понять информацию из предложений подобных *«Когда постоянно пишешь драфты для ивентов и не вписываешься в тайминг — это полный фейл»; «В валютном дилинге для пролонгации позиции используется...своп-сделка...»* и адекватно передать ее средствами родного языка.

Но именно представление об употреблении словоформ, об их сочетаемости, о правильной последовательности языковых единиц дает возможность увидеть смысл в предлагаемых лингвистами таких хрестоматийных фразах, как: *«Глокая куздра штеко будланула бокра и курдячит бокрѣнка»* (Л.В. Щерба), *«Сяпала Калуша по напушке и увазила бутявку»* (Л.С. Петрушевская). Ср.: в английском языке: *«The glocky kouzdress steckly brutted the bock and is cuddering the bocklet»; «A diggled woggle uggled a wiggled diggte»* (Ч. Фриз), *«The iggle squiggs trazed wombly in the harlish hoop»* (Г. Глисон); в украинском языке: *«Глока куздра штеко будланула бокра і курдячить бокрєня»; «Як пурявих уговкують?»* и т. п. Отдельные слова и тексты

несут в себе и передают информацию в силу «типичности, продуктивности, узнаваемости строевых элементов языка в их структуре» [1].

Модель сочетаемости лексических единиц как речевая реализация виртуальных знаков в структурной схеме предложения показывает, что для понимания завуалированного в незнакомых словах или высказываниях смысла и в родном, и в иностранном языке необходимы навыки адекватного членения речевого потока на морфемы, слова, словосочетания, предложения, т. е. адекватное представление о всех грамматических формах языка. Ошибки возможны только на фоне нормы – «совокупности стабильных и унифицированных языковых средств и правил их употребления, сознательно фиксируемых и культивируемых обществом» [2]. «Норма принадлежит литературному языку, она организует его на всех языковых уровнях» [3, с.12].

Языковая интерференция неизбежно влечет за собой нарушения языковых норм, логических связей, лексической и синтаксической сочетаемости, характерной последовательности языковых единиц; приводит к буквализмам в переводах, к неоправданному копированию формы и семантики оригинала. Так, трудности могут вызывать часто встречающиеся в английском языке 'висячие' (*dangling* или *unattached*) конструкции, порождающие бессмыслицы при буквальном их переводе на русский или украинский языки. Ср.: нормативное отсутствие подлежащего в висячем фрагменте в английских предложениях «*Putting it otherwise, a contradiction results*», «*Inequality (3.5) at hand, the rest of the proof is easy*» и копируемые по аналогии вариации «*Работая над своей программой, нам сильно повезло*», «*Подъезжая к дому, с меня слетела шляпа*»; «*Завершуючи процес обчислення, інтеграл (5) набуває вигляду (8)*» и т. п.

Таким образом, в рамках сравнительной грамматики английского, русского и украинского языков целесообразно выявлять и исследовать языковые механизмы, обуславливающие сдвиги в грамматическом членении структурных единиц; анализировать изоморфные и алломорфные свойства, проявляющиеся на морфологическом и синтаксическом уровнях в

сопоставляемых языках; акцентировать внимание на генезисе речевых ошибок, что позволит минимизировать их системно-типологические проявления.

Література

1. Баранова Л. А. "Глокая куздра" как модель образования слов-гибридов средствами двух языков / Л. А. Баранова // Культура народов Причерноморья. — 2003. — № 37. — С. 137-140.
2. Лингвистический энциклопедический словарь / Гл. ред. В. Н. Ярцева. — М.: 1990. — 685 с.
3. Парубченко Л. Б. Ненормативное русское письмо (лингвистический анализ ошибок в употреблении букв): Автореф. дис... на соиск. ученой степени д-ра филол. н.: 10.02.01 / Л.Б. Парубченко – Омск, 2004. – 71 с.
4. <https://puzzle-english.com/puzzle-blog/progammist>
5. <http://vivovoco.astronet.ru/VV/BOOKS/RUSTOENG/PR10.HTMC>

Бойко Я. В.

к.ф.н, доц., доцент кафедри перекладу

Національний технічний університет «Дніпровська політехніка»

м. Дніпро, Україна

THE TRANSFORMATIONAL MODEL OF TECHNICAL TRANSLATION

Translation is a process of transforming speech messages in the source language (SL) into the speech messages in the target language (TL) under condition that their sense and communicative intention remain unchanged [1, с.13].

We can distinguish different types of translation depending on the predominant communicative function of the source text or the form of speech involved in the translation process: **literary** and **informative translation, written** and **oral translation** (or interpretation). *Informative translation* is rendering of non-literary texts into the target language, the main purpose of which is to convey a certain amount of ideas, to inform the reader. A number of subdivisions can be also suggested for informative translations: *scientific and technical texts; newspaper materials; official papers; public speeches, political and propaganda materials, advertisements, etc..*

The existing models of the translating process are based on: **the situational** (or referential) **model** which intermediate level is extralinguistic. It is the described reality, the facts of life that are represented by the verbal description, based on the identity of the situations described in the original text and in the translation; **the semantic-transformational model** postulates the similarity of basic notions and nuclear structures in different languages. Translator should understand what the original text is about and describe the situation in the target language. **The transformational model** postulates that in any two languages there is a number of nuclear structures which are fully equivalent to each other. The translation is presumed to be done in three transformational strokes: 1) *the stage of analysis* – transformation of the original structures into the nuclear structures, transformation performance within SL; 2) *the stage of translation proper* –replacement of the SL

nuclear structures with the equivalent nuclear structures in TL; 3) *the stage of synthesis* –development the latter into the terminal structures in the text of translation. **The transformational model** may include the following ways of translation: 1)**Transliteration**: e.g., *And if ever you need me, send for me, call on me by my name: Estarriol. ‘А якщо я буду тобі потрібен, поклич мене моїм іменем: Естарріол’.* 2)**Transcription**: e.g., *This is a rock; talk in the True Speech ‘Це – граніт, його назва Істинною мовою – “моук”.* 3) **Practical transcription**: e.g., *I will give you 20 bucks, but not to sing, all right? ‘Я дам тобі 20 баксів, тільки не співай’.* 4) **Incrustation** (Direct Inclusion, Inlay): e.g., *I found a long, flowing coat on eBay. ‘Знайшов довге пальто на eBay’.* 5) **Calquing** (Loan translation, Word-for-word / Literal translation): e.g., *<...> to become an ethical hacker is a desire to apply own knowledge... ‘<...> щоб стати «етичним» хакером, необхідно проявити бажання застосовувати власні знання ...’.*

Lexical-semantic transformations are: 1) **Concretization** (Substantiation): e.g., *<...> to force indigenous peoples to leave their lands and to weaken traditional authorities. ‘<...> примусу корінних народів покинути свої землі і ослаблення традиційних органів влади’.* 2)**Generalization**: e.g., *Armed conflicts provide by far the highest threat to the security of media professionals. ‘Збройні конфлікти безсумнівно становлять найбільшу загрозу для безпеки працівників засобів масової інформації’.* 3)**Differentiation** (Contextual replacement) [2, с. 114]: e.g., *the oppressor's wrong – НЕПРАВДА ПРИТЕСНИТЕЛЯ (Ав.), НЕСПРАВЕДЛИВОСТИ УГНЕТАТЕЛЯ (М.М.) – відповідають лексико-семантичним варіантам у семантичній структурі слів-компонентів оригіналу.* 4) **Modulation** [2, с. 114]: e.g., *In those days the Kargad Empire was strong. ‘У ті часи Каргадське королівство було могутньою державою’.* 5)**Antonymic translation** [2, с. 115]: e.g., *Keep foreign goods out! “Не допускати імпорту іноземних товарів!”.*

Lexical- grammatical transformations are: 1) **Grammatical replacement** (substitution): - **morphological replacement** : e.g., *She had wanted him to devote himself to study. ‘Вона хотіла, щоб він цілком віддався навчанню’.* - **syntactic replacement** : e.g., *He wanted her to feel with him this big thing that was his, that he*

*had seen with his own eyes. 'Він хотів, щоб Рут відчула разом з ним те велике, що він бачив власними очима'. 2) Amplification (Addition) [2, с. 113]: e.g., <...> he felt an overpowering desire to die for her <...>. 'він рантом відчув непереможне бажання віддати за неї життя'. 3) Elimination (Omission) [2, с. 113]: e.g., *That process should not be held hostage to terrorists*. 'Не слід робити цей процес заручником терористів'. 4) Transposition [2, с. 113]: e.g., *A policeman on a street corner eyed him suspiciously, then noted his sailor roll*. 'Полісмен на розі підозріливо глянув на нього і по ході пізнав у ньому матроса'. 5) Explication (descriptive translation): e.g., <...> *the challenge of playing an advergame impacts children's brand attitudes*. '<...> який вплив має рекламний контент у грі, на ставлення дітей до виробника'. 6) Compensation for the losses in translating [2, с. 15]: e.g., <...> *to instigate political instability and socio-economic chaos*. 'сприяють політичній дестабілізації і створенню хаосу в соціально-економічній сфері'. 7) Total reorganization of the text segment [2, с. 115]: e.g., *The medieval metaphysics of Kant had given him the key to nothing, and had served the sole purpose of making him doubt his own intellectual powers*. 'Середньовічна метафізика Канта нічого не відкрила Мартінові, а тільки похитнула його віру в свої розумові здібності'.*

In *technical translation* the main goal is to identify the situation described in the original. The technical translator is also expected to observe the stylistic requirements of scientific and technical materials to make text acceptable to the specialist.

Література:

1. Карабан В.І. Теорія і практика перекладу з української мови на англійську мову / В.І. Карабан. – В. : Нова книга, 2003. – 608 с.
2. Максимов С.Є. Практичний курс перекладу (англійська та українська мови). Теорія і практика перекладацького аналізу тексту : навч. посібник. – [Видання 3-є, виправлене та доповнене] / С. Є. Максимов. – К. : Вид. центр КНЛУ, 2016. – 176 с.

Введенська Т. Ю.

*Канд. філол. наук, завкаф. перекладу Національного
технічного університету «Дніпровська політехніка»*

Алексєєв А. Я.

*Доктор філол. наук, професор кафедри перекладу Національного
технічного університету «Дніпровська політехніка»*

м. Дніпро, Україна

STYLISTIC AND ETHNOCULTURAL PECULIARITIES OF TRANSLATION: CURRENT TRENDS

Language, as a living organism, is born, lives and dies. Throughout its “life”, a constant evolution of its forms and meanings takes place: obsolete concepts disappear together with their forms and meanings, new ones are born, occasional or emotional meanings can become expressive, vulgar meanings - neutral and vice versa. All these processes leave an indelible imprint on the understanding of the very essence of the language, its aesthetics and, as a result, implementation of its aesthetic function.

The aesthetic function of the language is mainly ascribed to the style of fiction, although by and large it manifests itself in all areas of communication. The state of linguistic scientific thought today certainly cannot but affect the style, where its original subject is reinterpreted under the influence of new achievements of modern linguistics. Understanding of such basic concepts of stylistics as stylistic meaning, style, and the norm of a language becomes deeper and scientifically grounded. Attention should be paid to another aspect of possible stylistic research using the techniques and methods of language analysis developed in the bosom of cognitive linguistics. Here, we mean the possibility of using conceptual analysis in stylistics. Of course, the translator may not be aware of all the theoretical and practical subtleties of its application, but their understanding and task of adequately conveying the “spirit” of the original in the target language are always present in their practical activities.

It must be assumed that in every national language picture of the world, which is a product and a reflection of its conceptual system, there is a stylistic stratum characterized by its ethnocultural and other features. These features are distributed to varying degrees among the various conceptual spheres that make up this conceptual system. Therefore, it becomes evidently expedient to single out the stylistic subconcept as an integral component of any concept sphere or as an integral part of the concept, if we take into account that the stylistic information of a verbal sign is material and is included in the scope of its meaning. From this perspective, the translator cannot but take into account the place and role of the stylistic stratum in a specific language picture of the world. Thus, contrasting and translation studies will acquire a more reliable scientific apparatus of analysis when clarifying the specifics of not only each individual conceptual ethnosystem, but also the features of its verbal realization functioning and reflection in the language of translation.

The modern conceptual approach to many problems of translation, including the identification of a stylistic subconcept in the linguistic picture of an ethnos, correlates in many respects with the concept of an emotional-semantic dominant, which a translator must understand before starting to translate a text. When translating, these purely linguistic points may be beyond the theoretical competence of the translator. However, before starting the translation, he must have a perfect idea of the stylistic dominant of the translated text, i.e. its stylistic subconcept, and in accordance with it - use one or another linguistic unit and one or another stylistic marking (tonality). Incorporating this feature of the original text will positively affect the quality of the translated material and bring it as close as possible to the goal that each translator tries to achieve - creation of an adequate (equivalent) translation.

In a “working” environment, the translator, of course, is far from all these theoretical calculations, since they “work” with specific language material, use specific language units, resorting, as Roman Jakobson says, to selection of expressive means on the paradigmatic axis and their combination on the syntagmatic axis.

Висоцька Т. М.

к.ф.н., доц. каф. перекладу

НТУ «Дніпровська політехніка»

м. Дніпро, Україна

ТЕХНІЧНИЙ ТЕКСТ: ТИПИ ТЕРМІНІВ

Метою нашого дослідження став типологічний аналіз термінів, що функціонують у технічних текстах гірничої спрямованості. Слід зазначити, що у технічних текстах, на відміну від науково-технічних, домінує не загальнонаукова лексика, а лексика загальнотехнічна. До цього типу лексики відносимо слова, які визначають науково-технічний або виробничо-технічний характер тексту. На відміну від загальнонаукової лексики, загальнотехнічна лексика значною мірою складається зі слів, що співвідносяться з технічними об'єктами (*апарат, устрійство, машина, механізм* тощо).

Співвіднесеність з певним типом поняття обумовлює найбільш істотні змістовні ознаки, що розкривають семантичні особливості, відповідно до яких всі терміни можуть бути розділені на денотативні і сигніфікативні [2, с. 76-77]. Денотативна лексика тяжіє до позначень предметів зовнішнього світу, денотатів, сигніфікативна - до позначень понять - сигніфікатів»[3, с. 58]. У номінативній системі виробничо-технічних текстів домінують денотативні, конкретно-понятійні терміни.

Серед загальнотехнічних термінів, крім денотативних термінів (типу *винт, конвейер, транспортер, манипулятор, екскаватор, самосвал*), виділяється значна група слів, які займають за своєю семантикою проміжне положення між денотативним і сигніфікативним термінами і в силу цього можуть бути віднесені до термінів денотативно-сигніфікативного типу. Йдеться про загальнотехнічних лексемах, які не називають конкретних реалій, а лише позначають широкі по семантичному обсягом родові поняття про клас, сукупності об'єктів. У семантиці таких лексем поєднуються денотативного

(предметне) і сигніфікативне (понятійне) значення, чого немає у чисто денотативного одиниць термінологічної лексики - загальнотехнічних термінів-назв конкретних технічних реалій і предметів.

Загальнотехнічні терміни обох типів активно використовуються при утворенні складених термінів, що позначають, наприклад, гірничотехнічні артефакти: *центробежный воздушный сепаратор с вращающимися тарелками, стержневой болт, натяжной винт, башенный экскаватор, шнековый загрузочный аппарат, прибор фильтрующего действия, загрузочное устройство ленточного конвейера, шахтное погрузочно-дозировочное устройство, дробильно-сортировочная установка, конвейерно-струговая установка* и др. На відміну від загальнотехнічних термінів денотативно-сигніфікативного типу складені терміни, утворені на їх основі, належать до конкретних, денотативного термінам.

Важливу роль в позначенні артефактів грає і такий засіб термінологічної номінації, як номенклатурний знак, тобто інші номінативні одиниці, співвідносні зі спеціальними поняттями і об'єктами (номенклатурні найменування, номенклатура). Як правило, номенклатурне найменування є номінативним утворенням, що складається з двох частин. Перший синтаксично головний компонент є загальним (родовим) терміном, до імені якого приєднується другий досить умовний компонент (номенклатурний показник, номенклатурний маркер). У свою чергу, номенклатурний показник у складі технічних і виробничо-технічних номенів найчастіше складається з двох частин: графемної (буквеної) і цифрової, за кожною з яких закріплені цілком певні функції.

Проілюструємо номенклатурні позначення деяких технічних артефактів, зазначених, наприклад, в «Гірничій енциклопедії»: «Маркують комплекси очисні довгих очисних вибоїв для пластів до 35 ° зазвичай буквами МК або КМ (наприклад, КМ87, КМ97Д, КМ81, 1МКМ, 2МКЕ - комбайнові комплекси) і ними ж з приставкою С, якщо виїмка здійснюється струговою установкою (наприклад, КМ88С - струговий комплекс). Літерне позначення комплексу

очисного з захисно-які підтримують кріпленнями - ОКП або УКП. Цифрова приставка 1, 2 або 3 перед індексом означає типорозмір комплексу очисного. Якщо до найменування комплексу після індексу-номера додана буква А (наприклад, КМ87А або 2КГДА), комплекс очисний автоматизований, буква З (наприклад, КМЗ) - працює з закладкою виробленого простору [1]. Таким чином, номени, як правило, заміщають розгорнуті описи іменованих артефактів, представляючи їх в економній, компресивній формі. Це найбільш штучна і тому найбільш схильна до змін частина спеціальної лексики, що функціонує у технічних текстах гірничої спрямованості.

Література:

1. Горная энциклопедия [Текст] / под редакцией Е. А. Козловского. – М.: Советская энциклопедия. 1984–1991. – Т. 4. – 1989. – 623 с. [Электронная версия]. – Режим доступа : <http://www.mining-enc.ru/>.
2. Пристайко Т.С. Лексико-номинативная организация специального текста / Т. С. Пристайко. – Д. : УКО ІМА-прес, 1996. – 200 с.
3. Степанов Ю.С. Имена, предикаты, предложения (семиологическая грамматика) / Ю. С. Степанов. – М. : Наука, 1981. – 361 с.

Кирпа Т. А.
*магістр, асистент,
кафедра перекладу
НТУ «Дніпровська політехніка»
м. Дніпро, Україна*

ФОРМУВАННЯ БІЛІНГВІЗМУ В ПРОЦЕСІ ВИВЧЕННЯ ДРУГОЇ ІНОЗЕМНОЇ МОВИ У ЗАКЛАДАХ ВИЩОЇ ОСВІТИ

Соціально політичні зміни у сучасному суспільстві потребують вирішення однієї з головних проблем міжнаціональної згоди, порозуміння між народами в поліетнічній державі, становлення та розвиток різних форм двомовності (багатомовності). Таке розмежування володіння мовами пов'язано з білінгвальним і полілінгвальним характером соціуму.

Дослідження вчених, а також певний досвід роботи у закладах вищої освіти підтверджують, що гармонійна двомовність – одна з головних можливостей подолання мовних труднощів між народами, оптимізація і регулювання міжнаціональних відносин.

Вчений з проблем мовних контактів У. Вайнрайх визначив двомовність (білінгвізм) як «практику поперемінного використання двома мовами. Особа, яка володіє двома мовами, називається двомовною або білінгвом» [1, с. 22].

За визначенням В.Ю. Розенцвейга двомовність – це володіння двома або декількома мовами, а також регулярний перехід з однієї мови на іншу виходячи з ситуації спілкування [2, с. 9].

У процесі навчання при білінгвізмі, англійську мову вивчають як першу мову, а другу – будь-яку іншу іноземну мову, у нашому випадку – німецьку. Тому білінгви під час розмови мають можливість активно вживати дві мови в рамках певної соціальної спільності з урахуванням ситуації. До того ж вони можуть володіти як усною так і письмовою (літературною) мовою або тільки однією формою акта комунікації.

Білінгвізм підрозділяється на два типи двомовності : односторонній або двосторонній.

У вітчизняній та зарубіжній філологічній науці двомовність як проблема розглядається у вузькому та широкому розумінні. У вузькому розумінні двомовність означає володіння двома мовами: першою (рідною) і другою, при цьому рівень володіння другою мовою максимально наближений до рівня володіння першою мовою. Тому зрозуміло, що практика поперемінного використання індивідом двох мов у своїй мовній діяльності визначається як білінгвізм, а індивід, який використовує у своїй мовній діяльності дві мови називається білінгвом. У широкому розумінні двомовність означає вміння використовувати дві мови в різних сферах спілкування. А.А. Метлюк стверджує, що «термін «білінгвізм» застосовується у випадках індивідуального володіння двома мовами і у випадках колективного або масового володіння мовами. Володіння другою мовою може бути різним – від елементарного до повного та вільного спілкування» [3, с. 18]. Вчені з двомовності виділяють соціологічні, лінгвістичні, психологічні, педагогічні та інші аспекти двомовності.

З лінгвістичної точки зору двомовність має справу з аналізом співвідношення структур і структурних елементів мов і взаємовплив та взаємодії на різних рівнях і розділах мови. Психологічний аспект вивчення двомовності на думку Г.М. Вишневської, відображає «специфіку мовних психофізіологічних механізмів людини, яка використовує дві звукові системи в спілкуванні [4, с. 17]. Завдання соціологічного аспекту – визначення обсягу суспільних функцій і сфер застосування кожної із двох мов, якими користується двомовне населення. Двомовність спирається на психологічні, лінгвістичні та соціолінгвістичні аспекти. Основне завдання педагогічного аспекту – розібратися і на практиці застосувати методи і прийоми навчання двома мовами, вивчити ступінь володіння ними. До даного поняття входять як усні (аудіювання, говоріння), так і письмові види мовленнєвої діяльності (читання, письмо).

Найбільш поширеними типами двомовності вважаються природний і штучний білінгвізм, вони формуються під час постійного спілкування і через цілеспрямоване свідоме оволодіння іншою мовою без участі її носіїв (наприклад німецькою).

Література :

1. Вайнрайх У. Языковые контакты: состояние и проблемы исследования / У. Вайнрайх. – Киев : Вища школа. Изд-во при Киев. ун-те, 1979. – 263 с.
2. Розенцвейг В.Ю. Основные вопросы теории языковых контактов / В.Ю. Розенцвейг // Новое в лингвистике. Вып. VI. Языковые контакты. – М., 1972. – С. 5 – 24.
3. Метлюк А.А. Интонация альтернативного вопроса в английском языке / А.А. Метлюк // метод. пособие. – Минск, 1976. – 43 с.
4. Вишневская Г.М. Билингвизм и его аспекты / Г.М. Вишневская. – Иваново : ИвГУ, 1997. – 98 с.

Короткова С. В.

*кандидат филологических наук, доцент
доцент кафедры перевода Национального технического
университета «Днепропетровская политехника»*

ОСОБЕННОСТИ ФУНКЦИОНИРОВАНИЯ НАРЕЧИЙ МЕРЫ И СТЕПЕНИ КАК СЛОВ-ГРАДУАТОРОВ В СПЕЦИАЛЬНЫХ ТЕКСТАХ В НЕМЕЦКОМ ЯЗЫКЕ

Анализ последних исследований показывает, что наречие в иностранных языках, а именно в немецком, является специфической частью речи. Ученые отмечают, что упорядочение объектов действительности и их признаков в соответствии с некоторой шкалой является одной из важных мыслительных операций, сопровождающих процесс научного и обыденного познания человеком окружающего мира.

В современных исследованиях для обозначения процедуры установления степени проявления признака используется введенный Э. Сепиром [5, с. 43] термин градуирование. Результаты градуирования как ментальной процедуры получают в современном языке свое лексическое и грамматическое отражение: например, все слова, поддающиеся количественному определению, и слова, к которым применимы понятия качества, грамматические формы со значением меры и степени проявления признака.

Семантическая категория, суть которой заключается в отражении способности качественного признака выступать в данном носителе в той или иной степени проявления относительно другого носителя нормы этого признака, а также находиться в состоянии перехода от одной степени проявления к другой [5, с. 43], обозначается термином градуальность. Рассмотрение семантических и структурных особенностей наречий-градуаторов в лингвистике имеет многоаспектный характер. Слова, которые передают градуальное значение, были объектом изучения многих ученых.

Семантическая категория, суть которой заключается в отражении способности качественного признака выступать в данном носителе в той или иной степени проявления относительно другого носителя или нормы этого признака, а также находиться в состоянии перехода от одной степени проявления к другой [1, с. 20], обозначается термином *градуальность*. Слова, передающие градуальное значение (меры, степени, величины признака, процесса, явления, предмета), были объектом изучения многих исследователей, начиная с Аристотеля и по настоящее время. Значительный вклад в развитие теории градуальности внесли работы С. М. Колесниковой, в которых представлен обзор лингвистических трудов, посвященных лингвистическому описанию градуальности в современном языкознании [2, с. 33–44], выработаны основные положения и обоснован терминологический аппарат, описывающие градуальность как функционально-семантическую категорию. Специфика градуальности заключается в особой, «мерительной», градуальной функции, которая реализует в языке коммуникативную цель выражения (самой) высокой / (самой) низкой степени признака разнообразных объектов действительности [2, с. 34–35]. К средствам выражения градуального значения в языке наряду с – другими относятся наречия меры и степени, активно функционирующие, как мы уже отметили, в специальных текстах и способные наиболее ярко выразить градуальное значение. Наречия – показатели градуальности признака принадлежат к разрядам кваликативных и квантитативных наречий, выполняющих в сочетании с полнозначным словом функцию указания на степень величины, интенсивности или количества. Ученые отмечают, что в семантике наречий меры и степени синтезированы характеристики качественных и количественных признаков, а также степени интенсивности их проявления [4, с. 5]. К наречиям-градуатам могут быть отнесены такие единицы как: *nur, kaum, fast, vollständig, vollkommen, gemäßigt, wenig, äußerst, sehr* и т.д. Концепт «градуальность» выступает системообразующим фактором в классификации наречий-градуаторов. В семантике самого наречия-градуатора нет послыания на эталон сравнения. В качестве градуаторов выступают

наречия, в семантике которых значение степени является основным и присущим в любом контексте. Выделение сем «норма – меньше нормы – больше нормы» дает основание выделить следующую типологию.

1. Наречия-градуаторы, указывающие на высокую степень: *sehr, völlig, extrem, vollständig, überaus, absolut, tief*.

2. Наречия-градуаторы, указывающие на достаточную степень, норму: *nur, genug, mäßig, enthaltsam, übereinstimmend*.

3. Наречия-градуаторы, указывающие на недостаточную степень: *kaum, wenig, fast, niedrig, halbwegs*.

Данные значения являются фокусными на шкале градуирования.

Анализ лексической сочетаемости наречий на материале синтагматики наречий – показателей градуальности признака показал, что категория градуальности в специальных текстах активно выражается с помощью наречных интенсификаторов (*höchst, stark, genug, sehr* и др.) и квантификаторов (*völlig, viel, wenig, oft, selten* и др.). Наречия-градуаторы шкалируют степень – интенсивность – количество проявления чего-л. по трем основным областям: меньше нормы (*wenig, leicht, kaum, fast, halbwegs* и др.) – норма (*genug, gewöhnlich, normal* и др.) – больше нормы (*äußerst, ganz, völlig, größtenteils* и др.).

Следует отметить, что наиболее частотными являются сочетания наречия-градуатора с прилагательными, глаголами и причастиями, в то время как сочетания с существительными и наречиями в немецком языке наименее частотны. Наречие *sehr* возглавляет в немецком языке синонимический ряд, который выражает идею такой степени свойства или интенсивности состояния, которая существенно превышает норму. Наречие *sehr* имеет наиболее широкое значение и может указывать на существенное превышение нормы по отношению и к степени свойства, и интенсивности состояния и количества каких-либо объектов.

Как видно, в специальных текстах категория градуальности находит достаточно широкое отражение. Здесь функционирует достаточно представительная группа наречий со значением признака – интенсивности –

количества. Многие наречия-градуаторы в немецком языке характеризуются общенаучным характером и избирательной синтагматикой.

Список литературы:

1. Воротников Ю. Л. Функционально-грамматическая сфера градационности признака в современном русском языке [Текст] : дис. на соискание ученой степени канд. филол. наук : спец. 10.02.02 «Русский язык» / Ю. Л. Воротников. – М., 1987. – 214 с.
2. Колесникова С. М. Градуальность: системные связи и отношения в русском языке : моногр. / С. М. Колесникова. – М. : МПГУ, 2012. – 294 с.
3. Короткова С. В. О синтагматических возможностях наречия в специальном тексте. – Вісник Дніпропетровського університету. Серія : Мовознавство. – Вип. 23 (2). – Т. 20. – 2017. – С. 61 – 67.
4. Никитина Л. Б. Градуирование, градуальность, градуированность: к проблеме упорядочивания терминологического и понятийного аппарата лингвистических исследований [Электронный ресурс] / Л. Б. Никитина. – Режим доступа: http://www.rusnauka.com/33_DWS_2013/Philologia/3_149880.doc.htm (Дата вхождения 3.09.2015).
5. Сэпир Э. Градуирование / Э. Сепир // Новое в зарубежной лингвистике. – Вып. 16. Лингвистическая прагматика. – М. : Прогресс, 1985. – С. 43–78.

Савіна Ю. О.

*к. філол. н., доцент кафедри перекладу
Національного технічного університету
«Дніпровська політехніка»*

ВЕРБАЛЬНЕ ТА НЕВЕРБАЛЬНЕ ВИРАЖЕННЯ НАЦІОНАЛЬНИХ ОСОБЛИВОСТЕЙ

Спілкування виступає як взаємодія суб'єктів, що породжується потребами із спільного існування. У процесі спілкування відбувається взаємний обмін видами і результатами діяльності, ідеями, почуттями, установками і т.д. Саме спілкування організовує соціум і дозволяє людині жити і розвиватися в ньому, координуючи свою поведінку з діями і поведінкою інших людей. "Немає сфери людської діяльності, яка не могла б бути розглянута крізь призму спілкування, не кажучи вже про те, що саме спілкування, опосередковане знаками, все більш кристалізується в самостійну діяльність з певною психологічною структурою ..." [1, с. 268].

Залежно від способів, прийомів і стилів спілкування прийнято виділяти вербальну та невербальну міжкультурну комунікацію.

Під **вербальною** комунікацією розуміється мовне спілкування, що виражається в обміні думками, інформацією, емоційними переживаннями співрозмовників. Вербальна комунікація, як вважають фахівці може проходити переважно у формі діалогу або монологу. Під **невербальною** комунікацією в науці розуміється сукупність немовних засобів, символів і знаків, які використовуються для передачі інформації та повідомлень у процесі спілкування. В основі невербальної комунікації лежать два джерела – біологічний і соціальний, вроджений і набутий в ході соціального розвитку людини.

Слово – головний елемент комунікації. Значимість і смисл слова – взаємопов'язані, але не ідентичні іпостасі словесної семантики, де власне

смишли, а не значення є індикаторами повноти комунікації та порозуміння мовців у межах однієї чи різних культур. Семантична відмінність слів являє собою велике питання у наукових колах серед дослідників особливостей міжкультурної комунікації. Розбіжність семантичних структур багатозначних слів у різних мовах відображає суттєві особливості лексичних систем і відіграє важливу роль при засвоєнні іноземної мови. Таке поняття, як інтерференція (явище перенесення особливостей рідної мови на іншу, виучувану мову, наслідком чого є помилки (фонетичні, лексичні, граматичні) у мовленні тих, хто послуговується цими мовами) також відіграє велику роль при вивченні іноземної мови та під час міжкультурної комунікації [1]. До прикладу можна навести англійське слово *answer*, де крім значень, які збігаються з українським *відповідати*, має також інші види перекладу: «виконувати» (to answer orders — виконувати накази), «сплачувати борги» (to answer debts), «мати успіх, удаватися» (the experiment has not answered at all — експеримент зовсім не вдався), «відчиняти двері (комусь)» (to answer the door) та ін.

Окрім вербальних засобів комунікації на культуру спілкування впливають також жести співрозмовників, інтонація, паузи, рухи тіла тощо. Слід зазначити, що міміка, жести і різноманітні рухи тіла здавна привертати увагу вчених різних галузей знань. Проте невербальні засоби комунікації почали особливо інтенсивно вивчати лише наприкінці 50-х років ХХ ст.

За словами Корнєєвої Л.М., взагалі, невербальних сигналів у нашому житті використовується дуже багато, навіть за приблизними підрахунками близько 1 млн. У широкому розумінні до них відносяться різноманітні предметні знаки-символи, у вузькому – знаки, пов'язані із зовнішністю та тілом людини [2].

Тому для розуміння символічних жестів, знаків необхідно знати традиції даного народу, в той час як інші жести однозначно розкриваються в межах комунікативної ситуації. Доволі часто однакові значення мають у різних мовних спільнотах неоднакове жестове втілення (так, показуючи “один”, українці виставляють вказівний палець, а угорці – великий). Але до комунікативного дисонансу можуть призвести перш за все полісемні жести, значення яких

обумовлено національними особливостями та культурними традиціями певного етносу. Добре відомо, що кивки головою в Болгарії мають антонімічне значення до звичних нам “так”/”ні”; в Італії та Греції нахил голови вперед означає ствердження, а назад – заперечення; потирання вказівним пальцем носа у французів означає “обережно”, у голландців – “ти п’яний”. Навіть жести, які вважаються інтернаціональними, зберігають у деяких країнах первинне значення: “о’кей” – у Франції (“нуль”, “нічого”), в Японії (“гроші”) [2].

Тож можна зробити висновок, що попри постійні зміни в суспільстві, природі незмінною залишається сутність людського спілкування: це обмін думками, інформацією і досягнення взаємного порозуміння, гармонії стосунків в усіх сферах і на всіх рівнях буття людини. Однак форми, засоби і методи людської комунікації постійно змінюються.

Література:

1. Вовчок З.І. Особливості лексичної інтерференції в умовах контактування близькоспоріднених мов. [Електронний ресурс] – режим доступу до ресурсу: <http://dSPACE.nbuv.gov.ua/bitstream/handle/123456789/76217/25-Vovchok.pdf>
2. Дрідзе Т.М. Текстова діяльність у структурі соціальної комунікації. Проблеми семіосоціопсихології / Т.М. Дрідзе. – М. – 1984
3. Корнеєва Л.М. Невербальні засоби в міжкультурній документації .[Електронний ресурс] – режим доступу до ресурсу: <http://dSPACE.nbuv.gov.ua/bitstream/handle/123456789/74032/26Korneva.pdf>
4. Манакін В.М. Мова і міжкультурна комунікація / В.М. Манакін – К. – 2012, 212с.

Савченко О. В.

к.ф.н., доц. каф. іноземних мов

ДВНЗ «Український державний хіміко-технологічний університет»

м. Дніпро, Україна

ОСОБЛИВОСТІ КОМУНІКАТИВНОГО МЕТОДУ ВИКЛАДАННЯ ПЕРЕКЛАДУ

В умовах зростання і розвитку комунікаційних процесів між різними країнами, в час коли людину постійно оточують так звані міжкультурні та міжмовні комунікативні ситуації, питання підготовки фахівців, які забезпечують комунікацію між представниками різних лінгвокультур, набуває особливого значення.

Це важливо, більшою мірою, для забезпечення виконання комунікантами певних професійних завдань. Професійна прагматика перекладу, її орієнтація не просто на спілкування на стику двох лінгвокультур, а на поліфункціональну професійну діяльність комунікантів, ставить перед педагогічною наукою завдання пошуку ефективних методів оволодіння необхідними компетенціями.

У цьому сенсі основною метою процесу навчання перекладу є формування у студентів системи компетенцій, які дозволяють їм ефективно брати участь у діяльності щодо забезпечення професійно-орієнтованої міжмовної комунікації в якості перекладача. Тут переклад, першою чергою, розглядається як вид мовленнєвої діяльності в білінгвальному середовищі, в якому перекладач є мовним посередником між двома комунікантами, мотивованими в прямій або непрямій формі на спілкування і володіння білінгвальною сутністю.

Сутність комунікативної концепції під час навчання іноземної мови полягає в тому, що в процесі навчальних занять створюються спеціальні умови, в яких студент, спираючись на набуті знання, самостійно вирішує комунікативні завдання засобами іноземної мови в процесі моделювання

ситуацій професійного спілкування або в процесі пошуку рішень під час читання наукової літератури.

Зазначимо, що навчання іноземної мови є, першою чергою, творчим процесом. Це означає, що воно не може бути повністю алгоритмізованим, оскільки неможливо дати алгоритми породження безлічі ймовірних комбінацій мовленнєвих одиниць. Водночас оволодіння іншомовною лексикою можна сприймати, як набуття здатності перебувати студентів у властивій людині соціально-комунікативній позиції, однак вже у іншомовному кодї. Відповідно до цього, спілкування мовою, яка вивчається, є необхідним складником процесу навчання, будучи одночасно метою цього навчання, основним засобом та вмінням із її досягнення.

Салліван [1] зазначає, що навіть поверхневий погляд на комунікативний метод показує, що він нерозривно пов'язаний з цінностями і установками, прийнятими в суспільстві, тобто несе в собі перш за все практичне, а не теоретичне, значення, що безсумнівно дуже важливо для майбутніх перекладачів.

Є. Пасів сформулював принципи комунікативного навчання, які, ймовірно, дають найповніше уявлення про комунікативний підхід:

1. *Принцип мовленнєво-розумової активності.* Початковим моментом мислення є проблемна ситуація, яка і визначає залучення особистості в розумовий процес.

2. *Принцип індивідуалізації.* Спілкування завжди індивідуальне, забарвлене і зумовлене всіма рисами індивідуальності людини (індивідуальне, суб'єктне і особистісне).

3. *Принцип функціональності.* Кожен вид мовленнєвої діяльності засвоюється на основі вправ в конкретному виді діяльності при їх тісній взаємодії.

4. *Принцип ситуативності* передбачає визнання ситуації як одиниці організації процесу навчання іншомовному спілкуванню.

5. *Принцип новизни* забезпечує підтримку інтересу до навчання, формування мовленнєвих навичок та розвиток комунікативної функції мислення [3].

Спираючись на вищезазначені принципи навчання, ми можемо сформувані базові та специфічні принципи використання комунікативного методу під час викладання перекладу. Під базовими ми розуміємо принципи, які носять універсальний, абсолютний, постійний характер і не залежать від типу навчального закладу і умов навчання, а під специфічними – принципи, які актуальні в процесі навчання певному аспекту навчальної дисципліни, в нашому випадку – перекладу.

На нашу думку, базовими для навчання усного перекладу слід визнати загальнодидактичні і загальнометодологічні принципи. До загальнодидактичних відносять принципи свідомості, наочності, науковості, виховуючого навчання, систематичності і послідовності. До загальнометодологічних принципів, зазвичай, належать принципи комунікативності, домінуючої ролі вправ, професійної спрямованості навчання, принципи автентичності навчальних матеріалів [4].

Специфіка принципів навчання перекладу зумовлена особливостями самої навчальної дисципліни. Вона полягає у подвійному характері змісту навчання. З одного боку, переклад є теоретичною лінгвістичною дисципліною, а з іншого – він є дисципліною, основний зміст якої складають практичні навички та вміння. Саме тому ця навчальна дисципліна реалізується як єдиний теоретико-практичний курс, метою якого є як отримання студентами теоретичних знань, так і оволодіння ними навичками і вміннями усного перекладу. Серед специфічних принципів навчання усному перекладу на перше місце доречно поставити принцип навчання перекладу в контексті комунікативних методів, реалізація якого є основним шляхом формування соціокультурної компетенції у майбутнього перекладача [2]. Переклад, як відомо, є процесом не тільки міжмовної, а й міжкультурної комунікації, де перекладачеві відводиться роль посередника. З огляду на це, принцип навчання

перекладу в контексті широкого застосування комунікативних методів набуває особливого значення.

Список використаних джерел

1. Sullivan, P.N. (2000). Playfulness as mediation in communicative language teaching in a Vietnamese classroom. In J.P. Lantolf, ed. Sociocultural theory and second language learning. 115-32. Oxford: Oxford University Press.

2. Кушнина, Л. В. (2016). Языковая личность переводчика в свете современных научных парадигм. Вестник ПНИПУ. Проблемы языкознания и педагогики, 4, 75-85.

3. Пассов Е.И. Коммуникативный метод обучения иноязычному говорению. – М.: АCADEMIA, 2005.

4. Чужакин А.П. (2018). Прикладная теория устного перевода и переводческой скорописи. Курс лекций. Москва. Р.Валент, 232.

Хуртак І. В.

ст. викладач

каф. перекладу

НТУ «Дніпровська політехніка»

ВИКОРИСТАННЯ ГРАМАТИКИ В ПІДРУЧНИКАХ ТА АУДИТОРІЇ (ПОРІВНЯННЯ)

Кілька років тому Інститут Гете здійснив великий проект на тему "Грамматика в класі". Різні напрями дидактичних досліджень іноземних мов давали рекомендації щодо важливості викладання граматичних правил у навчанні іноземних мов.

На думку Рейнера Шмідта, основою викладання мови є не лінгвістична грамматика, "яка представляє правила мови абстрактно та компактно. Це може бути лише грамматика, яка описує вибір явищ із граматики мови конкретно й настільки детально, наскільки це необхідно" [4, с. 154]. Отже, грамматика - не мета уроку, а лише засіб та допомога у використанні мови, яку потрібно вивчити. Підручник є основним, а часто і єдиним джерелом для презентацій граматики та вправ. Ми хотіли б коротко підсумувати, які варіанти граматичної роботи можна спостерігати в підручниках.

Типовий для підручників є метод перекладу граматики. У «Типології вправ для комунікативних уроків німецької мови» [3, с. 14] названі такі характерні види вправ для цього методу граматичного перекладу: формування правильних пропозицій по правилу (застосування правила); перетворювання пропозицій згідно формальним граматичним категоріям; переклад (з рідної мови на німецьку; з німецької мови на рідну мову). Підсумовуючи, підручник цього методу можна описати наступним чином: здобувачі освіти, які навчаються, повинні вміти формулювати та застосовувати правила. Метою всіх перевірок успішності навчання є довести знання граматики. Позитивні наслідки такого методу можна продемонструвати з багатьох видів досвіду наступним

чином: багато тих, хто навчається, добре справляються з граматикою:можливо, вони дізналися про це на уроці з рідної мови;можливо, ця робота відповідає навчальним традиціям їх країни чи культури. Цей метод дає швидке розуміння системи іноземної мови.

Але ми можемо також показати і негативну сторону цього методу: для слабшого здобувача освіти, який може навіть насолоджуватися іноземною мовою, насправді немає місця в цій системі, оскільки перед кожним реченням має бути вироблено правило, згідно з яким речення має бути підготовленим . Отже, знання правил, яке є необхідною умовою висловлювання та фактичною метою викладання, може негативно впливати на успіх у навчанні.

Описані навчальні проблеми призвели до розробки методичної альтернативи, яка представлена в "Методиці викладання іноземних мов" Герхарда Нойнера та Ганса Хунфельда і названа аудіолінгвальним / аудіовізуальним методом [2;с.20]. У підручниках аудіолінгвального / аудіовізуального методу основна увага приділяється діалогічним навичкам мовлення. Найпоширеніший текст у цих підручниках - це діалог. Граматична термінологія не використовується в інструкціях із вправ. Також сюди входять робочі зошити, аудіокасети, дошки зображень, слайди або фільми для викладання мови. Вже цитована "Типологія вправ для комунікативних уроків німецької мови" називає такі типи вправ, характерних для цього методу [3; с.12]: вправи для створення діалогу, керовані зображеннями; відтворення сцен діалогу; вправи на переформування; утворення речень з окремих елементів.

Використовуючи цей метод, ми можемо назвати інші проблеми: якщо весь процес засвоєння мови організований за цим методом, тоді важливим навчальним посібникам відмовляють ті студенти, які навчаються, застосовуючи правила. Насправді, не можна відмовлятися від передачі базової граматики німецької мови: у повсякденних ситуаціях домінують окремі граматичні теми.

Протягом останніх 20 років у лінгвістиці існує низка різних концепцій про вплив рідної мови на процес вивчення другої мови. Використання рідної мови на уроках граматики (особливо на перших етапах навчання) має не лише

"економічні" причини (пояснення рідної мови швидше), але перш за все освітні причини. Комунікативне навчання означає орієнтування викладання на досвід, інтереси та потреби здобувачів освіти. Цей досвід проводиться рідною мовою. Серйозно сприймати досвід здобувачів освіти означає серйозно сприймати їх мову.

Заключне слово про роботу з граматикою на комунікативних уроках німецької мови Ганса-Юргена Крумма: «Німецька мова вважається особливо складною у багатьох країнах саме завдяки її граматиці. Моя теза полягає в тому, що уроки граматики можуть втратити багато свого жаху завдяки сильнішому залученню до фаз комунікативного навчання та сильнішій орієнтації на власні систематичні здібності здобувачів освіти ,...“[1;с.38].

Література:

1. Krumm H.-J. Grammatik im kommunikativen Deutschunterricht // Dahl J., Weis B. Grammatik im Unterricht. – München: Goethe-Institut, 1988. – S. 22-38.
2. Neuner G., Hunfeld H. Methoden des fremdsprachlichen Deutschunterrichts // Deutsch als Fremdsprache. – 1993. – №8. – S. 18-25.
3. Neuner G. Übungstypologie zum kommunikativen Deutschunterricht. – München: Langenscheidt Verlag, 1981. – S. 11-15.
4. Schmidt R. Das Konzept der Lernergrammatik // Gross H., Fischer K. Grammatikarbeit im Deutsch-als-Fremdspracheunterricht. – München, 1990. – S. 153-155.

Черник О. О.

К. ф. н., доцент кафедри перекладу Національного технічного
університету «Дніпровська політехніка»

м. Дніпро, Україна

ЛЕКСИКА МОВИ ДІЛОВОГО СПІЛКУВАННЯ В КОНТЕКСТІ НАВЧАННЯ СТУДЕНТІВ ЗАКЛАДІВ ВИЩОЇ ОСВІТИ ІНОЗЕМНІЙ МОВІ

Ділове спілкування – це спілкування, метою якого є організація і оптимізація виробничої, наукової, комерційної чи іншої діяльності, де на першому місці стоять інтереси справи, а не конкретних співрозмовників. Отже, ділове спілкування є специфічною формою контактів і взаємодії людей, які представляють не лише самих себе, а й свої організації. Воно включає обмін інформацією, пропозиціями, вимогами, поглядами, мотивацією з метою розв'язання конкретних проблем як всередині організації, так і за її межами, а також укладення контрактів, договорів, угод чи встановлення інших відносин між підприємствами, фірмами, організаціями.

Ця найзагальніша функція ділового спілкування зумовлює особливості стилю. Мові офіційних документів на лексичному рівні притаманне використання архаїзмів, кліше, відсутність розмовних, емоційних слів, уникання синонімів та багатозначних слів, використання скорочень, умовних символів та аббревіатур, термінологічної номенклатури та запозичень.

Найпомітнішою, хоча і не найважливішою, особливістю лексики ділового спілкування є спеціальна система кліше, термінів та наборів виразів, за якими цей стиль можна легко розпізнати, наприклад: *I beg to inform you; I beg to move; I second the motion; provisional agenda; the above-mentioned; hereinafter named; on behalf of; private advisory* [1, с. 313].

В англійській мові ділового спілкування часто використовують запозичення, особливо ті, що мають латинське або французьке походження. Ці

запозичені слова зберігаються в англійській мові завдяки їх точності та однозначності. Наприклад: *force majeure clause* належить до загальних положень, які широко використовують у бізнесі [4, с. 1850].

Залежно від тематики спілкування, комуніканти використовують особливі терміни, фрази та вирази, що миттєво визначають тематику спілкування для адресата. Зокрема, у документах фінансового характеру можна знайти такі терміни, як *extra revenue, taxable capacities, liability to profit tax*, а такі терміни та фрази, як *high contracting parties, to ratify an agreement, plenipotentiary* позначатимуть висловлювання як дипломатичне [1, с. 313–314].

Офіційним документам притаманне не лише використання спеціальної термінології, але й книжкових слів та фраз. Порівняно із звичайною літературною англійською мовою, мова ділових документів є дуже формальною, оскільки тяжіє до вживання більш офіційних форм: *plausible* замість *possible*, *to inform* замість *to tell*, *to assist* замість *to help*, *to cooperate* замість *to work together* [4, с. 1850].

Відмінною рисою мови ділового спілкування є використання архаїчних слів, які часто використовують в юридичних документах, але не часто використовують в інших стилях [3, с. 69]. Ці слова зазвичай утворюються з прислівників *here, there, where*, поєднуючись з такими прийменниковими компонентами, як *after, at, by, from, in, of, to, under, upon, with* наприклад, *hereto, herein, hereby, hereof, whereby, thereafter*.

Окрім особливої номенклатури, притаманної кожному окремому різновиду мови ділових документів, є спільна для всіх них особливість – використання скорочень, аббревіатур та загальноприйнятих символів, наприклад: *CITO (Chief IT Officer), UN (United Nations), CSCE (Conference on Security and Cooperation in Europe), \$ (dollar), £ (pound), Ltd (Limited)*.

Від того, наскільки вміло вибудовується процес ділового спілкування, багато в чому залежить успіх будь-якого роду професійної діяльності. Водночас варто пам'ятати, що лексика ділового мовлення засвоюється в макро- і мікросвіті, де живе людина, а отже, вивчення її в університетах – це

необхідність, викликана змінами в житті суспільства, а саме: широким поширенням ділової лексики в мовній практиці сучасної людини, комп'ютеризацією всіх сторін нашого життя, необхідністю складання ділових паперів як в побуті, так і по службі.

Навчання лексичним особливостям мови ділового спілкування доцільно здійснювати після того, як студенти-першокурсники успішно засвоять потрібний лексико-граматичний мінімум. Опрацювання іншомовної фахової лексики має бути поетапним [2, с. 129], а вправи слід добирати так, щоб вони забезпечували послідовне й неперервне прищеплення навичок ділового спілкування, формування та вдосконалення вмінь професійно-спрямованого мовлення.

Література:

1. Гальперин И. Р. Стилистика английского языка / И. Р. Гальперин. – М. : «Высшая школа», 1981. – 334 с.
2. Заблоцька Л. Методичні аспекти навчання іншомовної фахової лексики студентів спеціальності «Туризм» / Л. Заблоцька // Науковий вісник Східноєвропейського національного університету імені Лесі Українки. – 2013. – № 20 (31). – С. 126–130.
3. Stanojević M. Legal English – Changing Perspective / M. Stanojević // Linguistics and Literature. – 2011. – Vol. 9. – No. 1. – P. 65–75.
4. Zhu J., Wu Q. A Brief Analysis on the Stylistic Features of English for Business Contracts / J. Zhu, Q. Wu // Theory and Practice in Language Studies. – 2011. – Vol. 1. – No. 12. – P. 1849–1852.

Shchurov O. V.

*Senior Lecturer, Translation Department
Dnipro University of Technology
Ukraine*

KEY POINTS FOR TERMINOLOGY MANAGEMENT

Terminology management (TM) has become the integral part of the translation process, especially while using CAT-tools. As this process is not described in literature, this review is drafted to compensate this gap in brief. Despite TM can be regarded as the preparatory activity its strategies can be often applied while translating, especially in SDL Trados Studio, MemoQ, Smartcat, MateCats, Memsource, and etc. The basic TM purpose is to compile a specific glossary under the current translation project to provide terminology consistency throughout the document being translated.

This can be done manually or through term extractors, such as SDL MultitermExtract or MemoQ integrated extractor. Anyway, the term consistency is kept via checking basic terms and their derivatives throughout all the contexts in the document processed. Here another problem arises – to what extent the dictionaries become applicable if the terms should be managed.

Of course, dictionaries serve as a great reference material for definitions and basic equivalents, however they can include an enormous list of areas with confusingly mixed equivalents or almost have nothing in the target language. Since then TM's part evolves into basic.

Terms are checked through their contextual meaning in source language and the same should be done to their target equivalents. If the meanings can be interpolated fully or partly, the purpose can be regarded as achieved. However, the source document must not be neglected due to drawings, charts and images it can contain – they may become so called extra-linguistic context to be operated and taken into account when translating and checking terms.

Another way to solve the problem is to apply the customized terms used by the companies in their areas or for their product series. Here the web-search and check develop as an integral TM part for the terms that have turned into the customized and cannot be found in the dictionaries or checked in other ways.

So to draw to the general conclusion, this activity should be practiced among the students of philological and translation departments not only in special courses but also within the courses in general translation.

Сейдахметов М. К.
К.э.н., доцент, декан высшей школы «Управление и бизнес»
Кулбай Б. С.
PhD, Доцент
Дуйсенбекулы А. Ж.
Южно-Казахстанский университет им М. Ауезова, г. Шымкент,
Казахстан

НЕКОТОРЫЕ ПРОБЛЕМЫ МАРКЕТИНГОВЫХ ИССЛЕДОВАНИЙ ЗЕРНОПРОДУКТОВОГО РЫНКА

После перехода Казахстана к рыночной экономике сельское хозяйство страны пришло в упадок. Большинство сельскохозяйственных предприятий оказалось не в состоянии приспособиться к выживанию в сложившихся жёстких экономических условиях. Адаптируясь к сформировавшимся условиям, многие сельскохозяйственные предприятия ограничились сменой организационно- правовой формы и названия предприятия, не изменяя при этом сложившейся производственной структуры и структуры аппарата управления, даже если они явно неэффективны в современной ситуации. Одним из важнейших элементов выживания и успеха в сложившихся экономических условиях является маркетинг.

Маркетинговое исследование должно стремиться к минимизации риска представления продукта на рынок. Это достигается выявлением характеристик тех, кто, возможно, будет заинтересован в его приобретении. Данный процесс носит название «определение рыночных целей». Обычно исследователь рынка рассчитывает получить информацию о потенциальном покупателе, которая включает сведения о возрасте, образовании, уровне дохода, его местоположении и т.д.

Понятие «маркетинг» в современной экономической литературе и среди деловых кругов понимается и применяется неоднозначно, и его можно толковать по следующим направлениям. Прежде всего, как принцип поведения предприятия, который заключается в последовательной ориентации всех касающихся рынка

решений по удовлетворению требований потребителей и покупателей, то есть маркетинг применяется как принцип управления предприятием. Далее, маркетинг означает направление и сосредоточение усилий по получению преимуществ у потребителей по сравнению с конкурентами с помощью специальных рыночных мероприятий, то есть маркетинг используется как средство. Наконец, маркетинг можно рассматривать как комплексную систему, опирающуюся на современный инструментарий, поиск решений, то есть маркетинг рассматривается как метод [1].

В условиях развития современного агробизнеса маркетингу принадлежит одна из ведущих ролей в экономическом регулировании рыночного механизма хозяйствования. Функционирование высокодоходного, прогрессивного и конкурентного предприятия сегодня невозможно представить без использования принципов и методов маркетинга.

Реализация маркетинговой деятельности может проявляться: в кооперации усилий по реализации сельскохозяйственной продукции (зерна) и снабжению материально-техническими ресурсами; в создании эффективной рыночной системы инфраструктуры; в удовлетворении потребностей населения в продуктах питания, а перерабатывающих предприятий – в сырье; в оказании квалифицированной консультативной помощи сельскохозяйственным товаропроизводителям в области маркетинга.

Целью организации маркетинговой деятельности в регионе является обеспечение эффективного развития агропромышленного производства и реализации сельскохозяйственной продукции и продовольствия региона на основе изучения и прогнозирования текущего и потенциального спроса, рыночной конъюнктуры. С помощью использования принципов и методов маркетинга должна быть сформирована стройная система производства, переработки и реализации продукции, благодаря которой сельскохозяйственный регион будет иметь свой имидж, исходя из природно-климатических, производственных, трудовых ресурсов и коммерческой активности на областном уровне [2].

Система маркетинга агропромышленного производства предусматривает ряд основных элементов маркетинговой деятельности:

- во-первых, выявление и оценку существующего и потенциального спроса покупателей на продукцию агропромышленного производства и услуги путем комплексного изучения состояния рынка и перспектив его развития, формирование спроса и стимулирование сбыта продукции, выбор специальных методов и средств рекламы;
- во-вторых, организацию и совершенствование методов и форм товаропродвижения продукции, управление товарным ассортиментом, координацию и планирование производства;
- в-третьих, разработку системы цен, проверку ее эффективности, ее совершенствование, обеспечение контроля и оценки эффективности маркетинговой деятельности.

Организация маркетинговой службы возможна в различных формах: служба маркетинга на уровне региона, службы маркетинга различных рыночных структур региона (ассоциации хозяйств, производственно-коммерческого центра, кооператива, предприятия агросервиса и т.д.), консультативные службы и фирмы квалифицированных специалистов по маркетингу [3].

Серьезной проблемой, от которой зависит устойчивость сельскохозяйственного производства и эффективность его экономики, является создание рыночной инфраструктуры, прежде всего, на уровне региона, где формируется рынок зерна и продуктов его переработки, реализуются экономические отношения, проявляется уровень эффективности воздействия рыночных структур на агропромышленное производство.

Литература:

1. Котлер Ф. Основы маркетинга. / М., 2018.
2. Ключач В.А. Маркетинг в АПК./ Екатеринбург, 2019, с. 491.
3. Алтухов А.И. Зерновой рынок и обеспечение продовольственной безопасности страны. М., 2018.

**Дуйсенбекулы А.
Сейсенбаева Ж. М.
Сейдахметов М. К.**

*К.э.н., доцент, декан высшей школы «Управление и бизнес»,
Южно-Казахстанский университет им М. Ауезова, г. Шымкент,
Казахстан*

РЫНОК ЗЕРНА В РЕСПУБЛИКЕ КАЗАХСТАН: СОСТОЯНИЕ И ПЕРСПЕКТИВЫ

Четверть вековой опыт становления зернового рынка в Республике Казахстан не дал ожидаемых результатов. Отсутствие государственной зерновой политики привело к сокращению посевных площадей зерновых культур, снижению их урожайности и валовых сборов зерна, деспециализации товарных зон, нарушению организационно-экономических отношений в системе производства и сбыта зерна, ослаблению влияния государства на воспроизводственный процесс в зерновой отрасли, криминализации зернового рынка на областных уровнях, ослаблению инфраструктурного обеспечения участников зернового рынка. Данное положение в большей степени обусловлено разрушением планового организационно-экономического механизма функционирования зернопродуктового подкомплекса и его неразработанностью, некомплектностью применительно к рыночным условиям хозяйствования, что характерно как для республиканского, так и областного уровней. Этим во многом объясняются недостатки в становлении регионального зернового рынка, стихийный характер его развития. Государство самоустранилось от выполнения функции регулирования зернового рынка - создания экономической среды, способствующей проявлению потенциальных возможностей, обеспечения более полного сочетания экономических интересов его участников на макро- и микроуровнях, выработки общегосударственного и

регионального подходов к достижению той или иной цели в рамках функционирования данного вида рынка.

Зернопродуктовый подкомплекс республики представляет вертикально-интегрированную структуру, его организационно-производственные связи характеризуется недостаточной сбалансированностью и неравномерными темпами развития комплексообразующих производств [1].

Особенно низкие темпы развития сложились в его перерабатывающей и инфраструктурной сферах. С этим связаны большие потери зерна и зернопродуктов. Ежегодно на стыках отраслей, занимающихся производством зерна, и осуществляющих его хранение и переработку, теряются до 20% выращенного урожая.

Главными причинами потерь является некомплексное использование имеющихся сырьевых ресурсов, территориальная разобщенность технологически взаимосвязанных отраслей.

Формируя значительную часть фонда зерновых ресурсов, республика покрывает свои потребности в готовой продукции за счет собственного производства на 90-95 %.

Опыт функционирования рынка зерна в зарубежных странах позволяет утверждать, что формы и методы воздействия государства осуществляются как через аграрную политику (налоговую, кредитную, амортизационную политику, социально-экономические гарантии и компенсацию отдельным лицам и территориям), так и через различные рычаги воздействия на зерновое хозяйство (зерновые программы, товарные и закупочные интервенций, залоговые операции, квотирование закупок, применение гибких систем поддержки цен, многопрофильность финансово-кредитного обслуживания участников рынка и доступность кредитов, своевременное информационное обеспечение, непосредственное участие аграрного сектора в формировании зерновой политики в стране) [2].

Отраслевой (зерновой) рынок, в свою очередь, отрабатывая механизм приспособления производства к изменяющемуся спросу, стимулирует

конкуренцию между предприятиями, станет целенаправленно регулировать деятельность всех звеньев, входящих в подкомплекс, что позволит устанавливать оптимальные межотраслевые пропорции и формировать на этой основе эффективную его структуру, обеспечивающую максимальную эффективность при минимальных совокупных затратах и обеспечивать экспорт зерна и зернопродуктов [3].

В исследовании продуктовых подкомплексов, как форм общественного разделения труда, необходим региональный аспект, отражающий специфику зональных технологий и связанных с ними технологических и экономических связей.

Для повышения экспортного зернового потенциала рентабельности ее производства до 25-35 %. республики необходимо, с одной стороны, вводить лицензирование экспорта, пуловую систему моногамные рынки сбыта, субсидирование экспорта зерна, поступающего из госресурсов, долгосрочные тарифные соглашения на транзитную транспортировку зерна, таможенные льготы и др., с другой - дифференцированно подходить к поддержке зерносеющих регионов, ориентированных на экспорт, обеспечивать международные стандарты качества зерна, развивать транспортную и элеваторно-складской инфраструктуру, соблюдать режим наибольшего благоприятствования при оформлении таможенных процедур.

Список литературы:

1. Азимов Р. Зерновой рынок на сегодня самый перспективный в республике // Панорама. - 2016. - 5 апреля. С.9.
2. Алтухов А. И. Состояние и перспективы зернового производства и рынка зерна в РФ //Аграрная Россия. 2020.- №1.- С. 5-12.
3. Бабаев С.А., Налимов О.Н. Современное состояние зернового рынка Казахстана. // Пищевая технология и сервис. 2017. - №3. - С.66 - 71.

Сейдахметов М. К.

К.э.н., доцент, декан высшей школы «Управление и бизнес», Южно-Казахстанский университет им М. Ауезова, г. Шымкент, Казахстан

Айдаров Т. А.

К.э.н., доцент, зав кафедрой «Менеджмент и маркетинг», Южно-Казахстанский университет им М. Ауезова, г. Шымкент, Казахстан

Пазилов Г. А.

докторант PhD КазГУ им.Аль-Фараби

ИННОВАЦИОННОСТЬ – КАК ОСНОВНОЙ РЕСУРС ЭКОНОМИКИ

Современный Казахстан – это среднеиндустриальная страна, обладающая высокоразвитым топливно-энергетическим и металлургическим комплексами, для которых характерны длительный жизненный цикл применяемых технологий и низкие темпы обновления ассортимента производимой продукции. В этих условиях единственно возможным путем модернизации экономики страны является проведение высокотехнологичной индустриализации, направленной на развитие отраслей вторичного сектора – нефтехимии, конечных переделов в металлургии, биотехнологии, производства новых конструкционных материалов, медицинского оборудования, отдельных направлений машиностроения, производства средств связи, наукоемкой продукции потребительского спроса, информационно-компьютерной техники. В процессе экономической модернизации необходимо адаптировать передовой опыт индустриальных стран в части использования наиболее совершенных техник и технологий, ноу-хау к казахстанским условиям. При этом не следует пренебрегать опытом отечественных предприятий. Экономическая политика в условиях модернизации национальной экономики должна быть нацелена на обеспечение среднегодовых темпов роста ВВП в размере 5-7 % при уровне инфляции, составляющем 3-4% в год. Достижение указанных целей и задач вряд ли возможно при: - низком уровне инновационной активности казахстанских предприятий; устаревших производственных и управленческих

технологиях отрицательно сказывающихся на производительности общественного труда; уменьшении удельного веса инновационной продукции в ВВП; недофинансировании НИОКР; - недостаточно высоком уровне человеческого капитала по технико-технологическим специальностям; - низком качестве производственной инфраструктуры; - практическом отсутствии конкуренции. Казахстанская экономика нуждается в структурных преобразованиях, направленных на: - ускорение развития человеческого капитала; - создание конкурентной среды; - повышение конкурентоспособности и эффективности производства; внедрение новых технологий и инноваций, основанных на последние достижения науки и техники, быстрое обновление производимой продукции; - снижение инфляции; - создание эффективной администрации и бюрократии; - формирование привлекательного инвестиционного климата; - искоренение коррупции; - усвоение предпринимателями прогрессивных культурно-экономических ценностей. Привлечение финансовых ресурсов для модернизации национальной экономики следует осуществлять на основе государственно-частного партнерства (ГЧП), которое представляет собой систему взаимоотношений государства и субъектов частного предпринимательства, направленных на решение общественно значимых задач на условиях сбалансированного распределения прав, обязанностей, рисков, затрат и выгод, определяемых в соответствующих договорах. В условиях грядущей третьей технологической революции и перехода мировой экономики к шестому технологическому укладу, тот, кто первым сможет коммерциализировать достижения науки в наиболее широких масштабах окажется в выигрыше [1, с. 39-40].

Экономическая политика в условиях модернизации национальной экономики должна быть нацелена на обеспечение среднегодовых темпов роста ВВП в размере 5-7 % при уровне инфляции, составляющем 3-4 % в год. Достижение указанных целей и задач вряд ли возможно при: - низком уровне инновационной активности казахстанских предприятий; - устаревших производственных и управленческих технологиях отрицательно сказывающихся на производительности общественного труда; - уменьшении

удельного веса инновационной продукции в ВВП; - недофинансировании НИОКР; - недостаточно высоком уровне человеческого капитала по технико-технологическим специальностям; - низком качестве производственной инфраструктуры; - практическом отсутствии конкуренции. Казахстанская экономика нуждается в структурных преобразованиях, направленных на: - ускорение развития человеческого капитала; - создание конкурентной среды; - повышение конкурентоспособности и эффективности производства; - внедрение новых технологий и инноваций, основанных на последние достижения науки и техники, быстрое обновление производимой продукции; - снижение инфляции; - создание эффективной администрации и бюрократии; - формирование привлекательного инвестиционного климата; - искоренение коррупции; - усвоение предпринимателями прогрессивных культурно-экономических ценностей. Привлечение финансовых ресурсов для модернизации национальной экономики следует осуществлять на основе государственно-частного партнерства (ГЧП), которое представляет собой систему взаимоотношений государства и субъектов частного предпринимательства, направленных на решение общественно значимых задач на условиях сбалансированного распределения прав, обязанностей, рисков, затрат и выгод, определяемых в соответствующих договорах. В условиях грядущей третьей технологической революции и перехода мировой экономики к шестому технологическому укладу, тот, кто первым сможет коммерциализировать достижения науки в наиболее широких масштабах окажется в выигрыше. [2, с. 75-77].

Литература:

1. Айдаров Т.А., Даурбаева М.У., Кыдырова Ж.Ш. Анализ уровня инновационной активности регионов Казахстана., Материалы МНПК «Наука сегодня: реальность и перспективы», Вологда. - 2020 – С 39-40
2. Исаков К.К., Айдаров Т.А. Инновационный менеджмент, Шымкент, 2013, С 75-77

Наукове видання

Збірник тез доповідей

IV Міжнародного форуму з економічних та гуманітарних питань
(до 90-річчя ДВНЗ «Український державний хіміко-технологічний університет»)

ДВНЗ УДХТУ

3-4 листопада 2020 року

Набір здійснено з готових оригіналів-макетів, які були надані авторами доповідей в електронному вигляді. Відповідальність за зміст окремих публікацій, їх орфографію та якість рисунків несуть автори тез.

Оригінал-макет виготовлений РВВ ДВНЗ УДХТУ

Підписано до друку 02.11.2020. Формат 60x84 1/16. Папір ксерокс.

Умов. друк. арк. 12,68. Тираж 300 прим. Зам. № 100.

Друк різнограф. Гарнітура Times New Roman

Редакційно-видавничий відділ ДВНЗ УДХТУ

пр. Гагаріна, 8, м. Дніпро, 49005

Свідоцтво суб'єкта видавничої справи ДК № 5026 від 16.12.2015